

X-TOWER

Manuel de montage et d'utilisation Échafaudage roulant X-TOWER

Assembly & operating manual for X-TOWER mobile scaffolding

English : p. 33 / Deutsch : z. 66 / Español : p.98 / Italiano : p. 129 / Nederlands : p. 161

Ce manuel doit impérativement être remis aux utilisateurs



Notice vidéo en ligne

X-TOWER

Sommaire Chapitre 1 :

| | |
|--|----|
| Les spécifications de l'échafaudage | 3 |
| 1-1 : Description du produit | 3 |
| 1-2 : Le marquage | 3 |
| 1-3 : Caractéristiques dimensionnelle | 3 |
| 1-4 : Vues de l'échafaudage X-TOWER 2m à ses différentes hauteurs de plateau | 4 |
| 1-5 : Vues de l'échafaudage X-TOWER 3m à ses différentes hauteurs de plateau | 5 |
| 1-6 : Précautions de montage | 7 |
| Chapitre 2 : Le montage, hauteur plateau 1.3m | 8 |
| 2-1 : Ouverture de l'échafaudage | 8 |
| 2-2 : Mise en place du plateau : | 9 |
| 2-3 : Réglage des roues | 11 |
| 2-5 : Mise en place des plinthes : | 11 |
| 2-6 : Mise en place des stabilisateurs: | 14 |
| | 15 |
| Chapitre 3: Elévation du modèle 2 mètres | 16 |
| 3-1 : Mise en place de la diagonale | 16 |
| 3-2 : Elévation du produit | 17 |
| Chapitre 4 : Elévation du modèle 3 mètre | 21 |
| 4-1 : Elévation des échelles extérieures | 21 |
| 4-2 : Mise en place des diagonales | 21 |
| 4-3 : Elévation des échelles intermédiaires | 22 |
| 4-4 Verrouillage de la diagonale | 24 |
| Chapitre 5: L'après montage et l'avant utilisation..... | 25 |
| Chapitre 6: Les consignes | 26 |
| 6-1 : Les consignes d'utilisations | 26 |
| 6-2 Les consignes de déplacement | 27 |
| Chapitre 7: La vérification, l'entretien et la maintenance | 27 |
| Chapitre 8: Le Démontage | 28 |
| Chapitre 9: Le déplacement et le chargement dans un véhicule | 30 |
| 9-1 : Mise en place du kit chargement (option) | 30 |
| 9-2 : Chargement de l'échafaudage dans un véhicule | 31 |
| Chapitre 10: La garantie | 32 |

X-TOWER

Chapitre 1 : Les spécifications de l'échafaudage

1-1 : Description du produit

L'échafaudage X-Tower est conçu pour être utilisé et manipulé par une seule personne. Sa conception rend son montage rapide et sécurisé, les différents éléments de l'échafaudage étant solidaire, aucun risque d'oubli ou de perte de l'un d'entre eux. Un kit de chargement est disponible en option pour faciliter le rangement dans un véhicule.

1-2 : Conformité

X-Tower 2m :

Echafaudage répondant aux exigences du décret 2004-924

X-Tower 3m :

Echafaudage classe 3 selon la norme EN1004 de mai 2005

1-3 : Caractéristiques dimensionnelles

| Dimension générale | X-TOWER 2m | X-TOWER 3m |
|------------------------|---------------|---------------|
| Encombrement déployé | | |
| Longueur hors tout (m) | 2,4 | 2,3 |
| Largeur hors tout (m) | 2,1 | 2,1 |
| Hauteur hors tout (m) | 3,09 | 3,84 |
| Encombrement replié | | |
| Longueur hors tout (m) | 0,98 | 0,98 |
| Largeur hors tout (m) | 0,82 | 0,92 |
| Hauteur hors tout (m) | 1,34 | 1,41 |
| Poids (Kg) | 65 | 75 |

| Dim plateau | X-TOWER 2m | X-TOWER 3m |
|---------------------------------|---------------|---------------|
| Longueur (m) | 1,54 | 1,54 |
| Largeur (m) | 0,6 | 0,6 |
| Charge ponctuelle (Kg) | 150 | 150 |
| Charge répartie admissible (Kg) | 185 | 185 |
| Hauteur minium (m) | 0,8 | 0,8 |
| Hauteur maximum (m) | 2,05 | 2,8 |

X-TOWER

1-4 : Vues de l'échafaudage X-TOWER 2m à ses différentes hauteurs de plateau

Hauteur plateau : 1,3 m

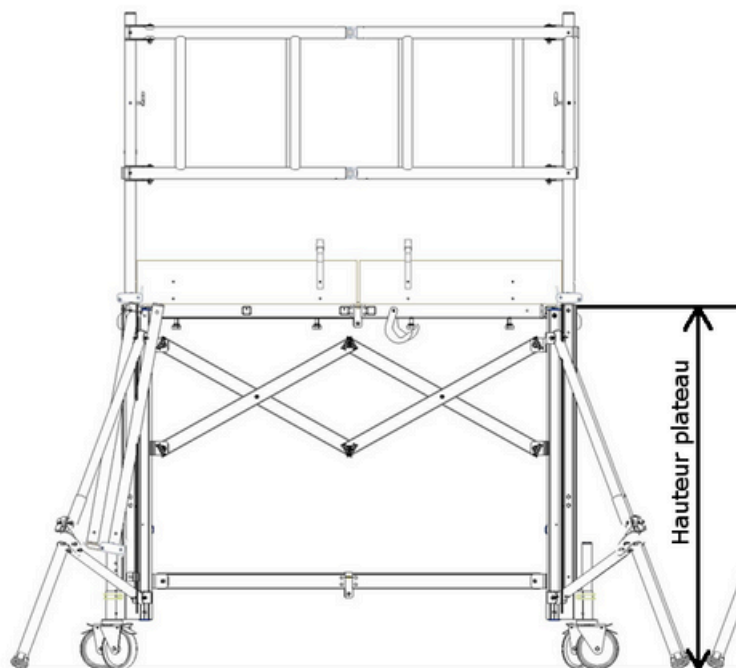

Hauteur plateau : 1,55 m

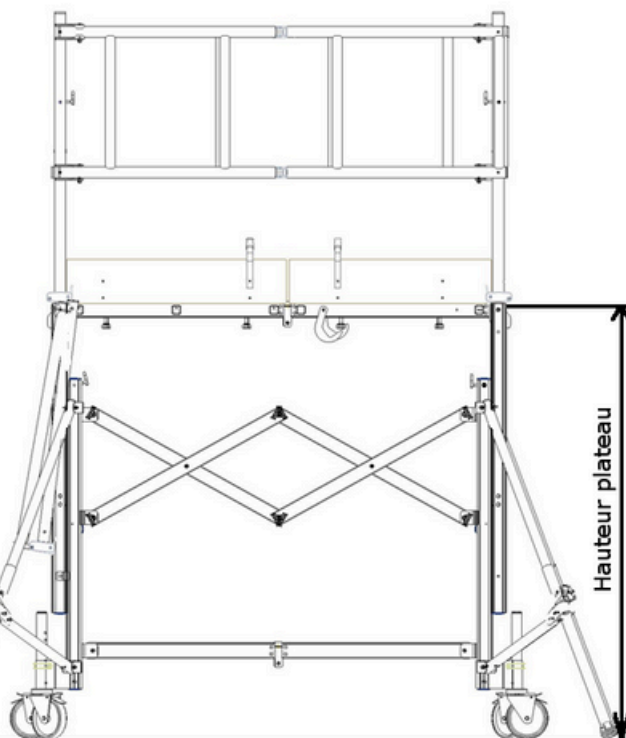

Hauteur plateau : 1,8 m

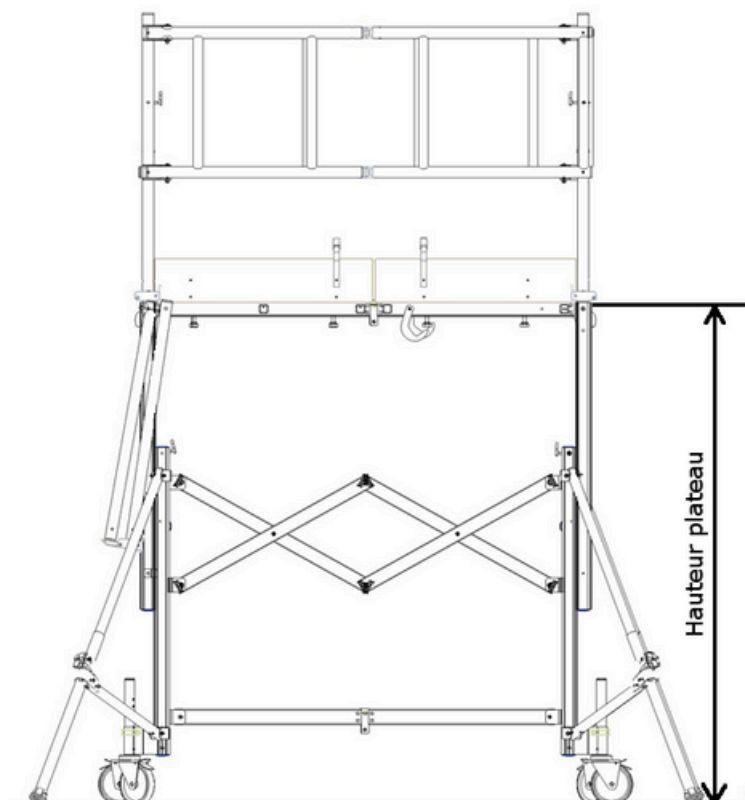

Hauteur plateau : 2,05 m

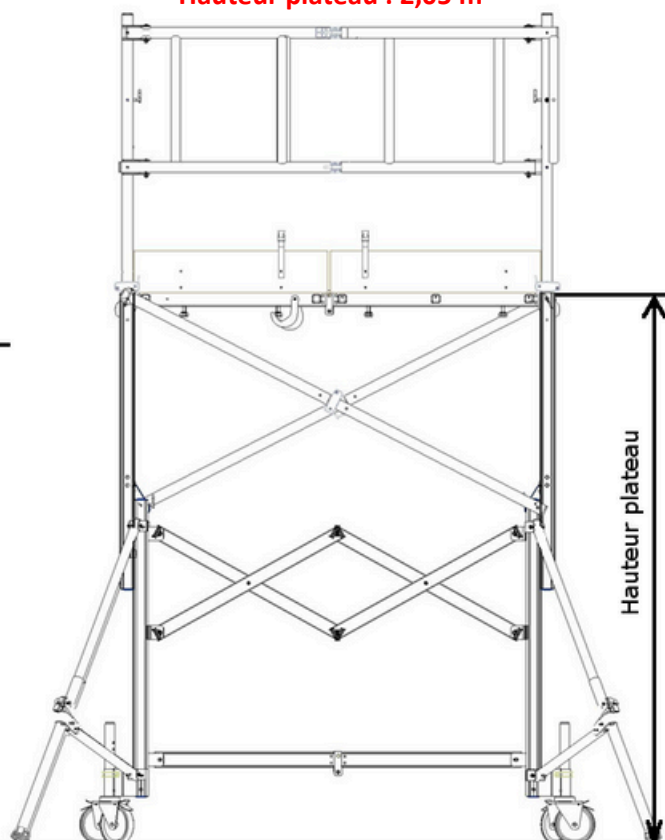

Mise en place obligatoire des diagonales

X-TOWER

1-5 : Vues de l'échafaudage X-TOWER 3m à ses différentes hauteurs de plateau

Hauteur plateau : 1,3 m

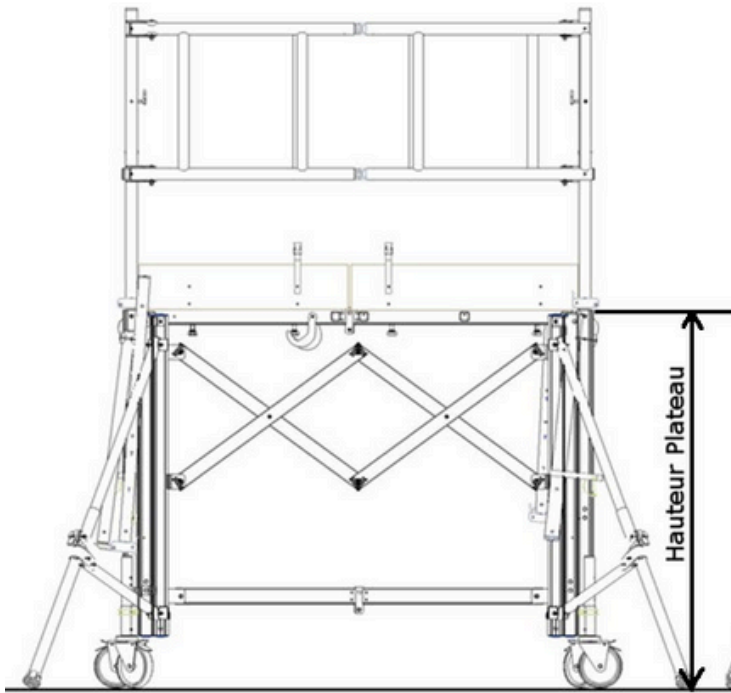

Hauteur plateau : 1,55 m

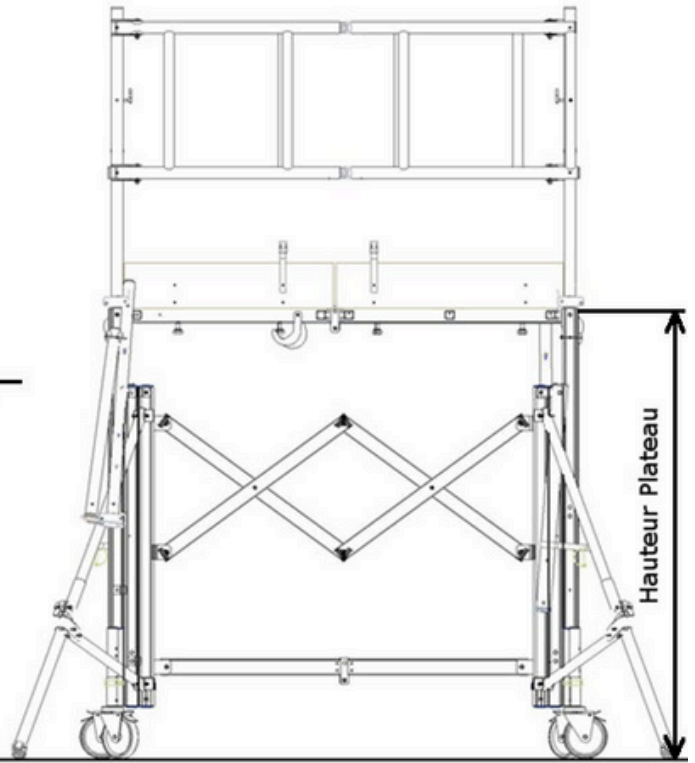

Hauteur plateau : 1,8 m

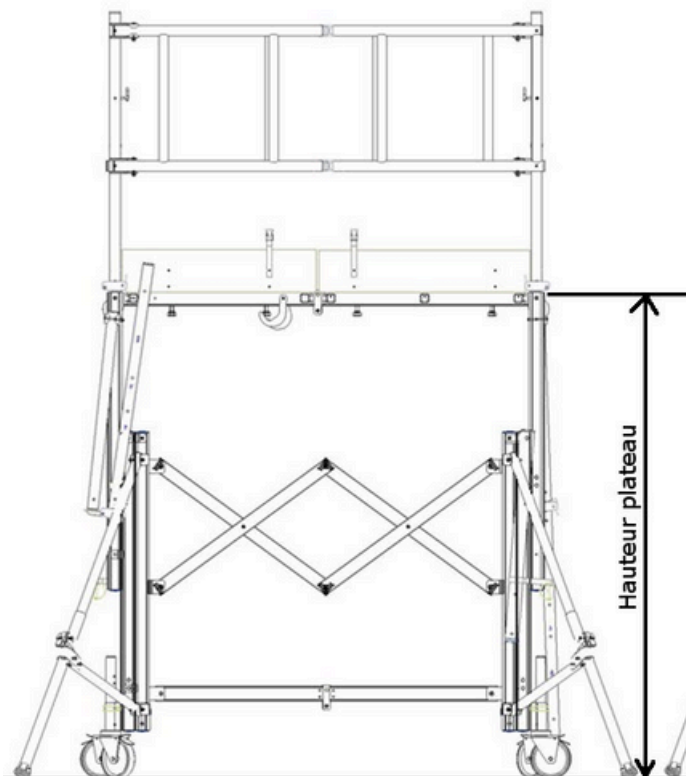

Hauteur plateau : 2,05 m

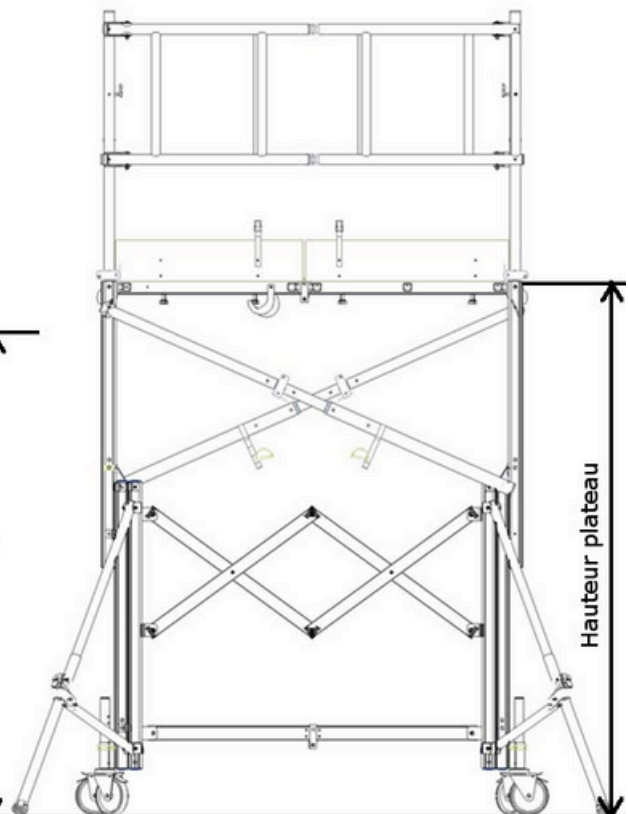

Mise en place obligatoire des diagonales

X-TOWER

Hauteur plateau : 2,3 m

Hauteur plateau : 2,55 m

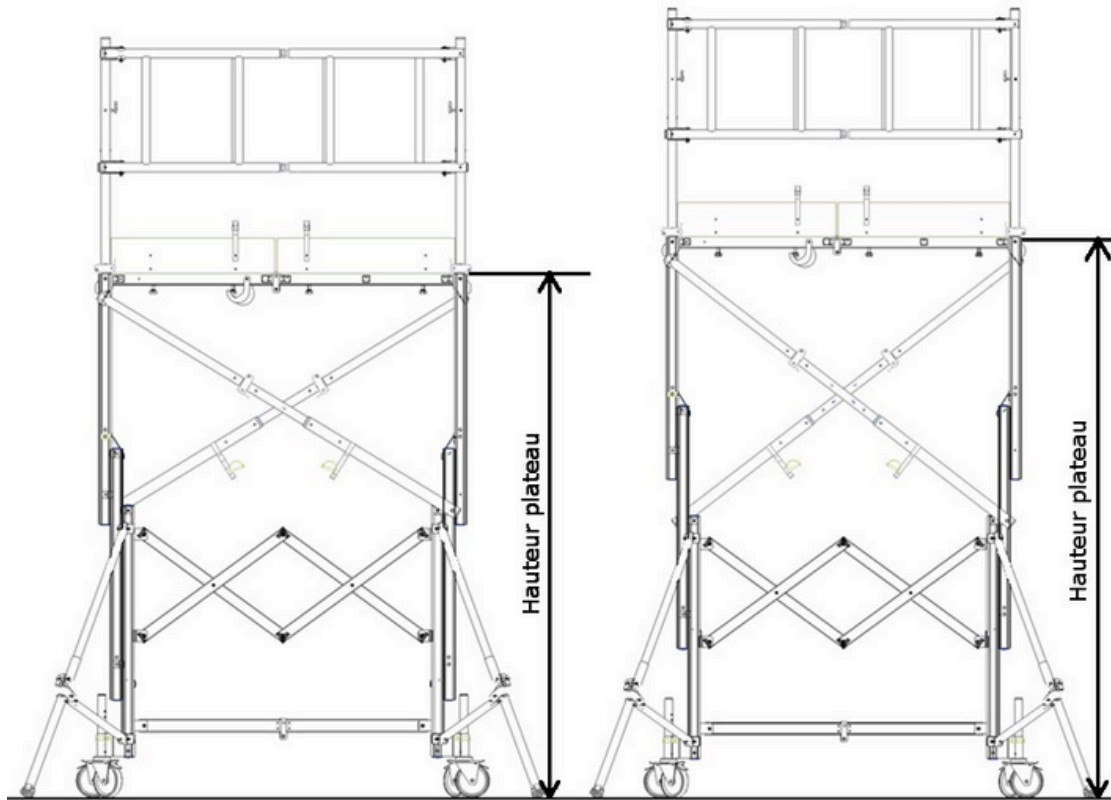

Hauteur plateau : 2,8 m

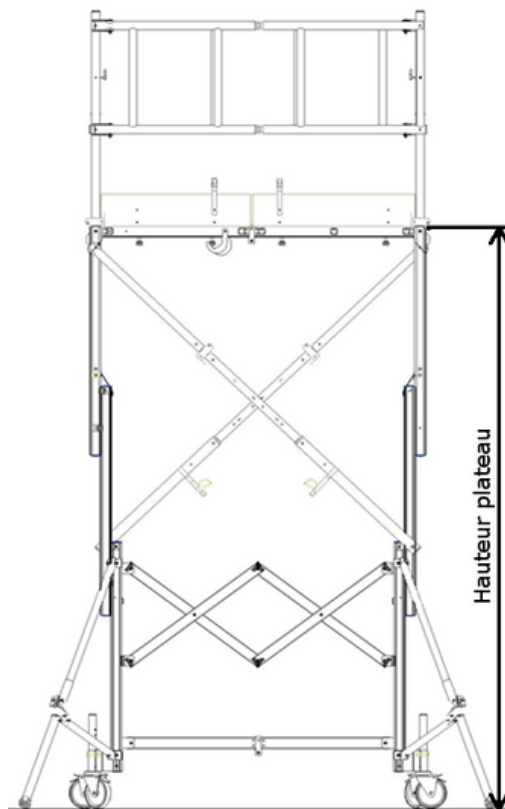

X-TOWER

1-6 : Précautions de montage

- Monter et utiliser l'échafaudage suivant ce manuel (à lire en entier avant la première utilisation).
- Le X-Tower doit être monté et démonté uniquement par un personnel formé aux instructions de montage et d'utilisation.
- Les éléments endommagés ou de marques différentes ne doivent pas être utilisés.
- Les équipements de protection individuels sont obligatoires pour le montage et le démontage de l'échafaudage.
- Respecter l'ordre de montage et de démontage de la notice.
- Avant la première utilisation, retirez les colliers plastiques situés au niveau des diagonales et des verrous de gardes corps.
- Une attention particulière doit être portée sur les points ci-dessous :

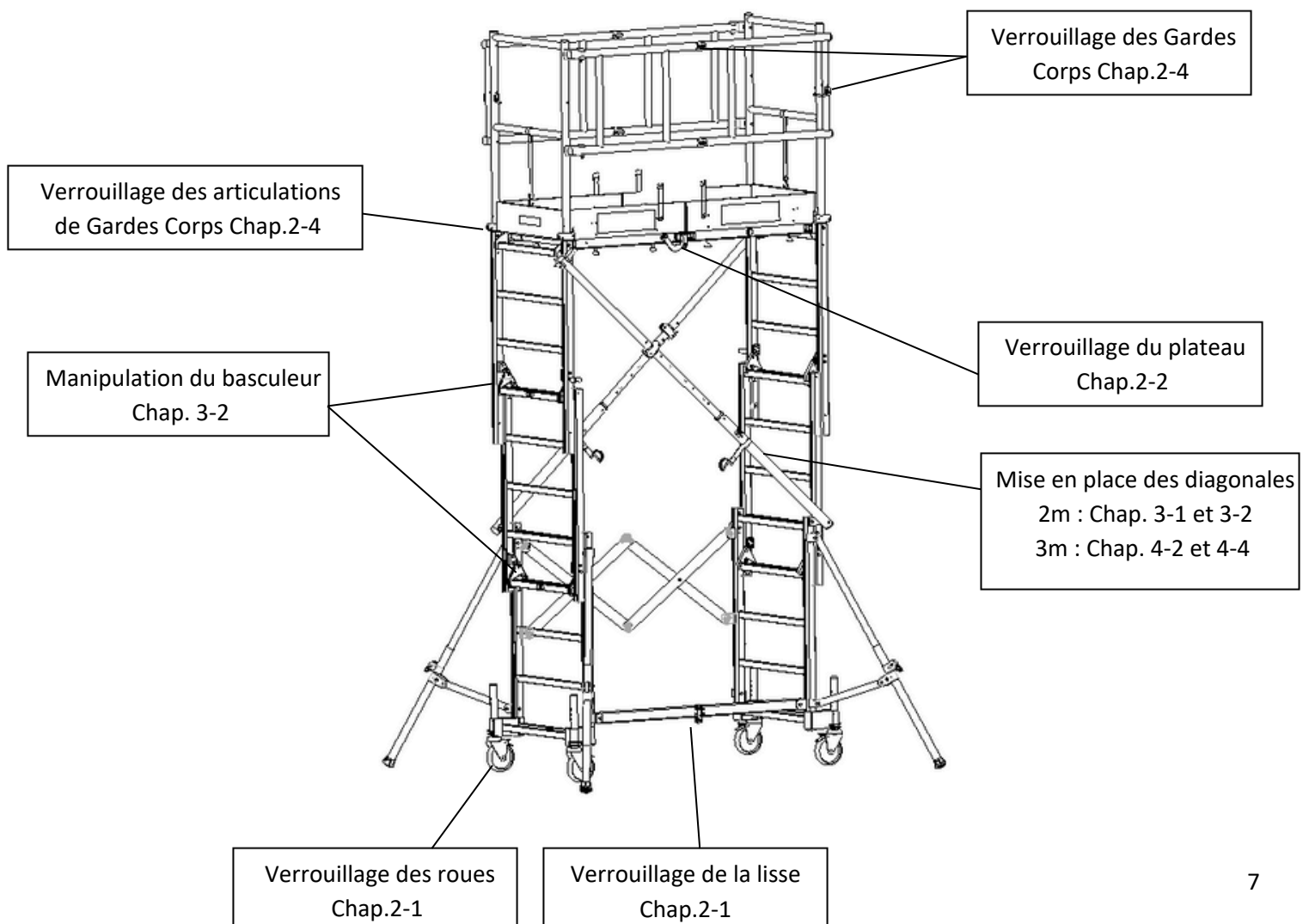

X-TOWER

Chapitre 2 : Le montage, hauteur plateau 1.3m

Cette partie est commune aux modèles 2 et 3 mètres

2-1 : Ouverture de l'échafaudage

Si le produit est équipé d'un kit chargement, l'enlever (voir le chapitre 9). Sinon, retirer uniquement la sangle qui entoure le produit.

Avec le pied, bloquer les freins des 2 roues de l'échelle où le plateau est accroché.

Tirer l'échelle qui ne supporte pas le plateau, en se mettant derrière celle-ci, jusqu'à ce que la lisse soit horizontale. Veillez à garder les échelles le plus parallèle possible.

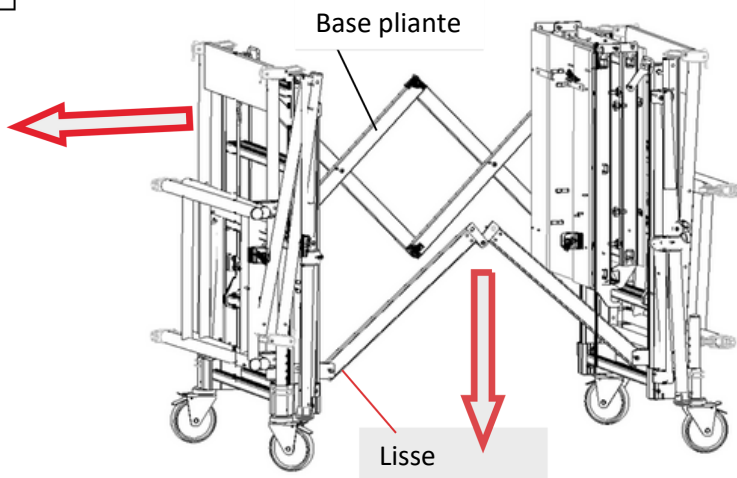
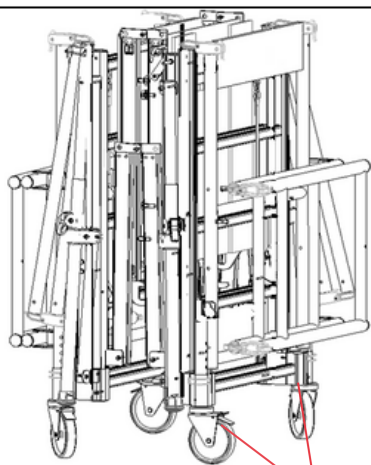

Le frein doit être mis en position blocage

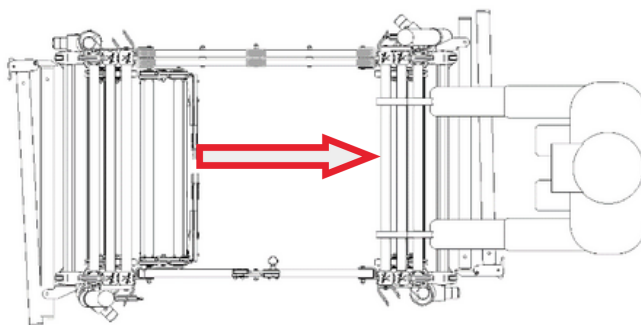
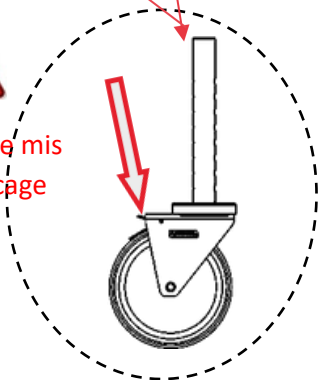

X-TOWER

Verrouiller la lisse en appuyant dessus

Vérifier le bon enclenchement du verrou

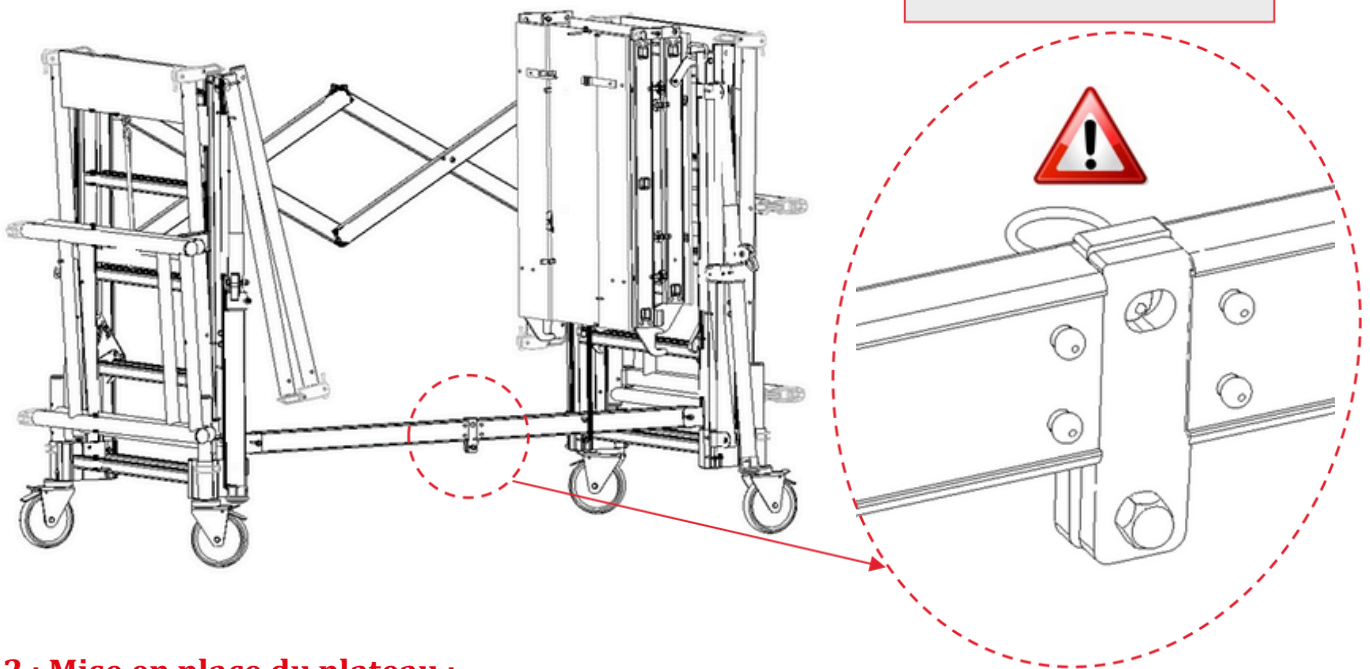

2-2 : Mise en place du plateau :

Sortir le plateau de l'ensemble et le poser au sol verticalement

Relever la partie trappe vers le haut pour ouvrir complètement le plateau

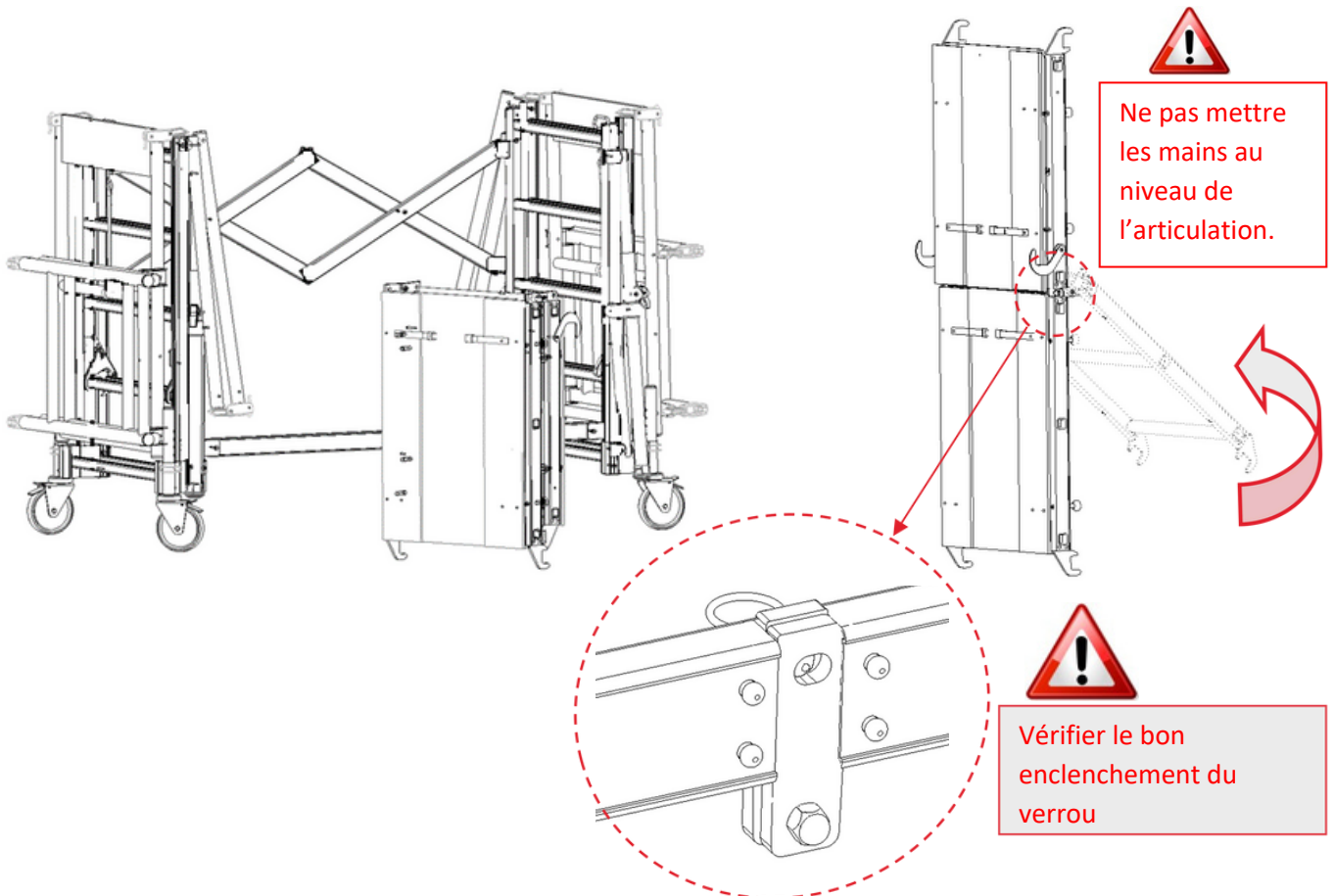

X-TOWER

Poser le plateau de manière à ce que les crochets soient en appui sur les échelles les plus à l'extérieur.

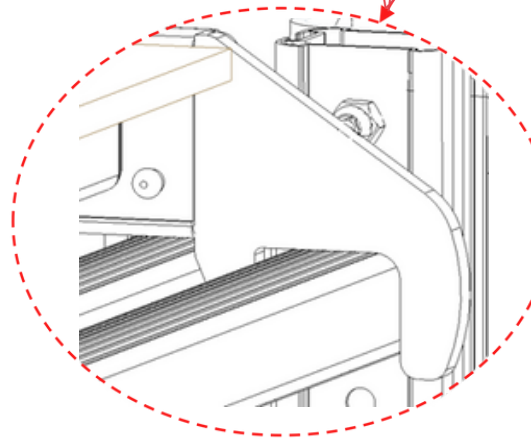
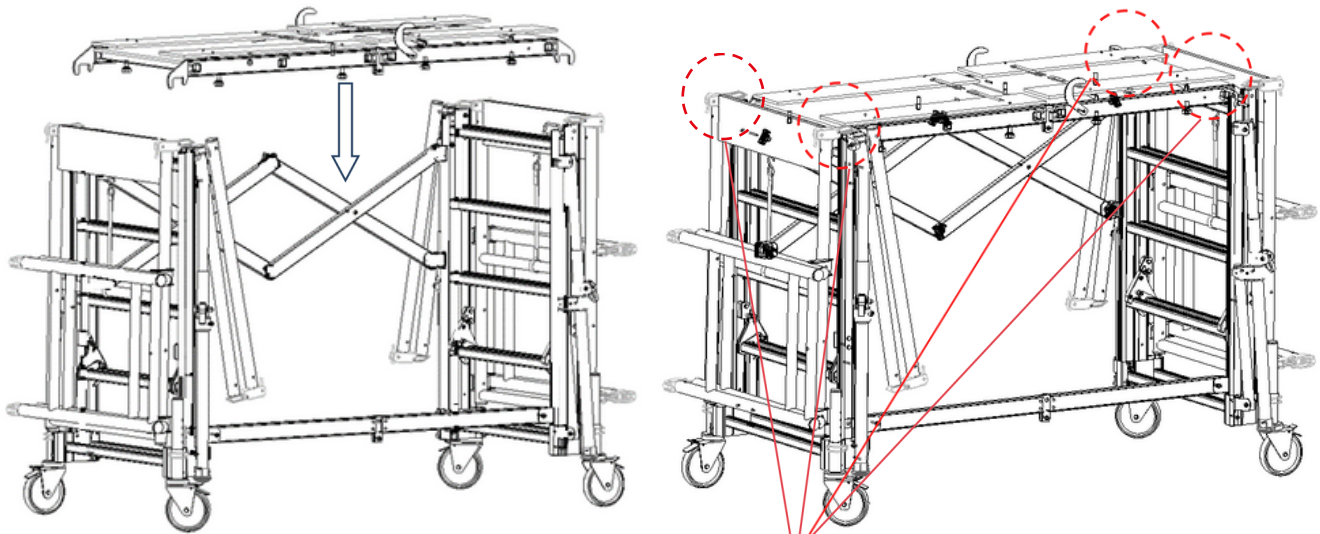

Vérifier le bon positionnement des 4 crochets de plateau sur les échelons.

Rabattre les 2 crochets de support vers le bas

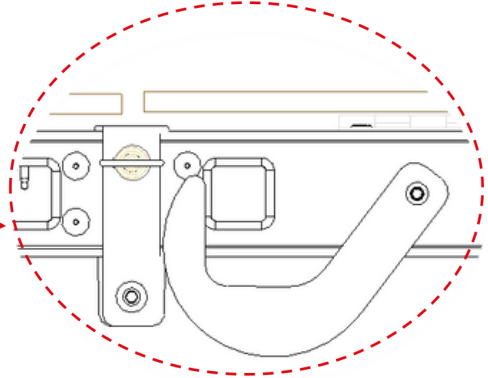
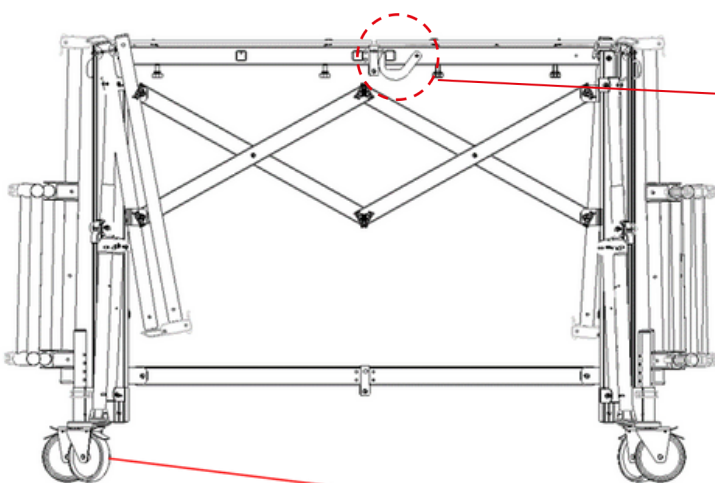

Bloquer les deux autres roues de l'échafaudage.

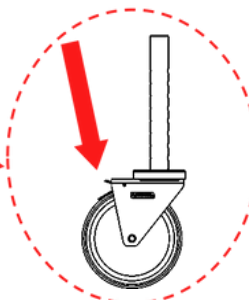

Le frein doit être mis en position blocage

X-TOWER

2-3 : Réglage des roues

Vérifier le niveau du plancher par rapport au sol dans le sens longitudinale et transversale. Si l'échafaudage se trouve sur un sol non plan, il est possible de régler les roues afin de le mettre de niveau.

Retirer la goupille qui maintient la roue, et ajuster la hauteur de la roue

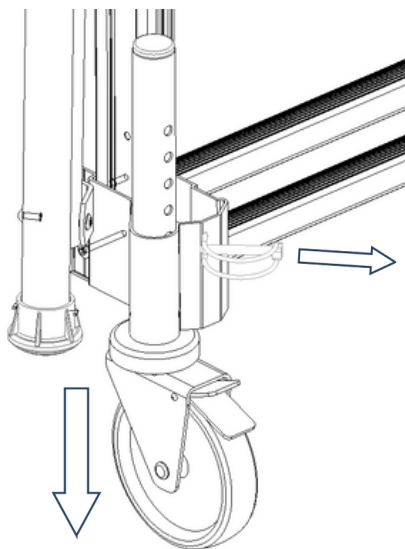

Aligner le trou de la roue le plus proche à celui du support et réintroduisez la goupille

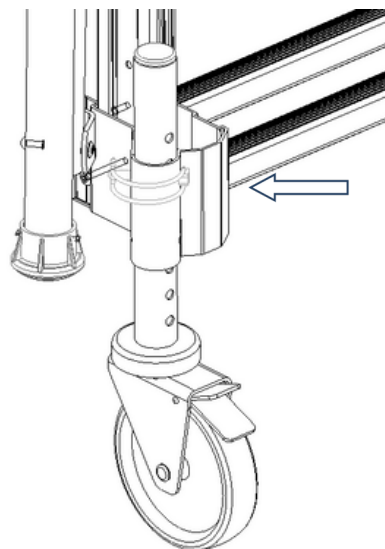

Appliquez cette opération sur le nombre de roue nécessaire pour que l'échafaudage soit de niveau. Contrôler le niveau de l'échafaudage avant de poursuivre l'élévation.

2-4 : Mise en place des gardes corps :

Relever les 2 gardes corps en les faisant pivoter, les gardes corps gardent de la liberté angulaire et basculent donc vers l'avant.

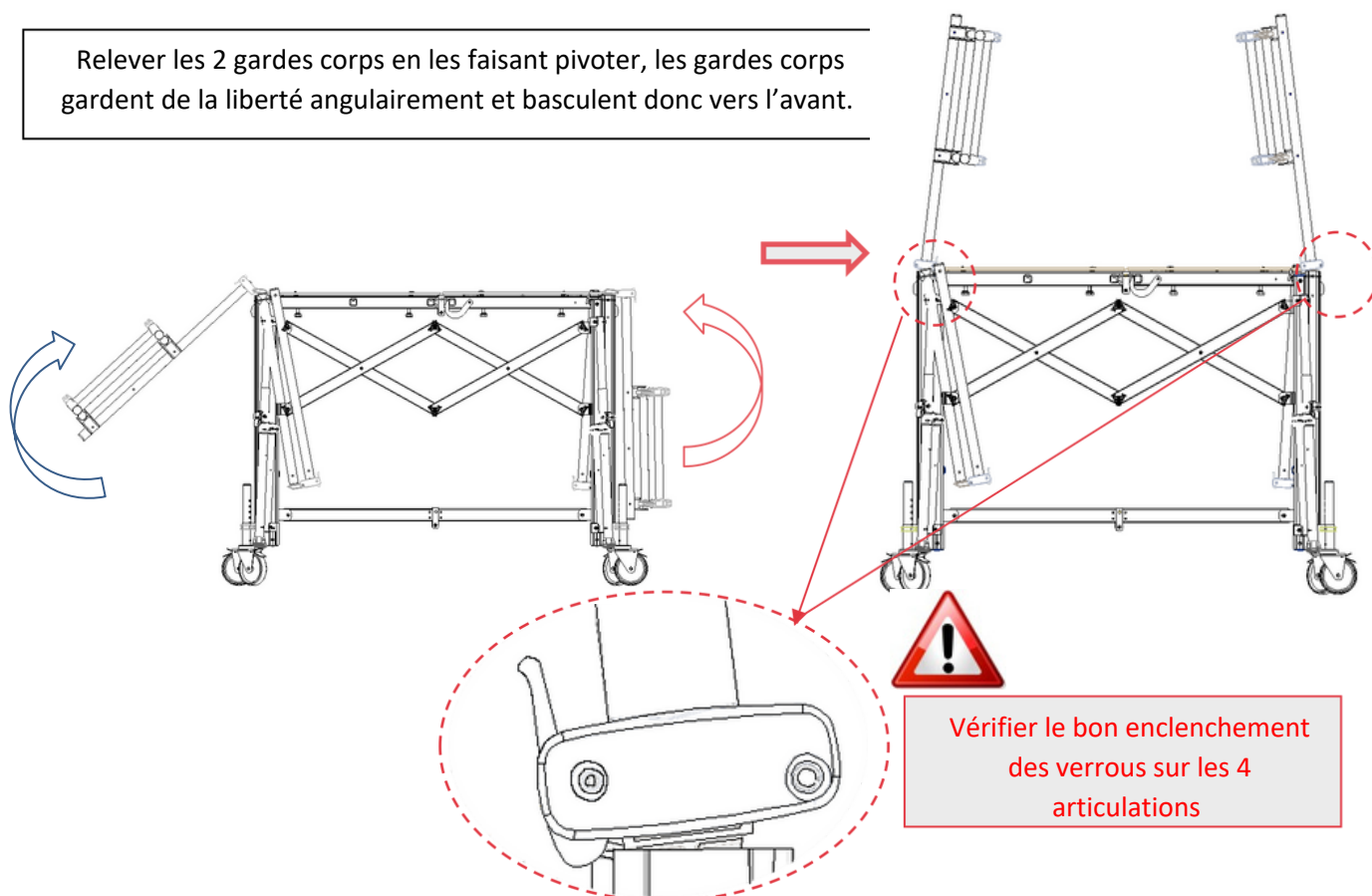

X-TOWER

Défaire la sangle d'un des gardes corps et déplier la partie longitudinale pour l'amener jusqu'au verrou du garde-corps opposé sans enclencher l'articulation centrale

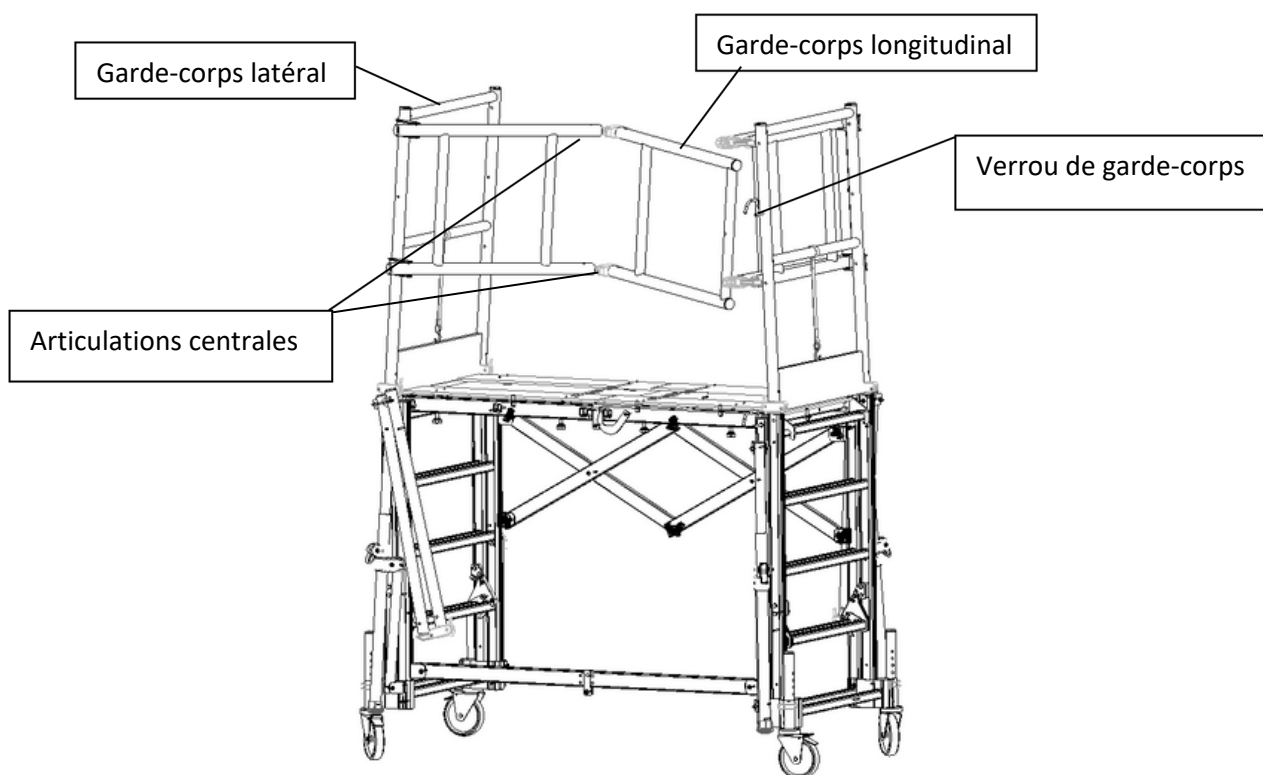

Verrouiller le garde-corps

Soulever le verrou et insérer le dans le trou du garde-corps

Abaisser le verrou pour bloquer le garde-corps

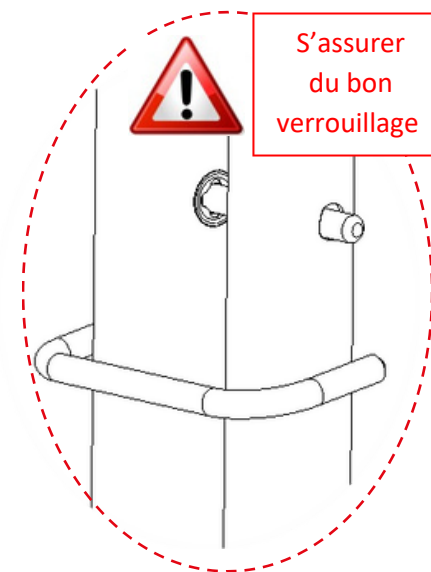
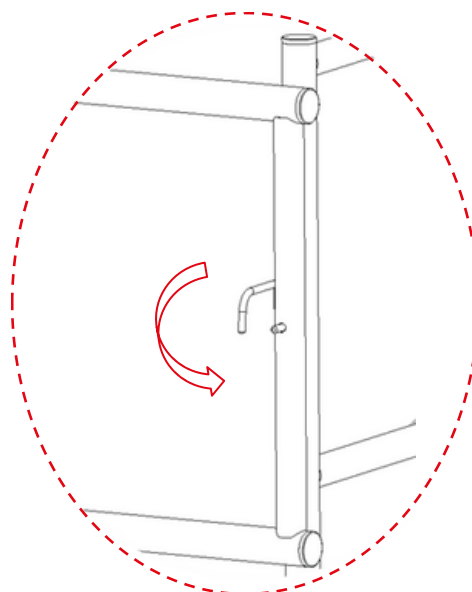
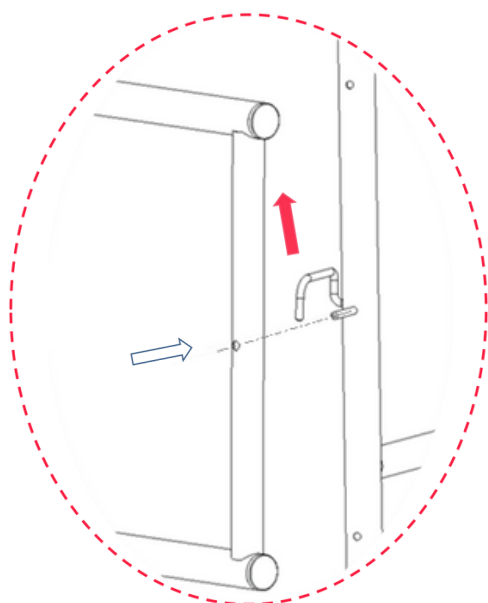

X-TOWER

Tirer sur le garde-corps pour
verrouiller l'articulation centrale

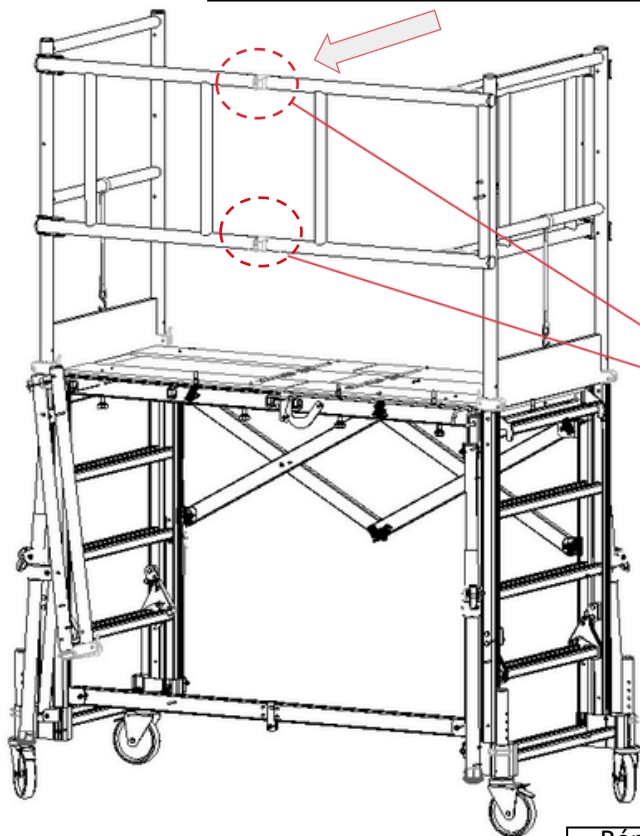

Vérifier le bon enclenchement
des verrous sur les 2
articulations

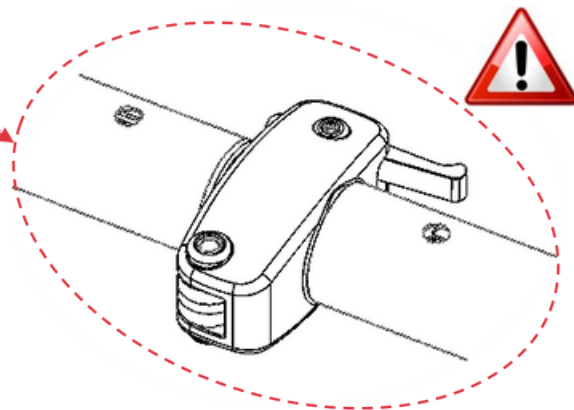

Répe ter l'opération sur le second
garde-corps

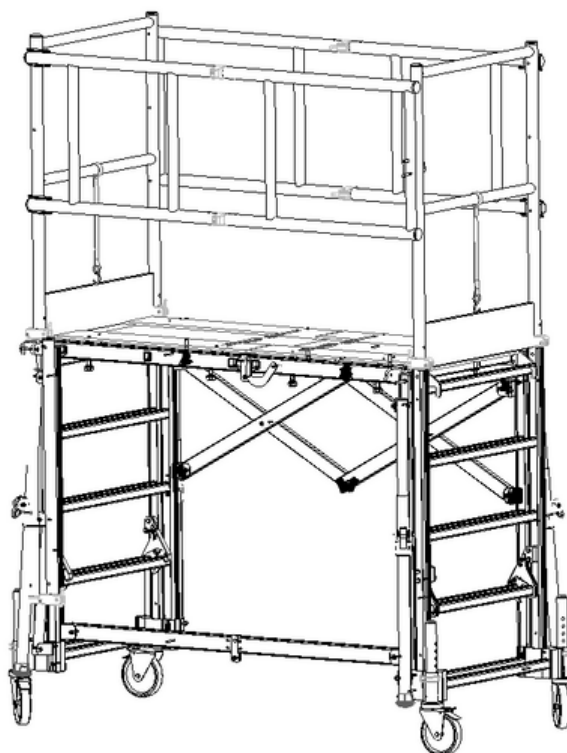

X-TOWER

2-5 : Mise en place des plinthes :

Détacher les sangles qui relient les plinthes, puis relever une première plinthe.

Abaisser la plinthe verticalement, puis verrouiller la avec les molettes sous le montant.

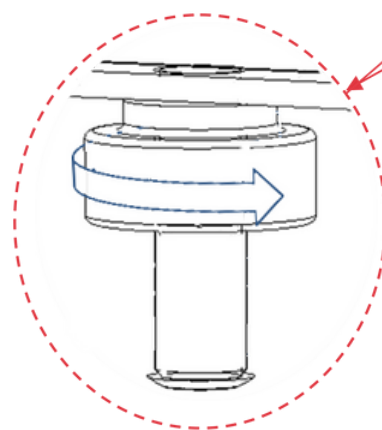
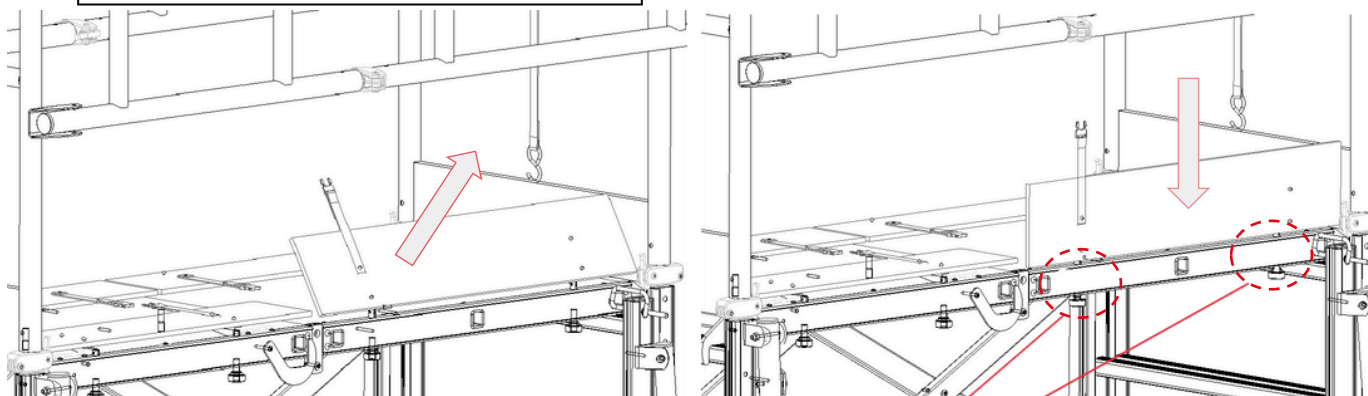

Serrer les 2 molettes pour que la plinthe soit correctement positionnée et ne bouge plus.

Procéder de même pour les 3 autres plinthes

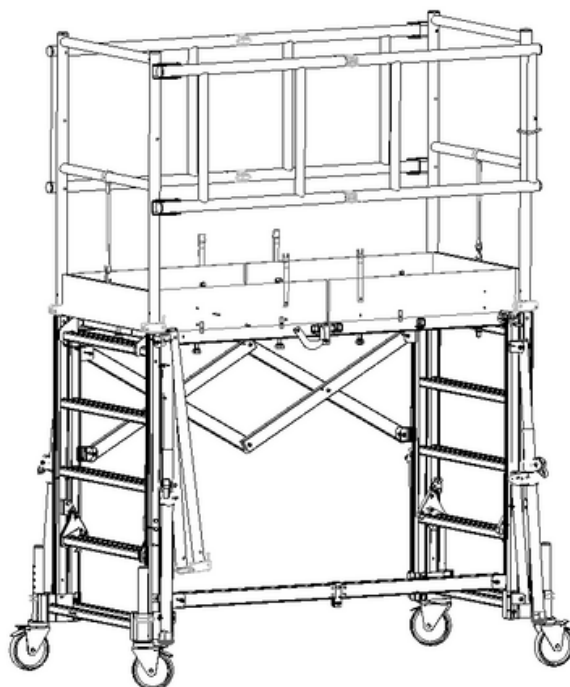

X-TOWER

2-6 : Mise en place des stabilisateurs:

Tout en appuyant sur la poignée, tirer le stabilisateur vers l'arrière.

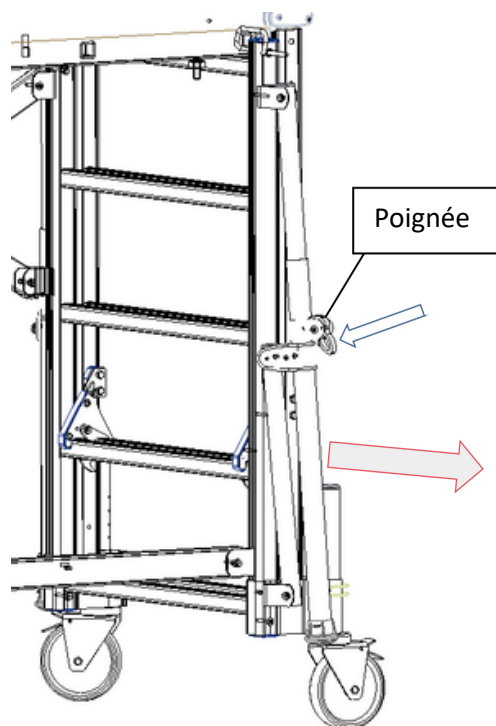

Déployer le stabilisateur jusqu'à ce qu'il soit complètement en appui sur le sol et relâcher le verrou.

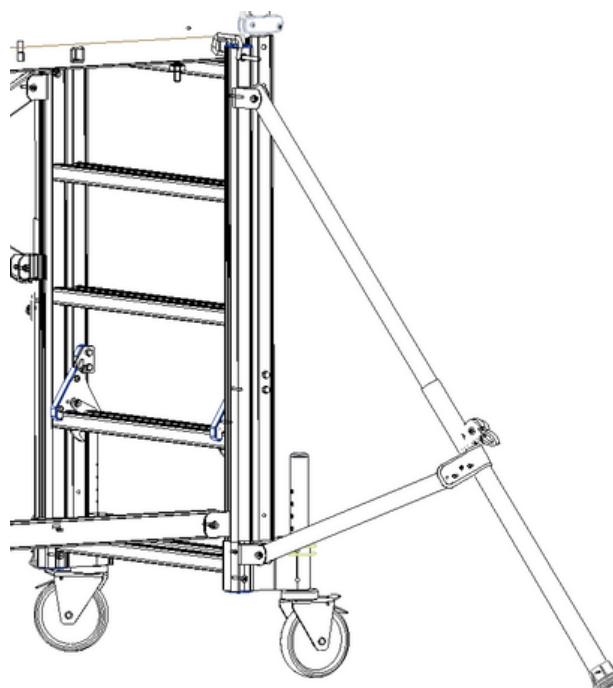

Répéter l'opération sur les 3 autres stabilisateurs

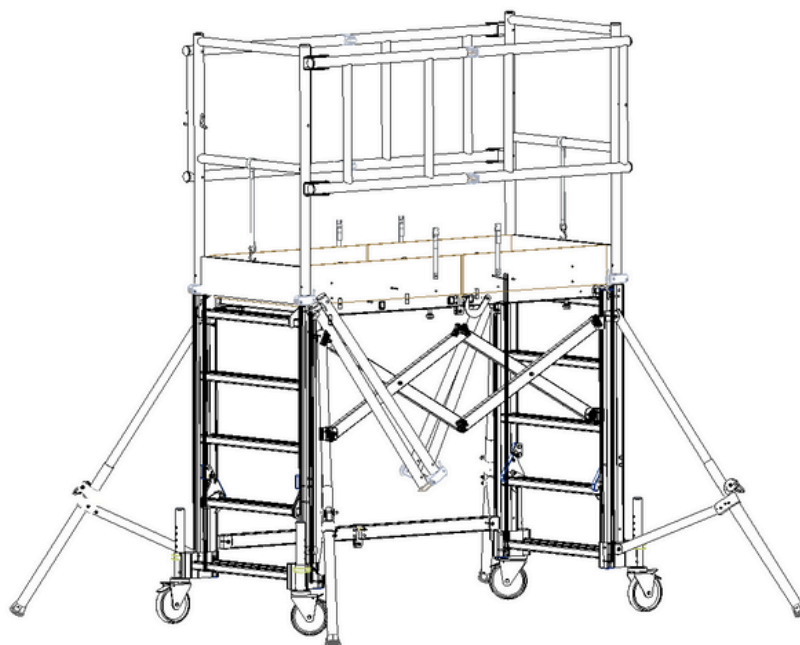

L'échafaudage est alors prêt à être utilisé à une hauteur de plateau de 1.3m.

Pour l'élévation de l'échafaudage 2 mètres, voir le chapitre 3, pour l'élévation du 3 mètres, voir le chapitre 4.

X-TOWER

Chapitre 3: Elévation du modèle 2 mètres

3-1 : Mise en place des diagonales

La diagonale doit être installée uniquement lorsque le produit est élevé à sa hauteur maximale.

Déclipser la diagonale pour la déplier

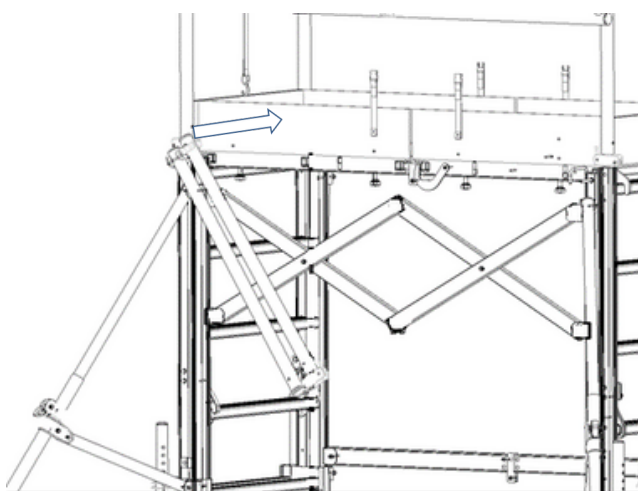

Accrocher la diagonale sur le verrou de l'échelle opposée

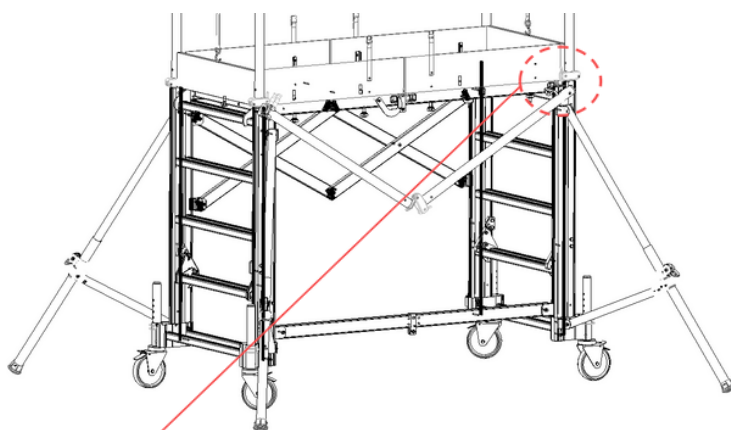

Passer le verrou au travers du trou de diagonale.

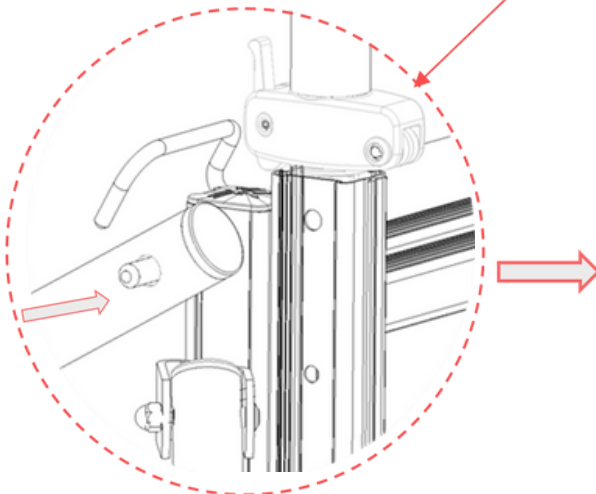

Abaisser le verrou vers la diagonale

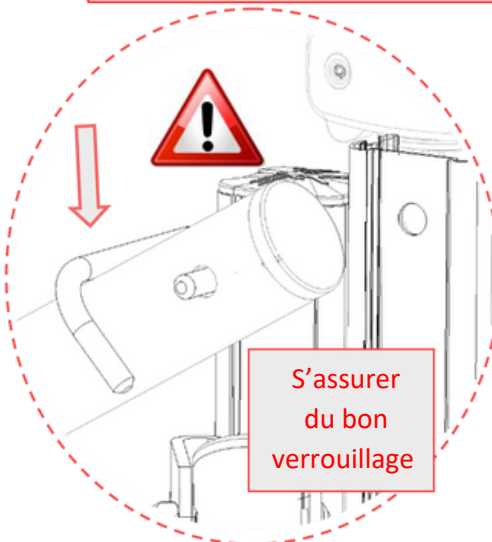

S'assurer du bon verrouillage

Répéter cette opération sur la seconde diagonale.

X-TOWER

3-2 : Elévation du produit

Lever l'échelle vers le haut d'un échelon selon les schémas ci-dessous

Déengager les 2 verrous du basculeur en appuyant dessus sous l'échelon

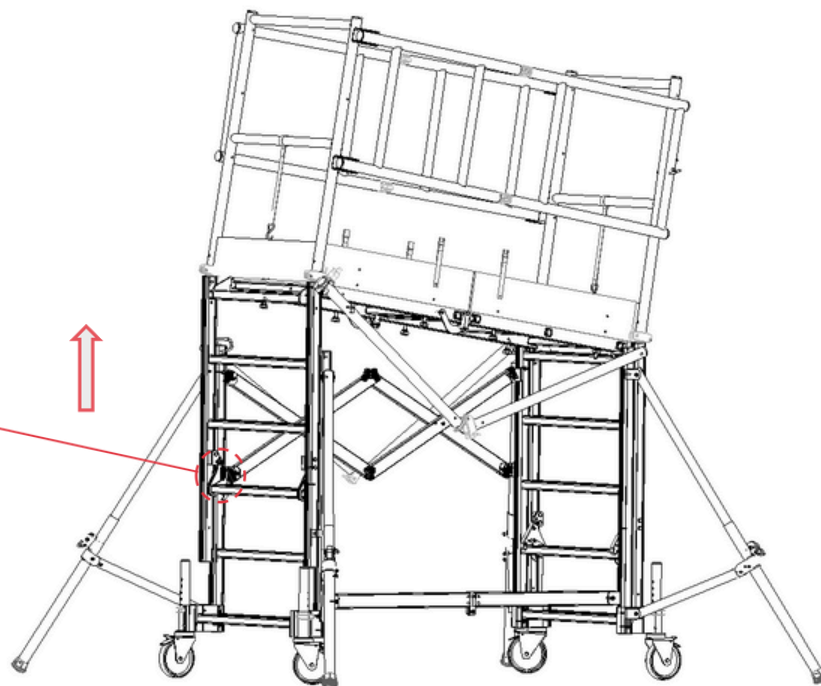
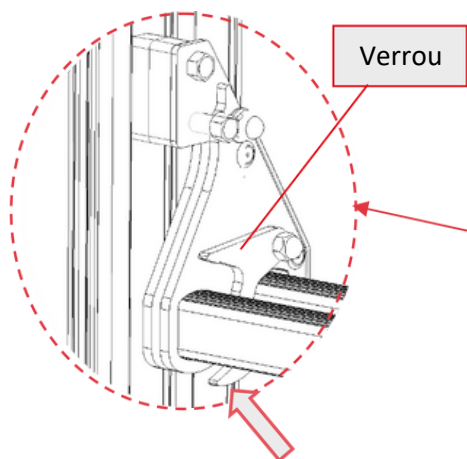

Ne pas mettre ses doigts entre les deux échelles, tenir l'échelon par le dessous

Lever l'échelle **sans tenir le basculeur**, celui-ci s'escamote automatiquement.

Le basculeur s'escamote quand il atteint l'échelon juste au-dessus.

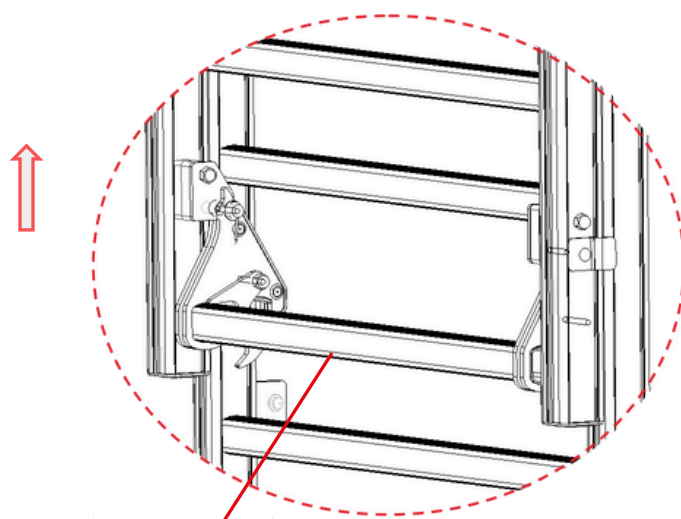

Basculeur

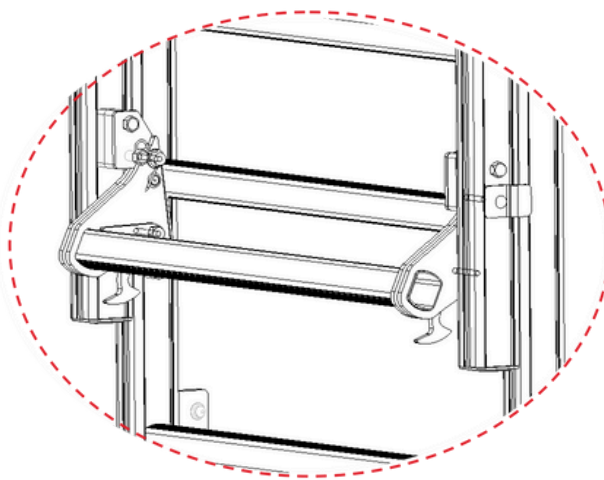

X-TOWER

Le basculeur revient à sa position une fois l'échelon dépassé

Descendre l'échelle jusqu'à ce que le basculeur appui sur l'échelon

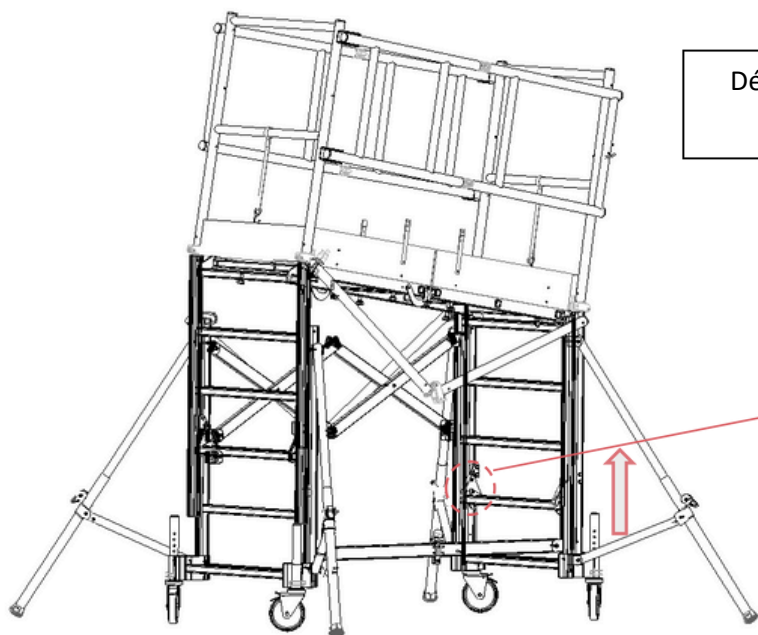
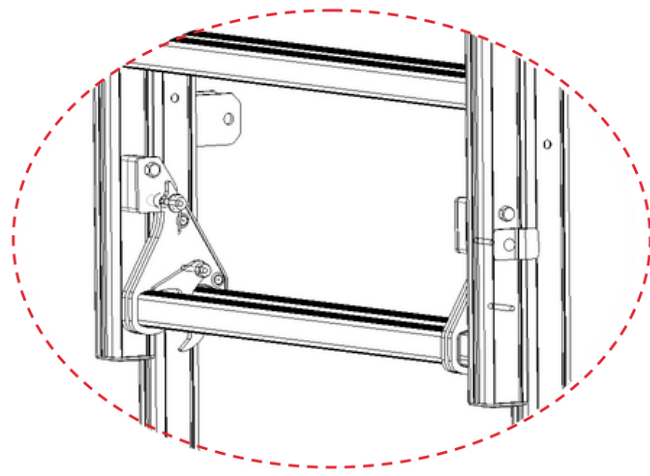
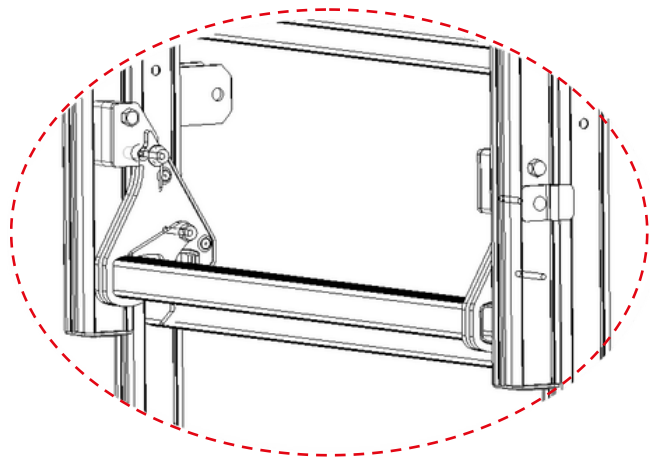

Désengager les 2 verrous sur le basculeur de l'échelle opposée, puis lever l'échelle.

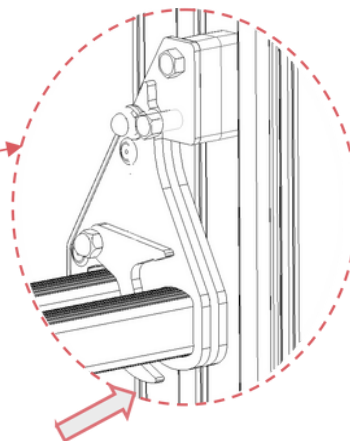

Pour une hauteur de plateau de 1.55m, poser le basculeur sur l'échelon juste au-dessus et réenclencher les verrous de basculeur.

Pour une hauteur de plateau supérieure, poser le basculeur deux échelons plus haut.

X-TOWER

Lever de nouveau la première échelle.

Pour une hauteur de plateau de 1.8m, poser le basculeur sur l'échelon juste au-dessus et réenclencher les verrous de basculeur.

Pour une hauteur de plateau supérieure, poser le basculeur deux échelons plus haut.

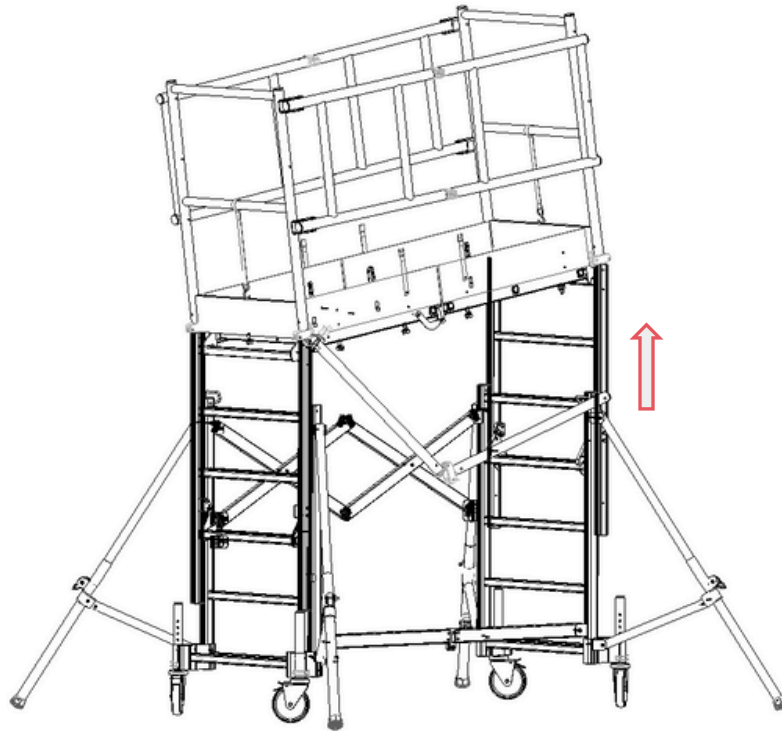

Lever la seconde échelle d'un échelon et ainsi obtenir la hauteur de travail maximale de 2.05m.

Les étiquettes stop du basculeur et de l'échelle sont alors alignées.

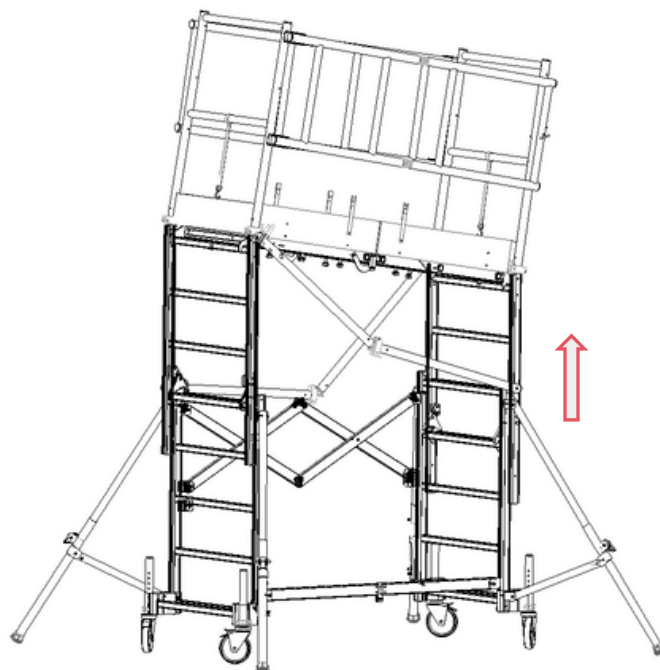

X-TOWER

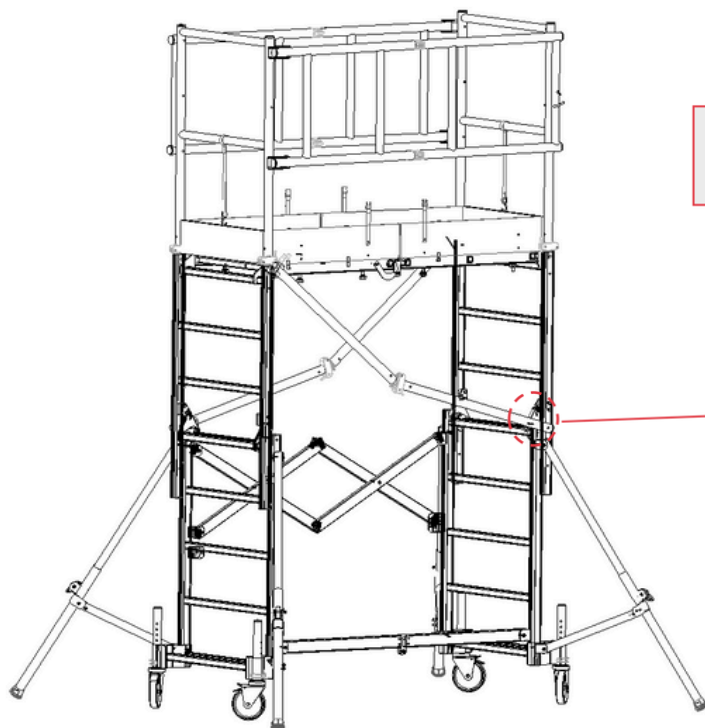

Enclencher les 4 verrous sur les basculeurs en appuyant dessus.

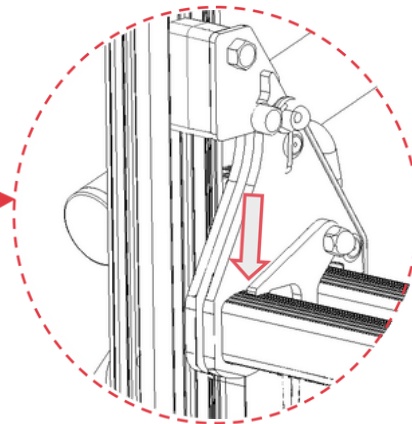

Pousser sur les articulations de diagonales pour les verrouiller. (Uniquement si le plateau est à 2.05m)

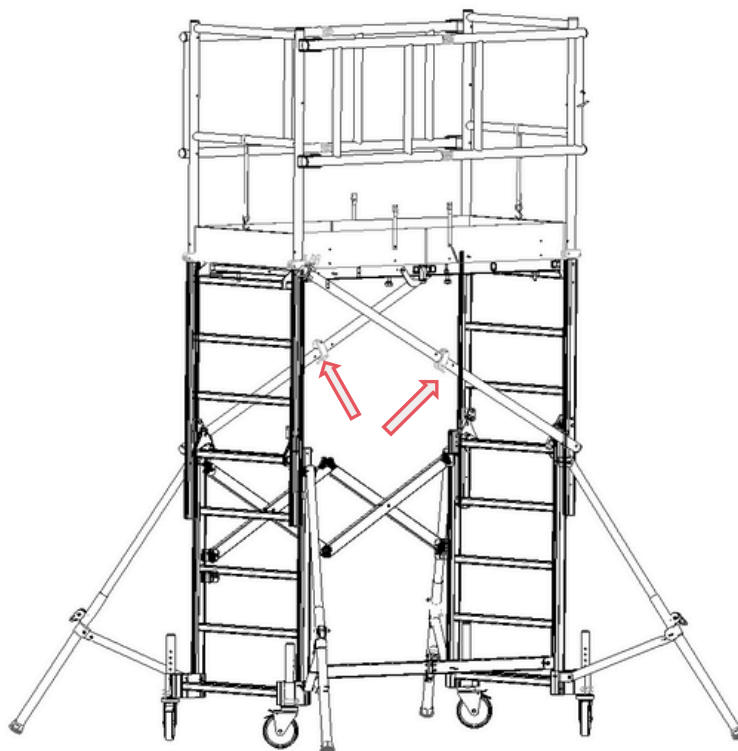

L'échafaudage est alors prêt à être utilisé à une hauteur de plateau de 2.05m.

X-TOWER

Chapitre 4 : Elévation du modèle 3 mètre

4-1 : Elévation des échelles extérieures

Pour les échelles extérieures, procéder comme pour le 2 mètres mais sans mettre les diagonales (voir chapitre 3-2).

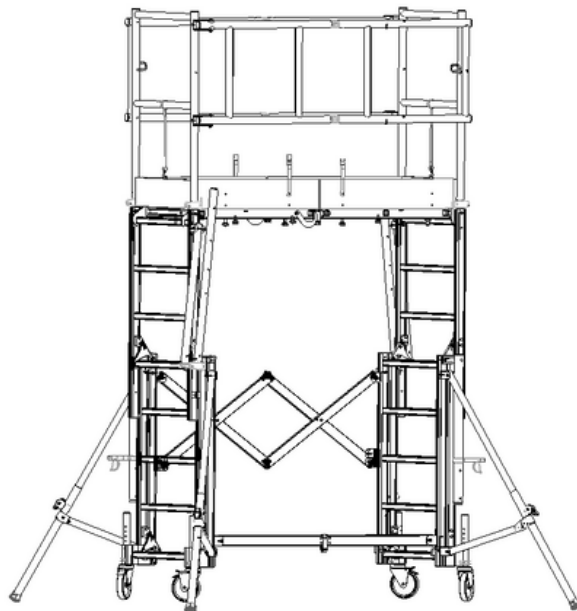

4-2 : Mise en place des diagonales

Faire pivoter la partie Ø50 de la diagonale vers l'intérieur.

Déplier la diagonale pliante, en la détachant d'abord de l'échelle (point de fixation bas) en la tenant juste au-dessous du clip (1) et ensuite en l'ouvrant (Point de fixation haut) (2).

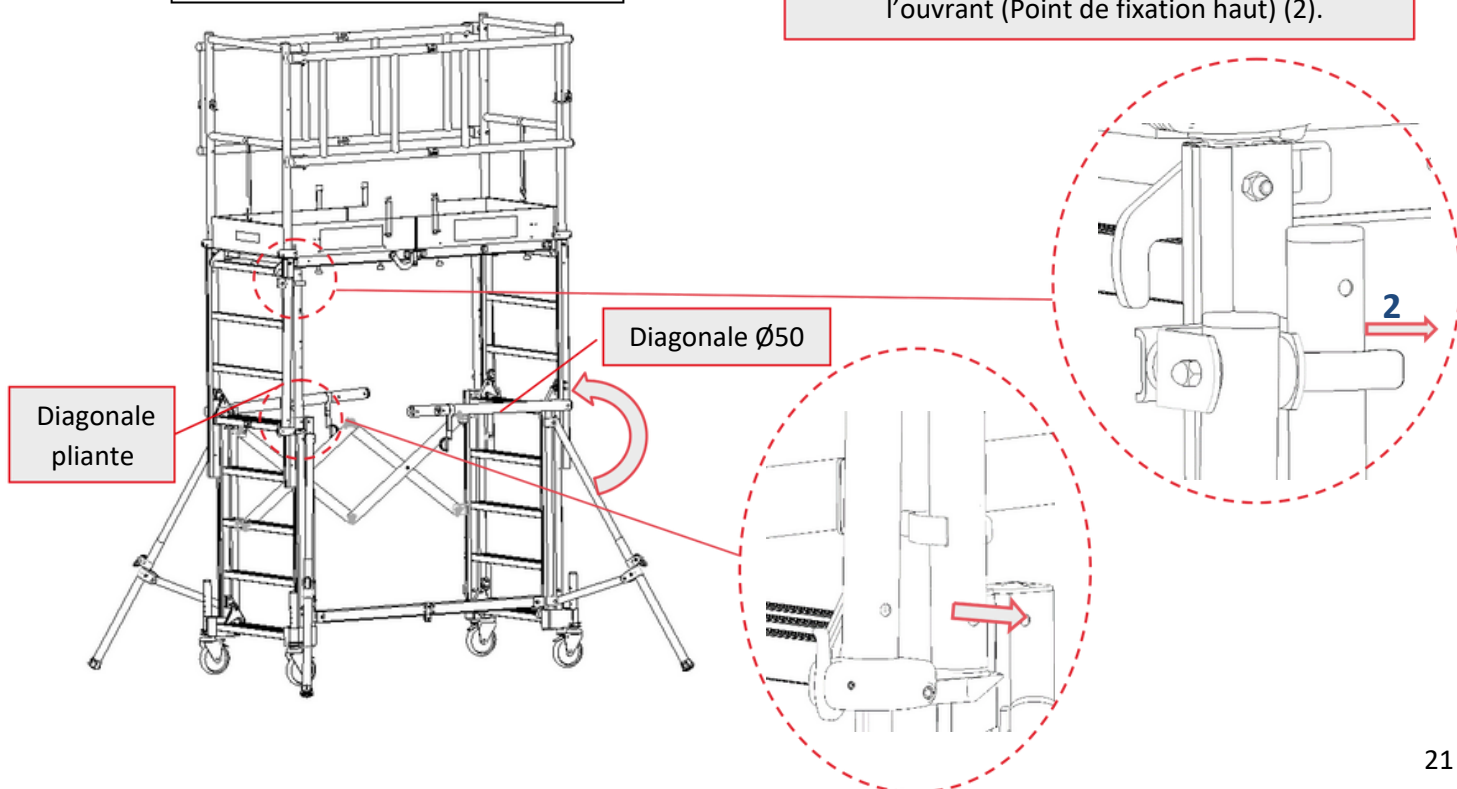

X-TOWER

Insérer la diagonale pliante dans la partie Ø50, sans mettre la goupille et sans verrouiller la diagonale si vous souhaitez élever l'échafaudage plus haut. Si l'échafaudage est à la hauteur souhaité, aller au chapitre 4-4.

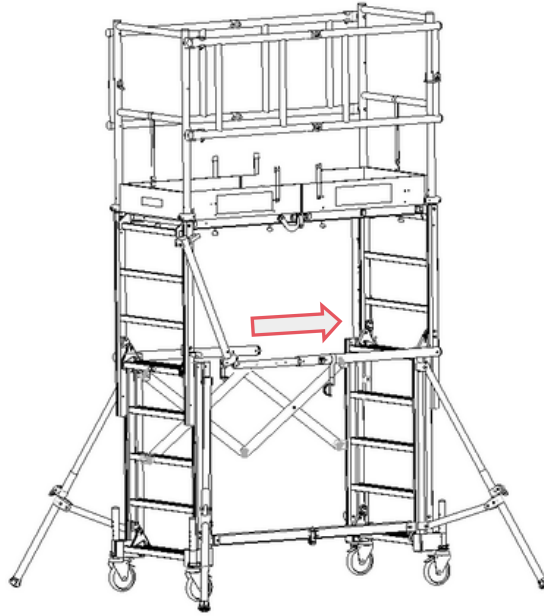

4-3 : Elévation des échelles intermédiaires

Lever l'échelle vers le haut jusqu'à ce que le basculeur vienne en appui sur l'échelon juste au-dessus.

Désengager les 2 verrous de basculeur sur une des deux échelles intermédiaires.

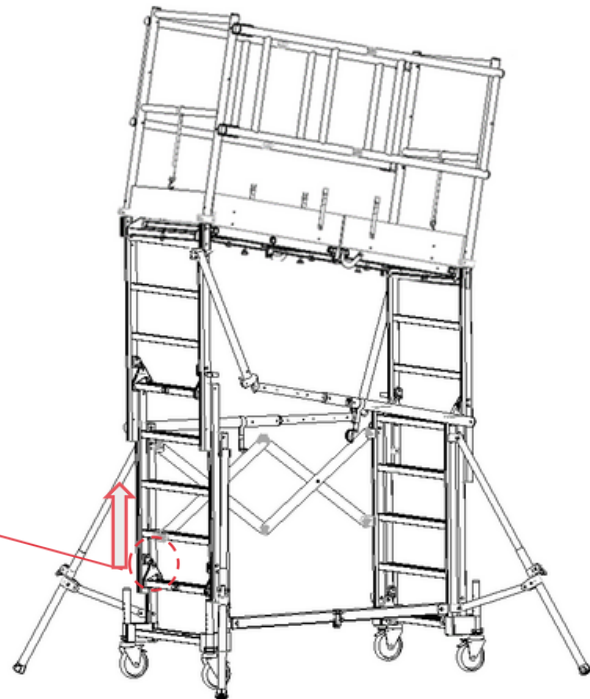
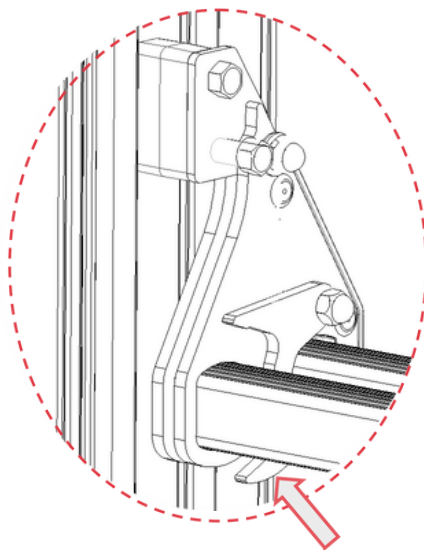

X-TOWER

Désengager les 2 verrous sur le basculeur de l'échelle opposée, puis lever l'échelle

Pour une hauteur de plateau de 2.3m, poser le basculeur sur l'échelon juste au-dessus et réenclencher les verrous de basculeur. Pour une hauteur de plateau supérieure, poser le basculeur deux échelons plus haut.

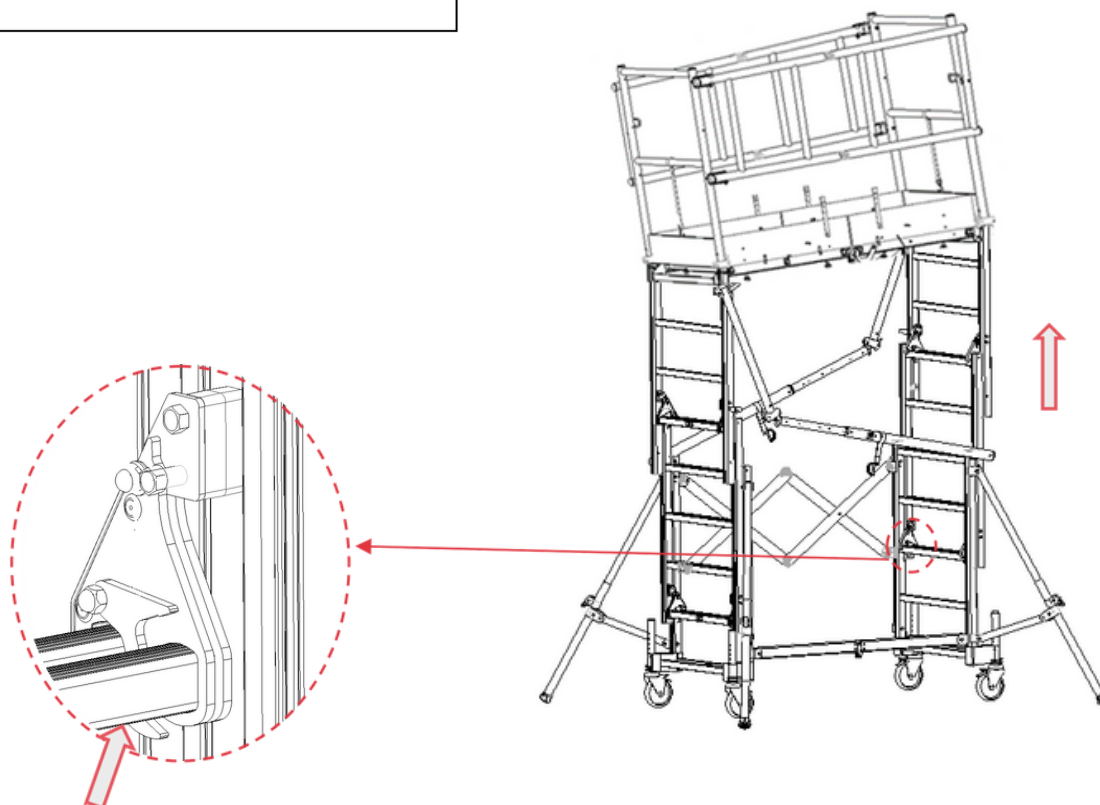

Lever de nouveau la première échelle.

Pour une hauteur de plateau de 2.55m, poser le basculeur sur l'échelon juste au-dessus et réenclencher les verrous de basculeur. Pour une hauteur de plateau supérieure, poser le basculeur deux échelons plus haut.

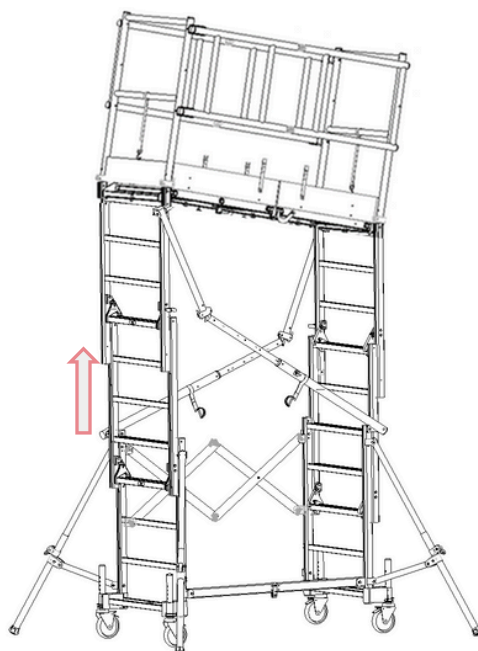

X-TOWER

Lever la seconde échelle d'un échelon et ainsi obtenir la hauteur de travail maximale de 2,8m.

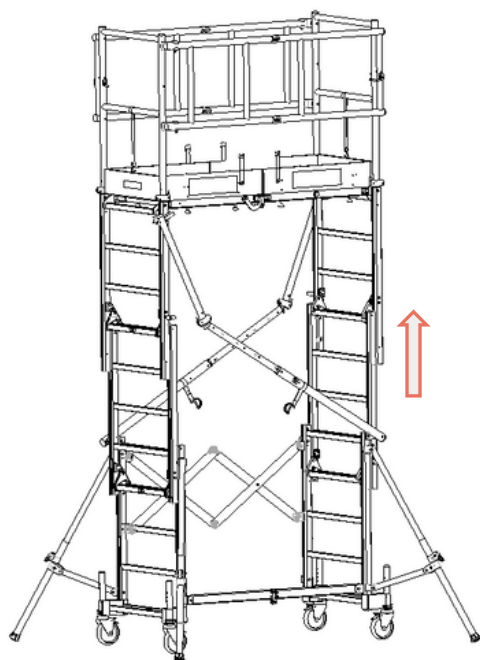

Enclencher les 4 verrous sur les basculeurs en appuyant dessus.

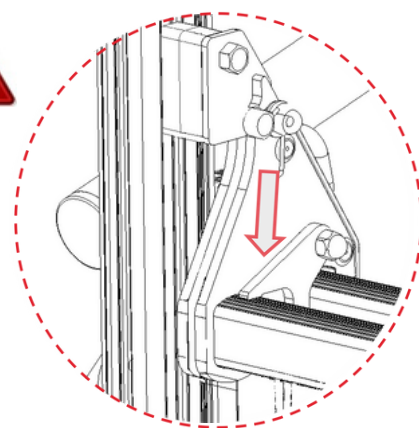

Manœuvre à effectuer quand le plateau est à la hauteur désirée.

4-4 Verrouillage de la diagonale

Ajuster la partie pliante dans la partie Ø50 jusqu'à voir le chiffre correspond à la hauteur du plateau (voir tableau).

Numéro de position de la diagonale, à aligner avec la diagonale Ø50.

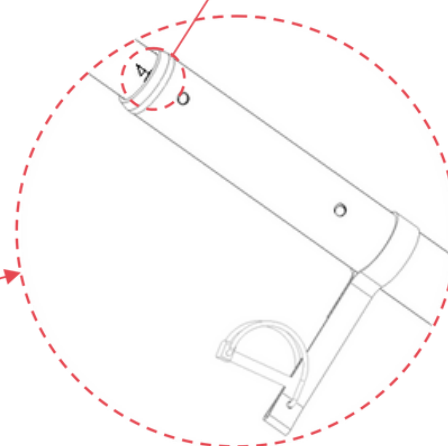
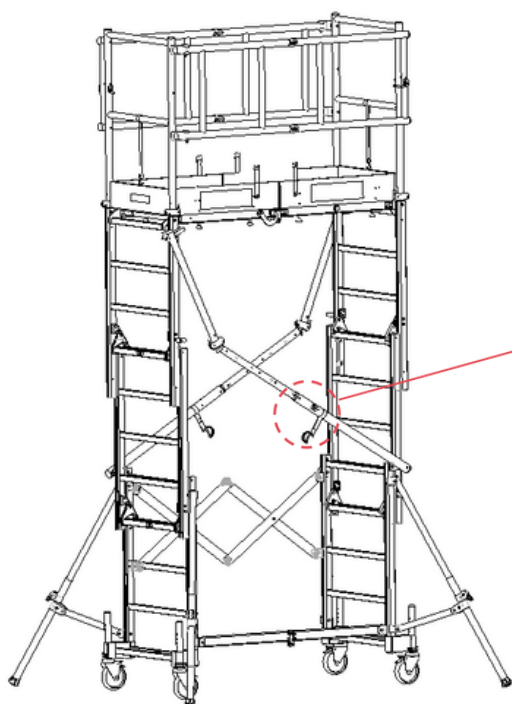

| Hauteur plateau | Position diagonale |
|-----------------|--------------------|
| 2.05m | 1 |
| 2.3m | 2 |
| 2.55m | 3 |
| 2.8m | 4 |

X-TOWER

Insérer la goupille pour relier les deux parties de diagonales.



Pousser sur l'articulation pour la verrouiller, puis procéder de la même manière avec la seconde diagonale.

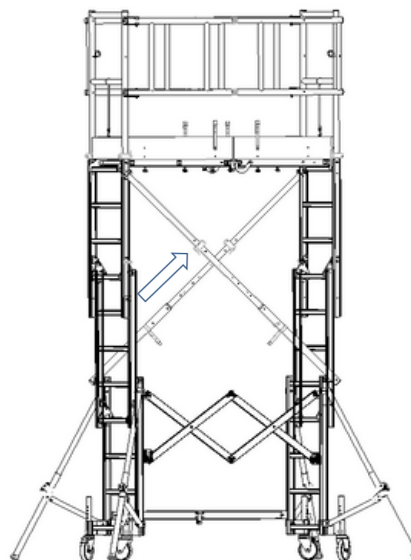

L'échafaudage est prêt à être utilisé.

Chapitre 5: L'après montage et l'avant utilisation

La conformité du montage doit être vérifiée par le responsable chargé par le chef d'entreprise de la sécurité sur le chantier. Les vérifications porteront sur:

- Les appuis au sol des stabilisateurs.
- Le montage correct des différents éléments.
- L'environnement.
- Le bon enclenchement des freins de roues.
- La bonne mise à niveau de l'échafaudage.
- Le verrouillage de chaque verrou de basculeur.
- Le verrouillage des diagonales au niveau des verrous et des articulations.
- Le verrouillage des garde-corps au niveau des verrous et des articulations.



Respecter **IMPÉRATIVEMENT** les consignes de la notice collée sous le plancher.

X-TOWER

Chapitre 6: Les consignes

6-1 : Les consignes d'utilisations

Cette notice ne remplace pas la réglementation en vigueur à laquelle il convient de se référer.

- Respecter les charges admissibles sur le plancher et la structure.
- Les forces horizontales ne doivent pas dépasser 30Kg.
- Vent limite avec stabilisateurs = 35Km/H
- Vent supérieur à 35Km/H: amarrer l'échafaudage

Zone de Travail:

- Ne pas s'approcher de conducteurs nus sous tension.
- Dans les zones accessibles au public, interdire l'accès de l'appareil à celui-ci.
- Baliser la zone d'implantation en cas de passage d'engins, de véhicules...
- Vérifier que dans la zone de déplacement il n'y ait pas d'obstacles aériens.
- Sur terrain meuble, prévoir un chemin de roulement.

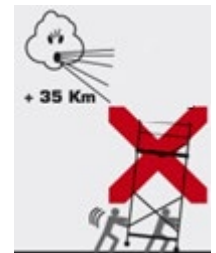

Il est interdit:

- D'utiliser une potence, même manuelle, placée sur l'extérieur de l'échafaudage.
- De bâcher un échafaudage roulant, même partiellement.
- D'augmenter la hauteur au-delà de celle autorisée.
- D'utiliser des composants autres que ceux fournis par le fabricant.
- D'utiliser un échafaudage qui n'a pas été monté verticalement (tolérance: 1%).
- D'utiliser un échafaudage qui n'a pas été monté suivant les instructions de ce manuel.
- D'établir un pont entre l'échafaudage et un bâtiment ou entre deux échafaudages.
- D'appuyer une échelle d'accès sur l'échafaudage.
- De sauter sur les planchers.
- D'utiliser des planches comme plancher.
- D'accéder par l'extérieur au plancher de travail.
- De régler les roues pour augmenter la hauteur de plateau. (Au moins une des roues doit être rentrer au maximum.



X-TOWER

6-2 Les consignes de déplacement

- Les échafaudages roulants ne doivent être déplacés manuellement et sur un sol solide, de niveau, et sans obstacle au sol ou aérien. La vitesse normale de marche d'un homme ne doit pas être dépassée pendant le déplacement.
- Déplacer l'échafaudage roulant sur un sol de pente maxi 3%.
- Ne jamais tracter un échafaudage roulant avec un véhicule à moteur.
- Ne pas déplacer un échafaudage roulant avec un vent supérieur à 35 Km/H.
- Le sol sur lequel l'échafaudage roulant se déplace doit être capable de supporter les descentes de charges.
- Pour les terrains meubles, prévoir un chemin de roulement.
- Il est interdit de déplacer l'échafaudage roulant lorsque du personnel ou du matériel se trouve sur celui-ci.
- Ne pas soulever l'échafaudage à la grue ou avec un pont roulant.
- Le X-Tower se déplace à une personne, on "pousse" l'échafaudage, on ne le "tire" pas.

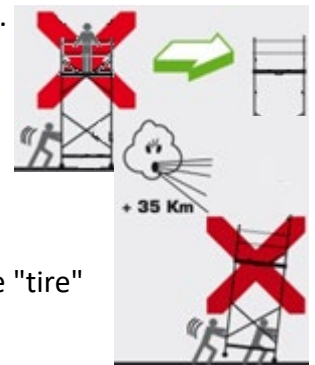

Chapitre 7: La vérification, l'entretien et la maintenance

Inspecter les pièces avant chaque montage et particulièrement:

- les bandages et les freins des roues.
- Les dispositifs de sécurité.
- Les crochets des planchers de travail et leurs fixations.
- Les contreplaqués des planchers de travail et des plinthes.

Toutes pièces ayant subi:

- Une déformation permanente.
- Des perçages.
- Des entailles (par meulage par exemple...)
- Une forte oxydation

... est à rebuter!

En cas de doute, échanger le composant.

Lors de l'échange de composant, il est impératif de bien remettre une pièce similaire à celle d'origine.

Maintenir les pièces propres et les dispositifs de sécurité en bon état de fonctionnement.

Remplacer ou nettoyer toutes les plaques ou autocollants donnant les consignes d'utilisation et de sécurité.

X-TOWER

Vérification :

Les vérifications réglementaires (prévues dans l'arrêté du 21 Décembre 2004) sont déclinées de la façon suivante :

Une vérification avant mise en service sur chaque site d'installation :

- lors de la première utilisation,
- en cas de démontage suivi d'un remontage de l'échafaudage,
- à la suite de la modification des conditions d'utilisation, des conditions atmosphériques ou d'environnement susceptibles d'affecter la sécurité d'utilisation de l'échafaudage,
- à la suite d'une interruption d'utilisation d'au moins un mois.

Elle comporte un examen d'adéquation, un examen de montage et d'installation ainsi qu'un examen de l'état de conservation. La traçabilité de cette vérification sera formalisée sur le registre de sécurité de l'établissement.

Une vérification journalière

Elle comporte un examen de l'état de conservation.

La traçabilité de cette vérification est formalisée par une feuille disposée sur la trappe d'accès.

Une vérification trimestrielle

La portée de cette vérification dans le cas d'un échafaudage roulant étant comparable à la vérification journalière, on formalise sur le registre de sécurité de l'établissement la vérification réalisée a minima une fois tous les 3 mois.

Nota bene : Ces vérifications ne peuvent être conduites que par du personnel titulaire d'une attestation de compétence délivrée par le chef d'établissement portant la mention « Vérificateur et Utilisateur ».

Pour plus de renseignement et de détails au niveau des grilles de vérification, voir la RECO R.457, annexe 3, 3bis, 4, 5, 6.

Chapitre 8: Le Démontage

- Avant le démontage:
 - S'assurer de la stabilité de l'échafaudage:
 - roues à frein bloquées
 - Stabilisateurs bien positionnés

- Pendant le démontage:

- Utiliser la procédure de montage en ordre rigoureusement inverse **en commençant par replier et attacher les diagonales**, enlever la goupille et déverrouiller la partie pliante, et clipser la diagonale le long de l'échelle. Réenclencher les verrous de basculeur quand les échelles sont en position basse (L'autocollant stop au bas des échelles doit être aligné avec celui du basculeur).

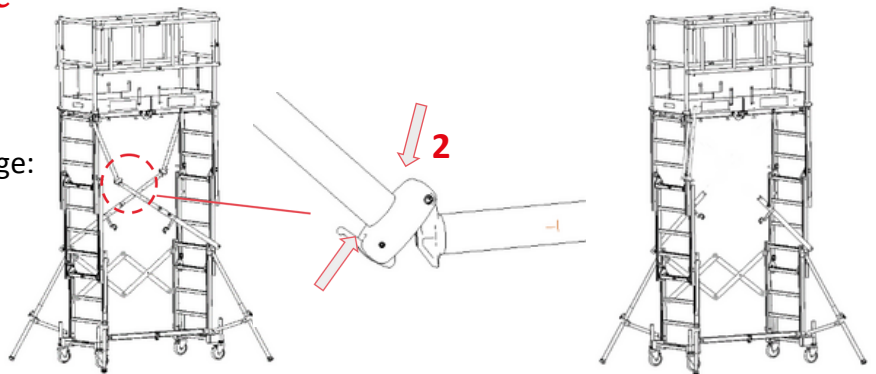

X-TOWER

- Faire attention lors du repliement des garde-corps, se mettre sur le côté avant de les basculer pour éviter les risques de blessures à la tête.
- Pour replier le plateau, tirer sur l'anneau au niveau du verrou pour le désenclencher. Quand le plateau est refermé, remettre en position les crochets de support de manière à ce qu'il soit parallèle au plateau.

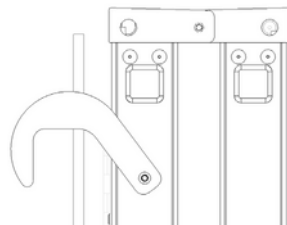

Vue du crochet de plateau en position rangement

- Pour refermer le produit, tirez sur l'anneau du verrou de la lisse, une fois le verrou désenclencher, tirer l'anneau vers le haut pour replier la lisse. Poussez ensuite sur le côté pour rapprocher les échelles.

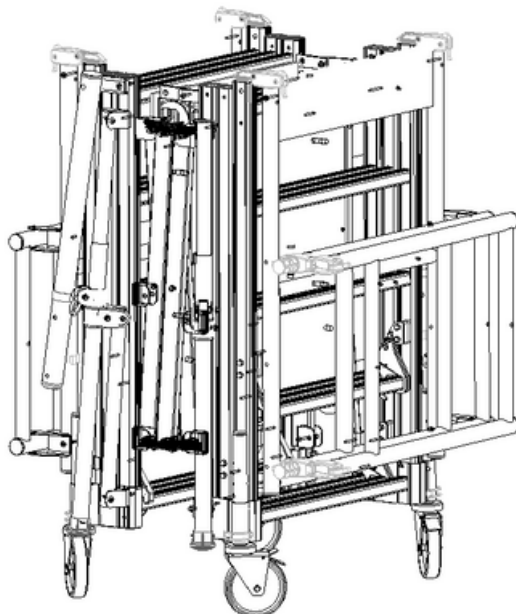
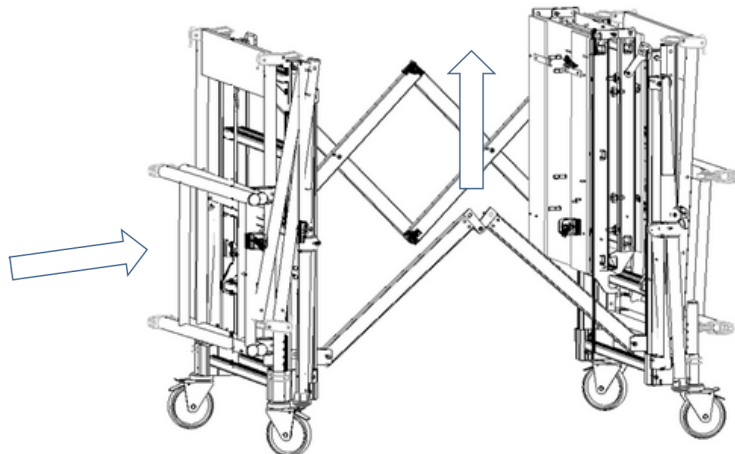

Vue du produit replié.

X-TOWER

Chapitre 9: Le déplacement et le chargement dans un véhicule

9-1 Mise en place du kit chargement (option)

Le kit de chargement peut s'installer d'un côté ou de l'autre de l'échafaudage en position repliée.

Poser les pattes d'accrochage sur l'échelon du support de roues.

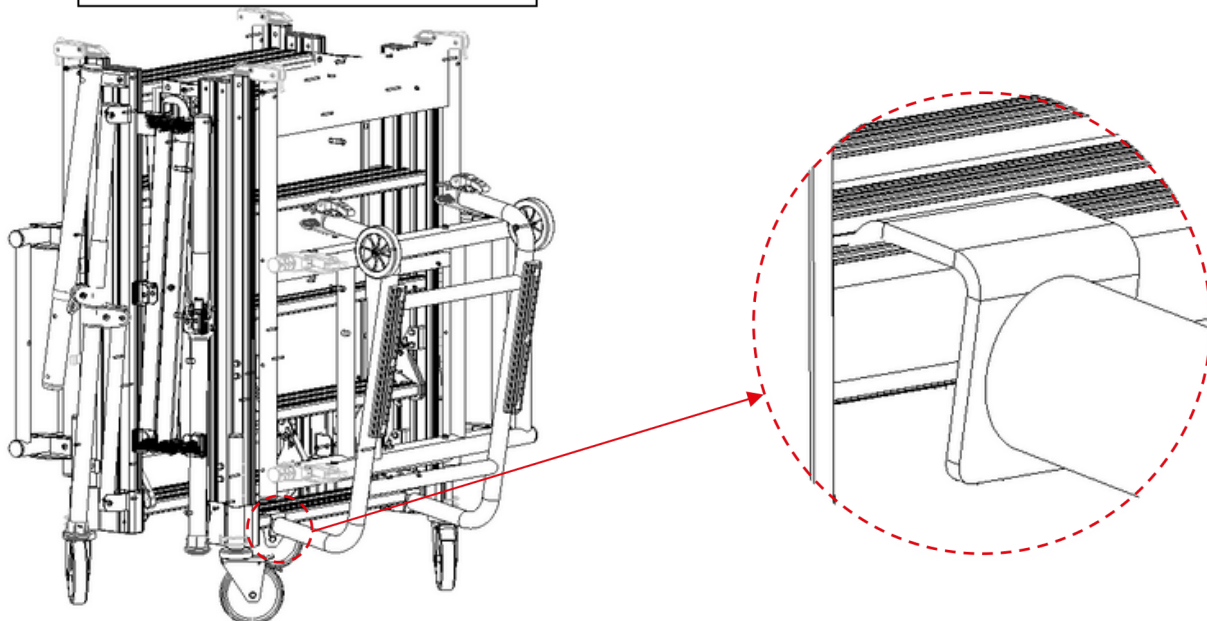

Relever le kit de chargement jusqu'à ce que les pinces bleues soient au niveau de l'échelon de l'échelle, puis verrouiller les en appuyant sur la came.

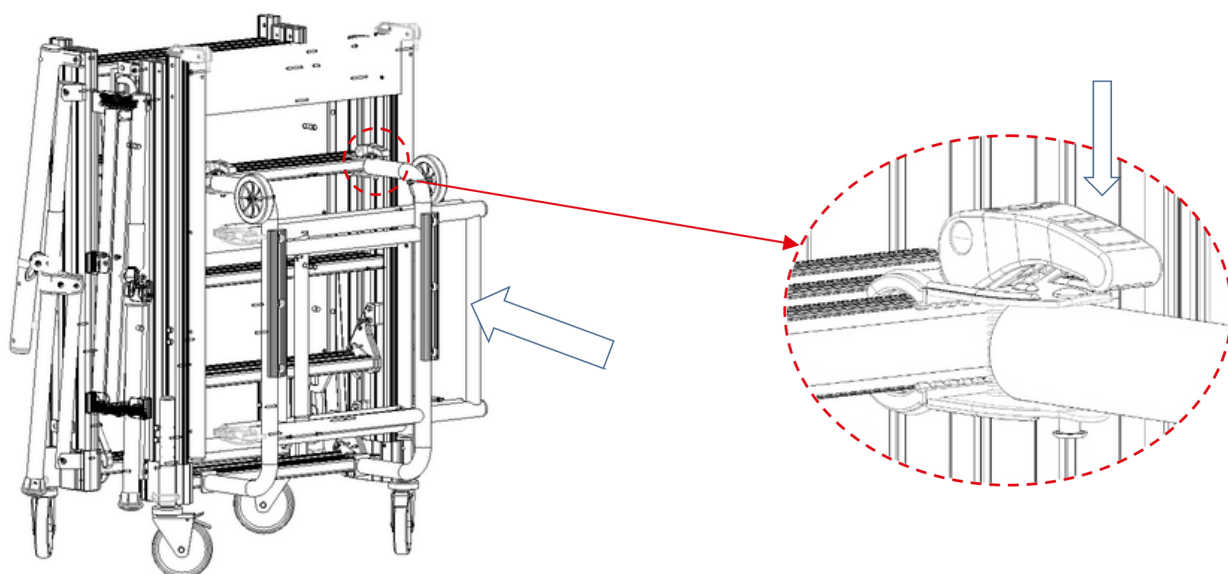

Procéder de manière strictement inverse pour enlever le kit de chargement. Le démontage doit se faire avant d'ouvrir l'échafaudage.

X-TOWER

9-2 Chargement de l'échafaudage dans un véhicule

Amener l'échafaudage jusqu'à l'arrière du véhicule sans coller au parechoc et enclencher les freins sur les 4 roues.

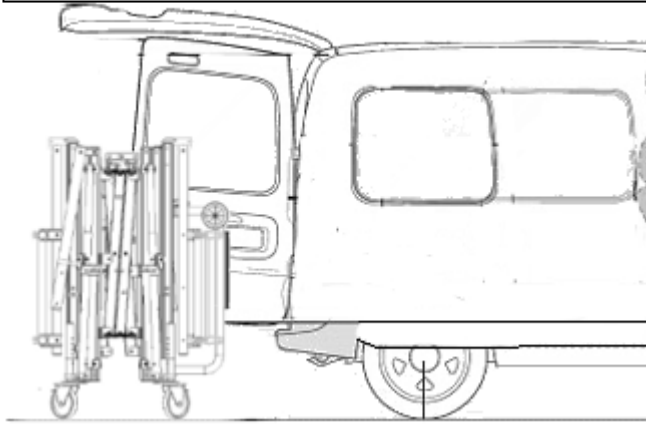

Basculer le produit vers l'avant jusqu'à ce que la patin appui sur le véhicule.

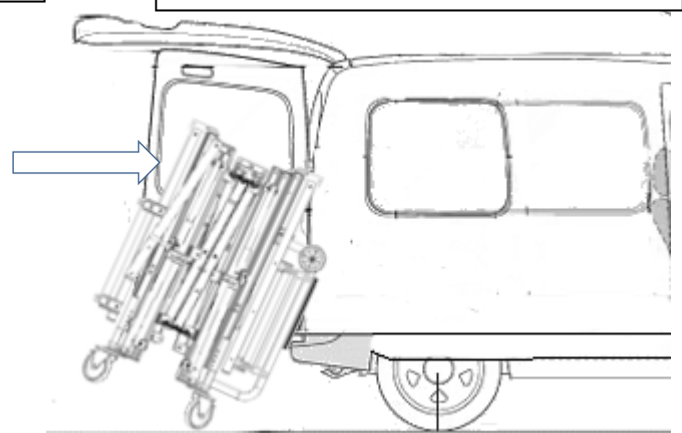

Lever l'échafaudage par le support de roue tout en le poussant sur le haut.

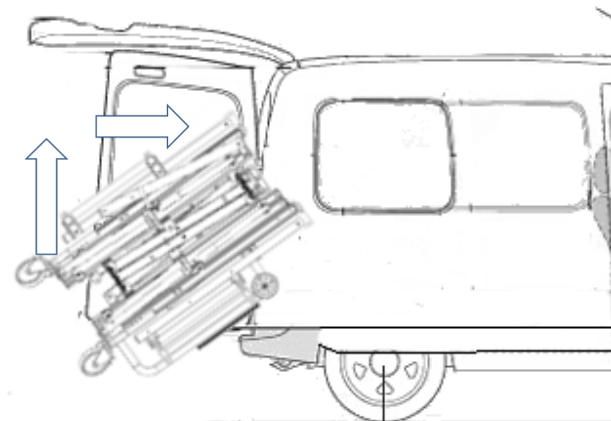

Une fois chargé, lever légèrement l'échafaudage pour le faire rouler jusqu'à sa position finale.

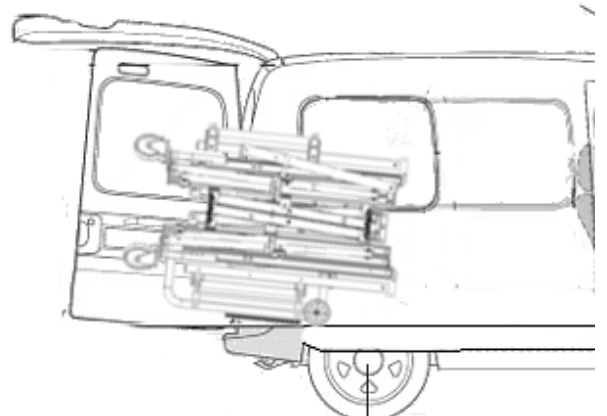

Relâcher l'échafaudage, il se pose sur ses patins d'appui.

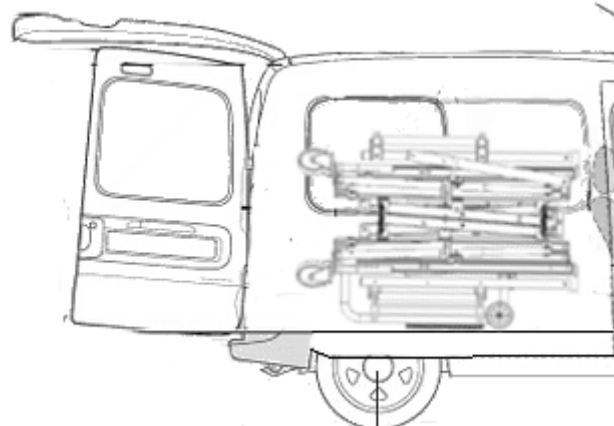

Pour décharger l'échafaudage, procéder de manière strictement inverse.

X-TOWER

Chapitre 10: La garantie

Les échafaudages X-Tower sont garantis 2 ans, pièces et main d'œuvre.

Cette garantie prend effet à partir de la date de la facturation.

Notre garantie est soumise à l'accomplissement de ses obligations contractuelles par l'acheteur et notamment de paiement.

La garantie est limitée au remplacement dans notre usine ou à la réparation des pièces d'origine reconnues défectueuses après notre expertise.

Tout autre droit est exclu. Notamment l'application de la garantie ne peut en aucun cas donner lieu à des dommages et intérêts.

Cette garantie s'applique exclusivement aux produits mis en œuvre et utilisés selon les instructions contenues dans les notices techniques de montage et d'utilisation

IMPORTANT: conserver précieusement votre preuve d'achat (facture ou bon de livraison) car elle vous sera réclamée pour l'application de la garantie.

Pour tout renseignement supplémentaire connectez-vous sur le site internet :

www.tubesca-comabi.com



Notice vidéo en ligne

X-TOWER

Assembly & operating manual for X-TOWER mobile scaffolding:

This manual must ALWAYS be made available to users



Video instructions on-line

X-TOWER

List of contents

| | |
|--|----|
| Chapter 1: Scaffolding specifications | 35 |
| 1-1: Unit description | 35 |
| 1-2: Marking | 35 |
| 1-3: Dimensions | 35 |
| 1-4: Views of the 2m X-TOWER scaffolding at its different platform heights | 36 |
| 1-5: Views of the 3m X-TOWER scaffolding at its different platform heights | 37 |
| 1-6: Assembly precautions | 39 |
| Chapter 2: Assembly, platform height 1.3 m | 39 |
| 2-1: Opening the scaffolding | 40 |
| 2-2: Installing the platform: | 41 |
| 2-3: Adjusting the wheels | 43 |
| 2-5: Installing skirting boards: | 43 |
| 2-6: Installing stabilizers: | 46 |
| | 47 |
| Chapter 3: Erecting the 2-metre model | 48 |
| 3-1: Installing diagonals | 48 |
| 3-2: Erecting the unit | 49 |
| Chapter 4: Erecting the 3-metre model | 53 |
| 4-1: Erecting external ladders | 53 |
| 4-2: Installing diagonals | 53 |
| 4-3: Erecting intermediate ladders | 54 |
| 4-4 Locking diagonals in position | 56 |
| Chapter 5: Post-assembly and pre-use operations | 57 |
| Chapter 6: Instructions | 58 |
| 6-1: Instructions for use | 58 |
| 6-2 Instructions for moving the scaffolding | 59 |
| Chapter 7: Inspection, servicing and maintenance..... | 60 |
| Chapter 8: Dismantling | 61 |
| Chapter 9: Moving and loading in a vehicle | 63 |
| 9-1 Fitting the transport kit (optional) | 63 |
| 9-2 Loading scaffolding in a vehicle | 63 |
| Chapter 10: Guarantee | 64 |

X-TOWER

Chapter 1: Scaffolding specifications

1-3: Unit description

X-Tower scaffolding is designed for being used and handled by a single person.

It has been designed for rapid, safe assembly. As the different scaffolding elements are connected together, there is no risk of forgetting or losing any item.

A transport kit is available on option for easy stowing in vehicles.

1-4 : Marking

EN 1004 3 2.8M / 2.8m XXXD

Reference to the standard

Load class

Maximum height for indoor use

Maximum height for outdoor use

Access by staircase: No
Access by steps: No
Access by inclined ladder: No
Access by vertical ladder: Yes

1-4 : Dimensions

| Overall size | X-TOWER 2m | X-TOWER 3m |
|--------------------|------------|------------|
| Size when deployed | | |
| Overall length (m) | 2.4 | 2.3 |
| Overall width (m) | 2.1 | 2.1 |
| Overall height (m) | 3.09 | 3.84 |
| Size when folded | | |
| Overall length (m) | 0.98 | 0.98 |
| Overall width (m) | 0.82 | 0.92 |
| Overall height (m) | 1.34 | 1.41 |
| Weight (kg) | 65 | 75 |

| Work surface size | X-TOWER 2m | X-TOWER 3m |
|---------------------------------------|------------|------------|
| Length (m) | 1,54 | 1,54 |
| Width (m) | 0,6 | 0,6 |
| Temporary load (kg) | 150 | 150 |
| Max permissible distributed load (kg) | 185 | 185 |
| Minimum height (m) | 0.8 | 0.8 |
| Maximum height (m) | 2.05 | 2.8 |

X-TOWER

1-4: Views of the 2m X-TOWER scaffolding at its different platform heights

Platform height: 1.3 m

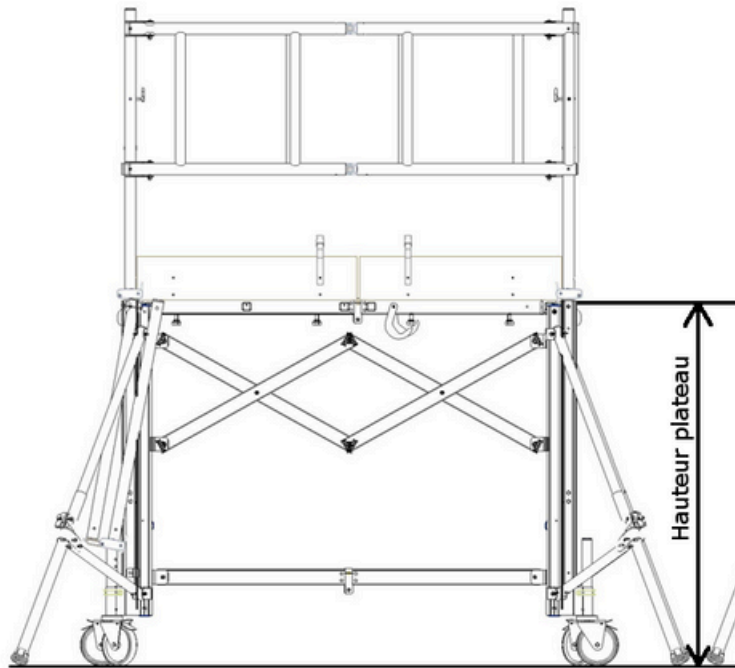

Platform height: 1.55 m

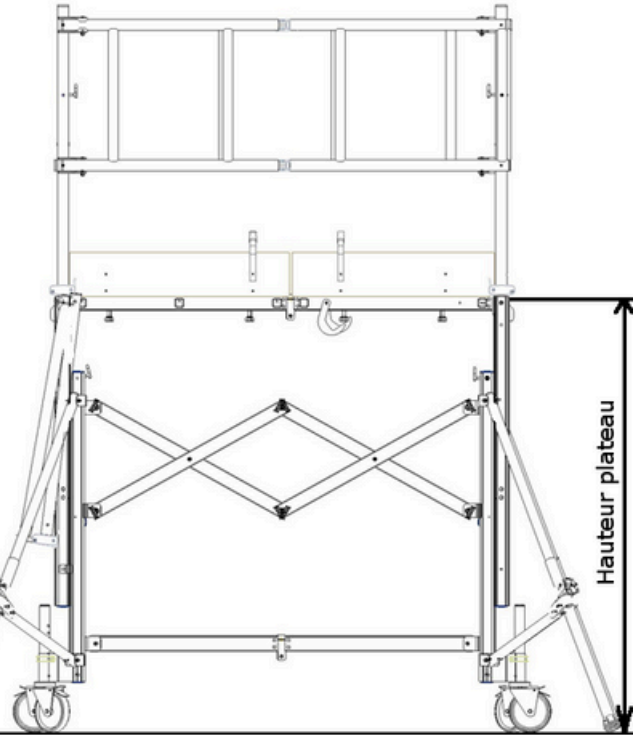

Platform height: 1.8 m

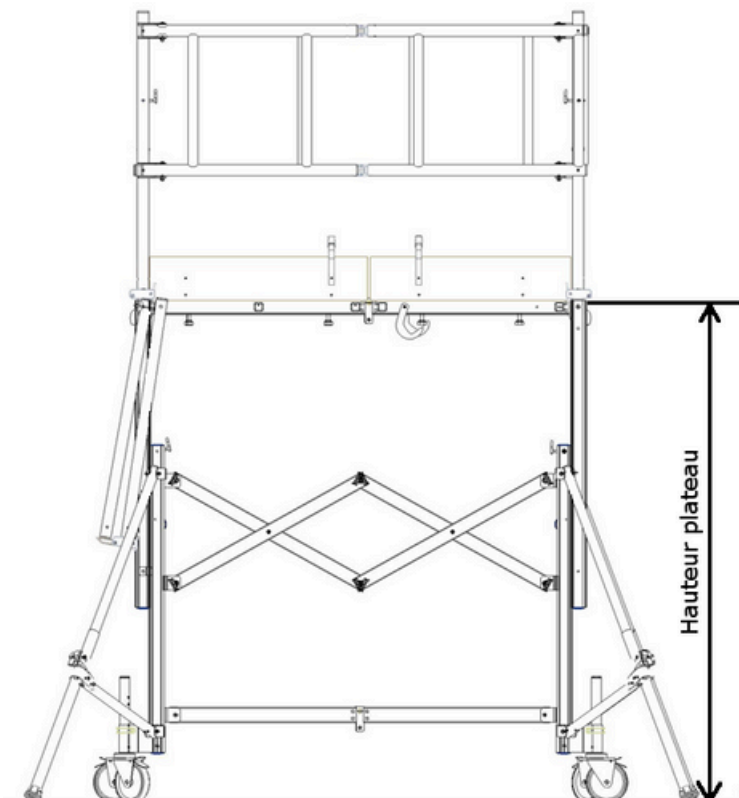

Platform height: 2.05 m

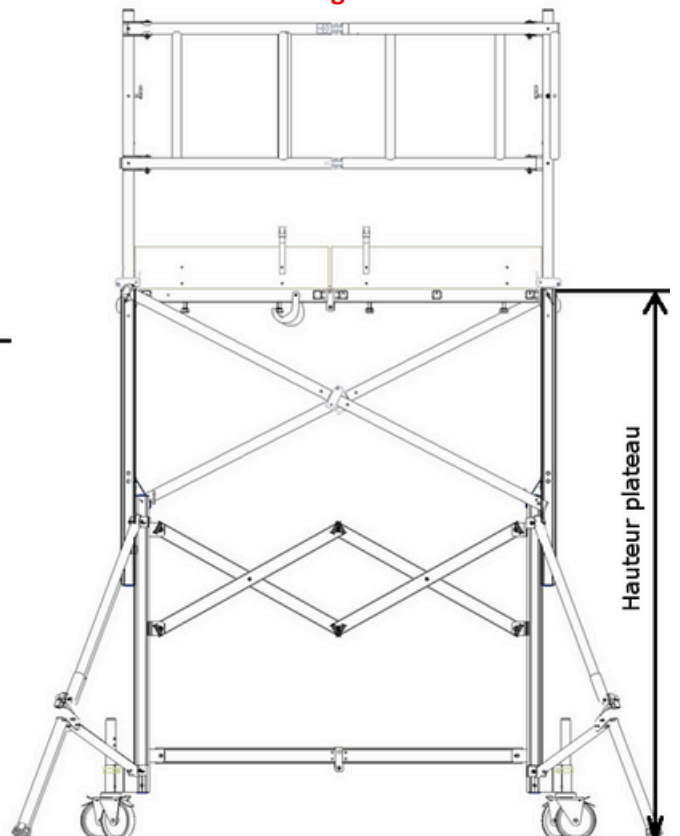

Diagonals are compulsory in this configuration

X-TOWER

1-5: Views of the 3m X-TOWER scaffolding at its different platform heights

Platform height: 1.3 m

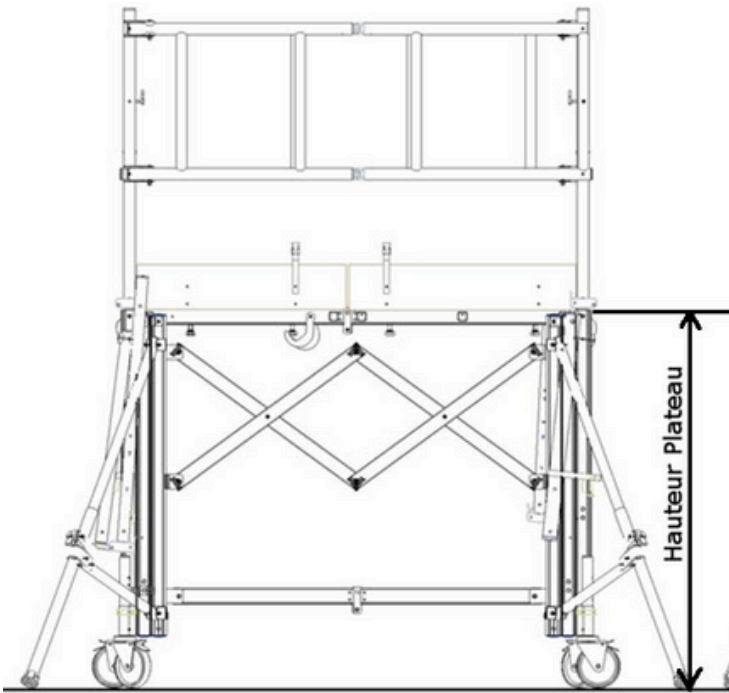

Platform height: 1.55 m

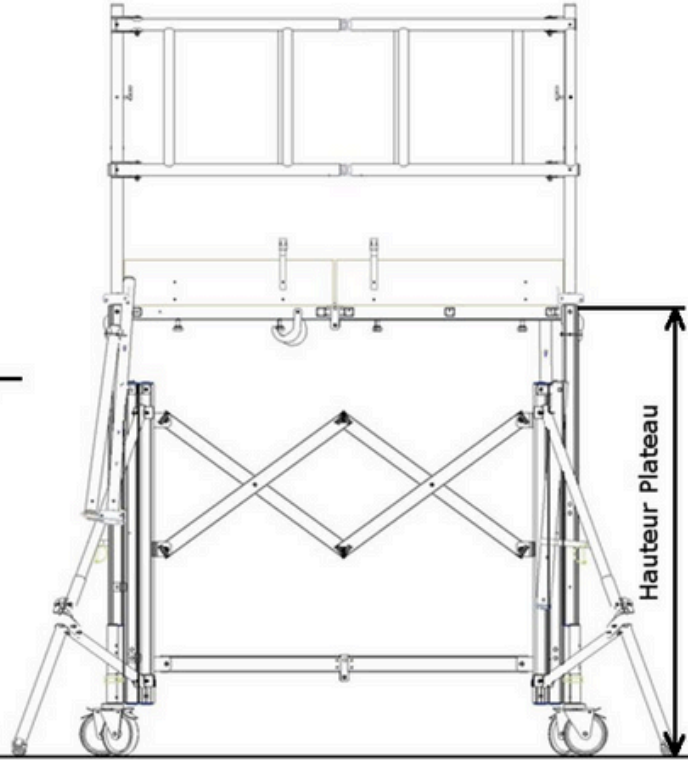

Platform height: 1.8 m

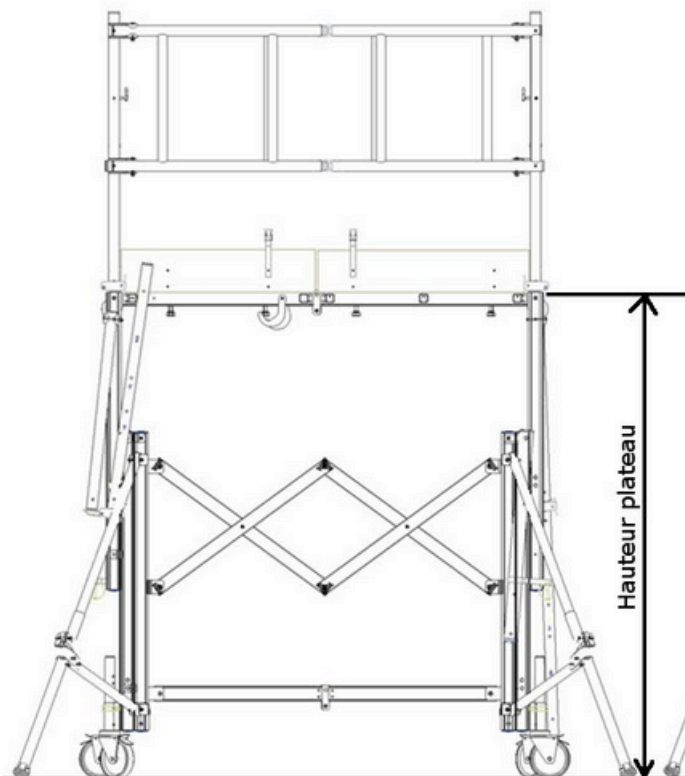

Platform height: 2.05 m

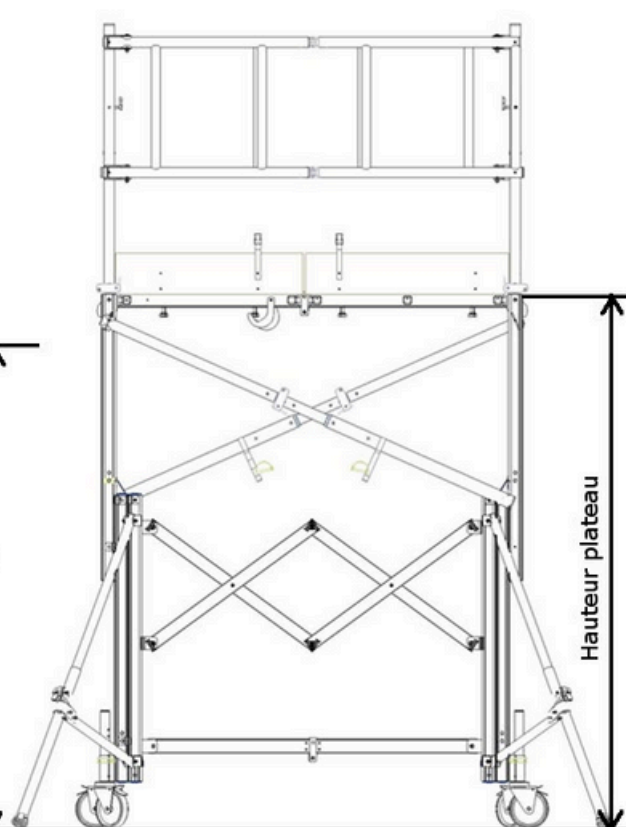

Diagonals are compulsory in this configuration 3 7

X-TOWER

Platform height: 2.3 m

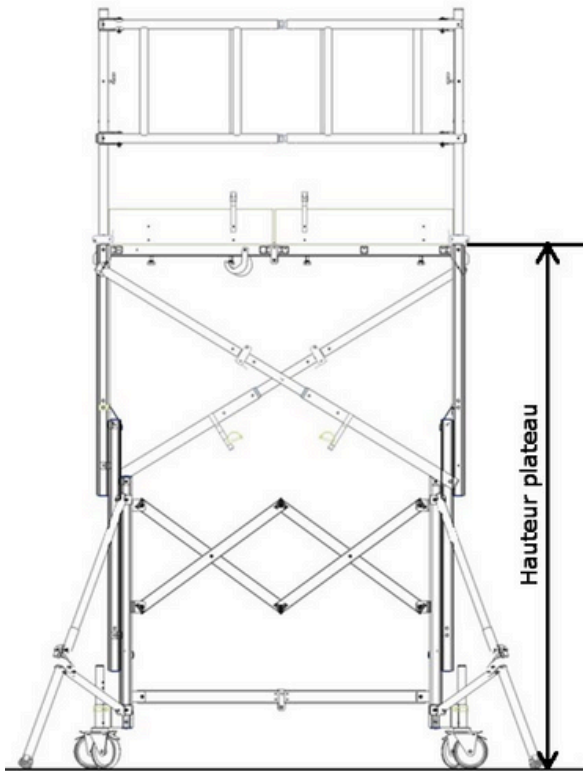

Platform height: 2.55 m

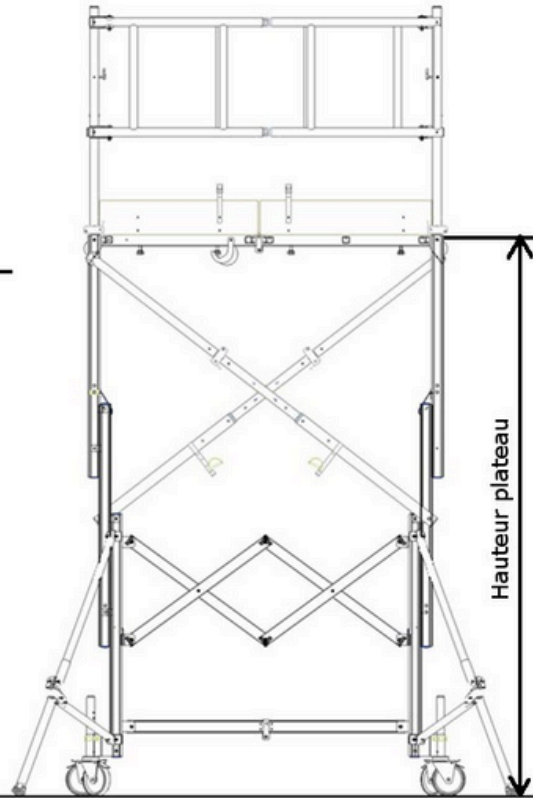

Platform height: 2.8 m

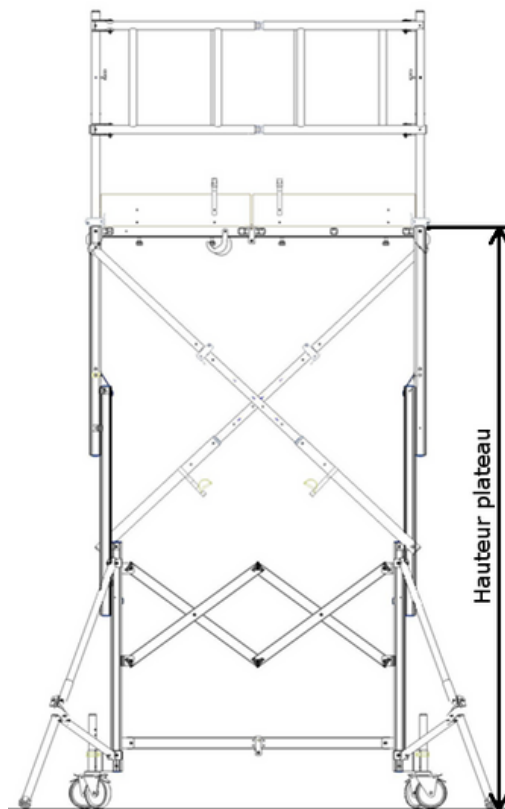

X-TOWER

1-6: Assembly precautions

- Assemble and use the scaffolding as per the instructions contained in this manual (Read the manual in totality before the first use).
- The X-Tower must only be assembled and dismantled by personnel trained for its assembly and use.
- Damaged elements or non-OEM elements must not be used.
- Wearing personal protective equipment is compulsory for assembling and dismantling the scaffolding.
- Comply with the order for assembling and dismantling as given in the instructions.
- Before initial use, remove the plastic collars located on the diagonals and guard-rail catches.

Particular attention must be paid to the following points:

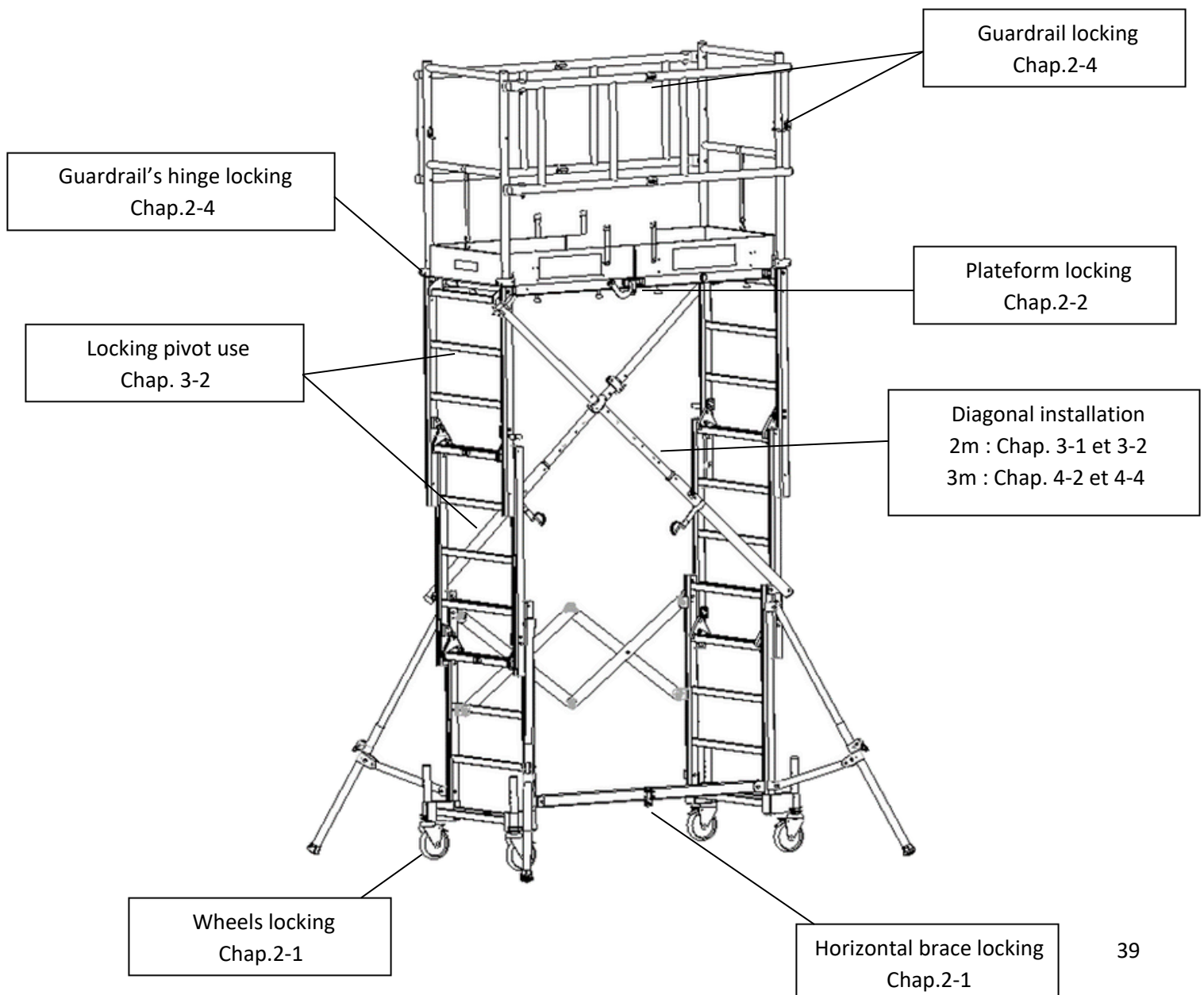

X-TOWER

Chapter 2: Assembly, platform height 1.3 m

This part is identical for 2 and 3 metre models

2-1: Opening the scaffolding

If the unit is equipped with a transport kit, remove the kit (see Chapter 9). Otherwise, only remove the strap holding the unit together.

Use your foot for locking the brakes on the two wheels of the ladder where the platform is attached.

Stand behind the ladder that is not bearing the weight of the platform and pull on it until the struts are horizontal. Make sure that the 2 ladders are as parallel as possible.

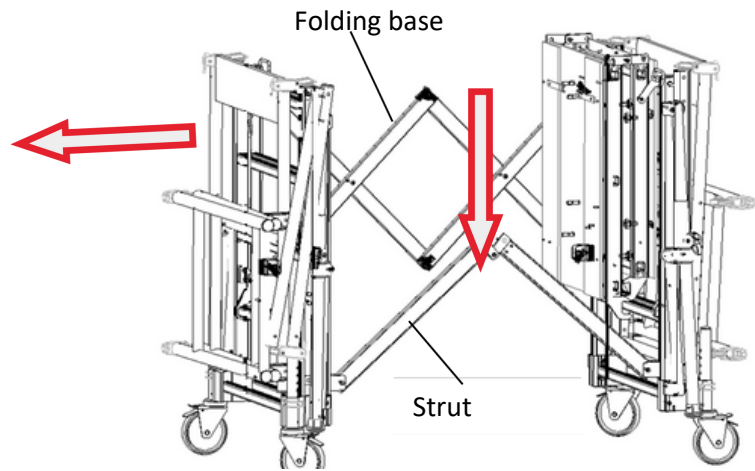
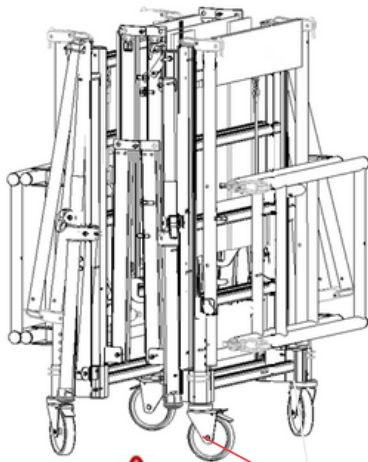

The brake must be in the "ON" position

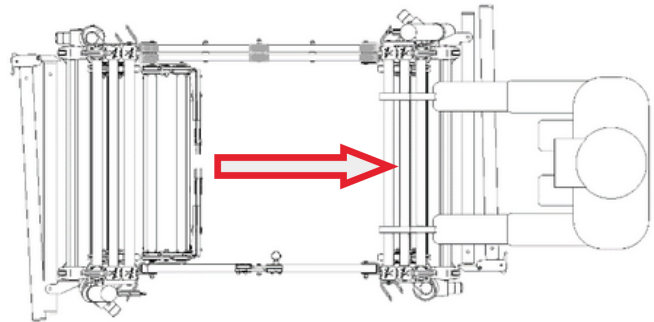
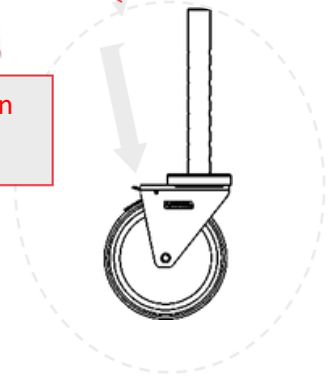

X-TOWER

Lock the strut in position by pushing on it

Check that the catch has latched correctly into place

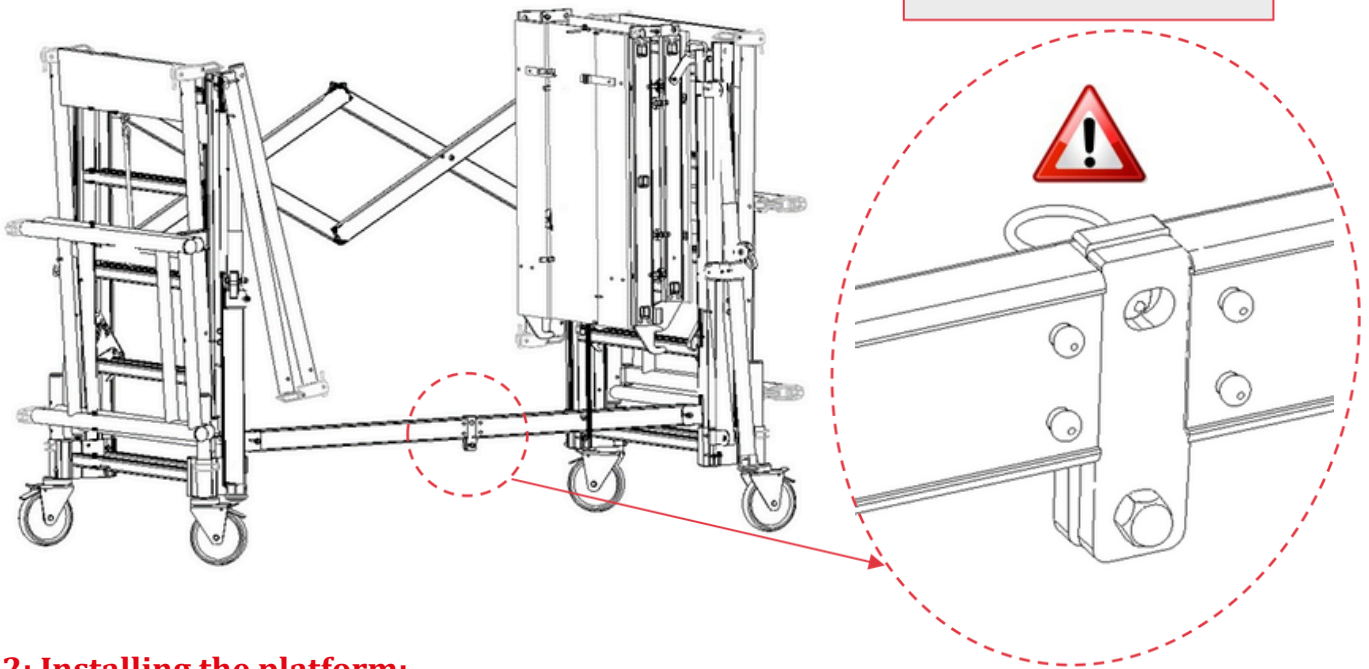

2-2: Installing the platform:

Pull the platform out of the unit and position it vertically on the floor

Raise the trap section upwards for opening the platform completely

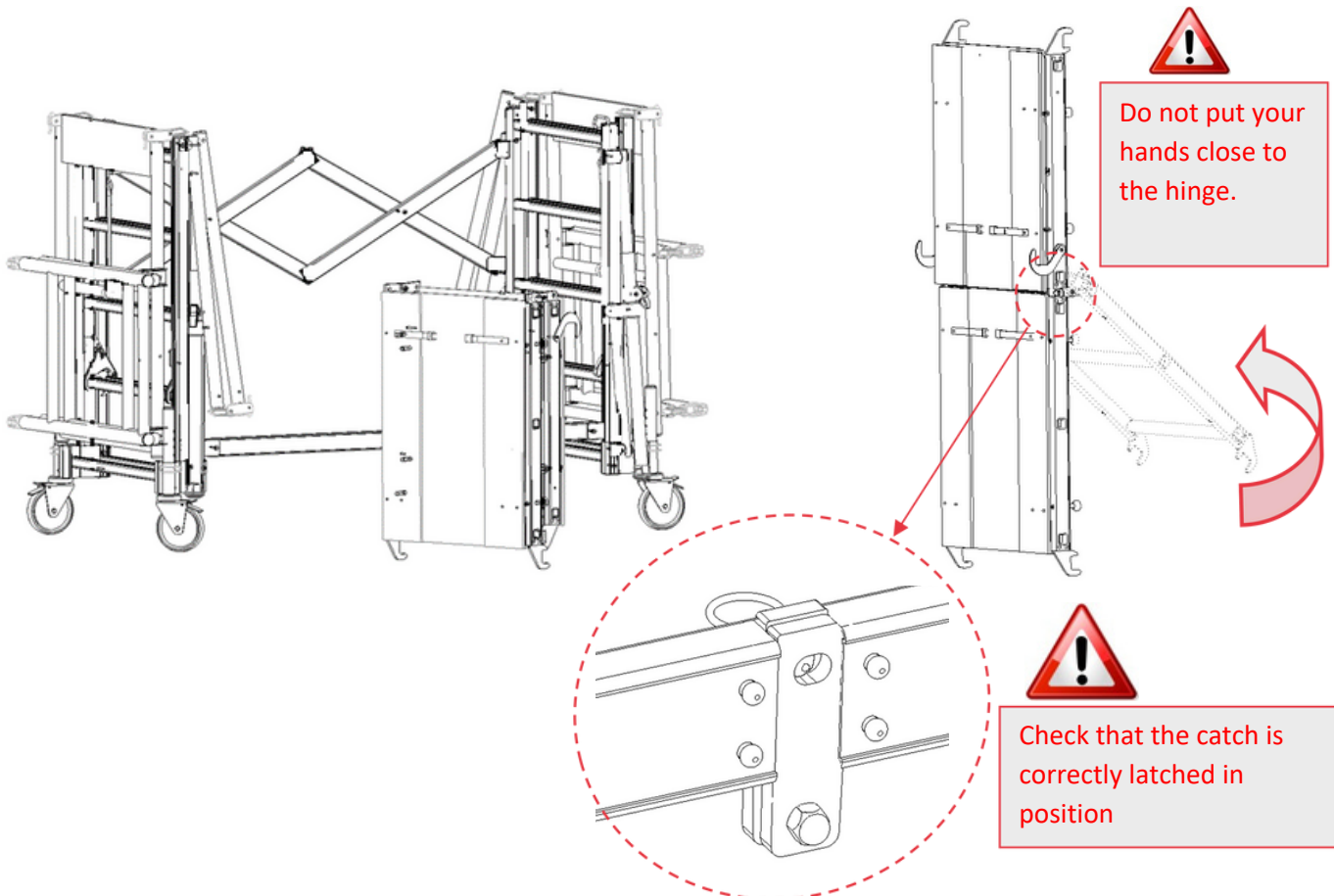

X-TOWER

Place the platform in position so that the hooks bear on the outermost ladders.

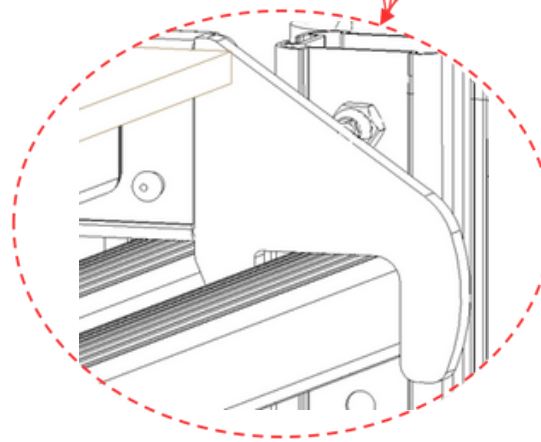
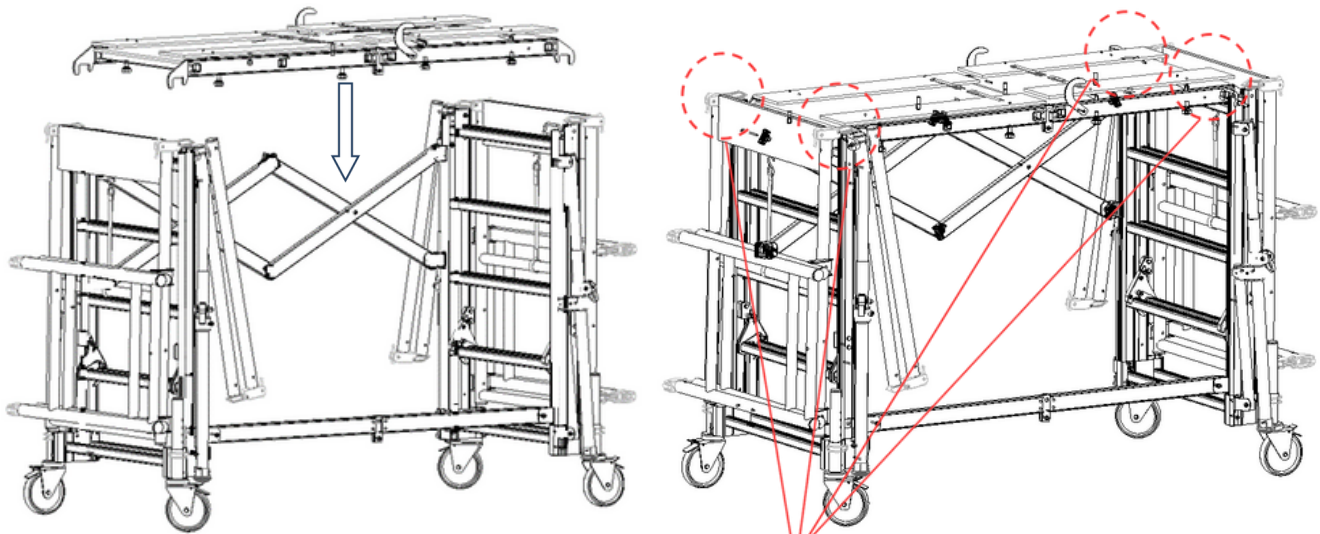

Check that the 4 platform hooks are correctly in position on the rungs.

Push the 2 support hooks downwards

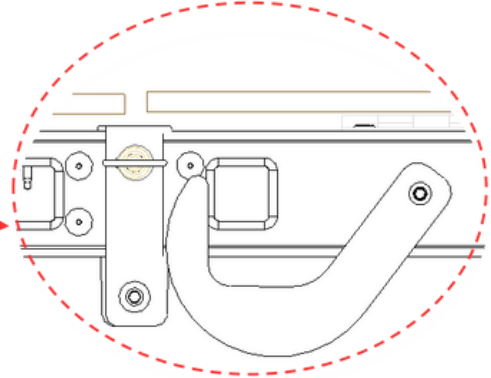
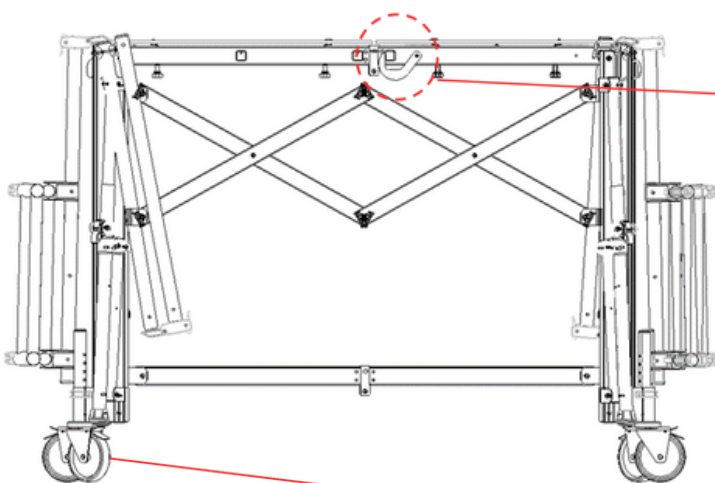

Lock the other two scaffolding wheels in position.

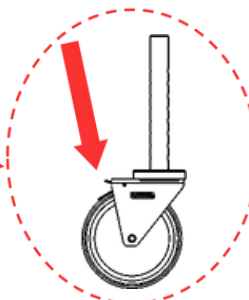

The brakes must be "ON"

X-TOWER

2-3: Adjusting the wheels

Check that the floor is horizontal both lengthwise and crosswise. If the scaffolding is placed on a non-flat floor, the wheels can be adjusted for putting the unit level.

Remove the pin that holds the wheel, and adjust wheel height

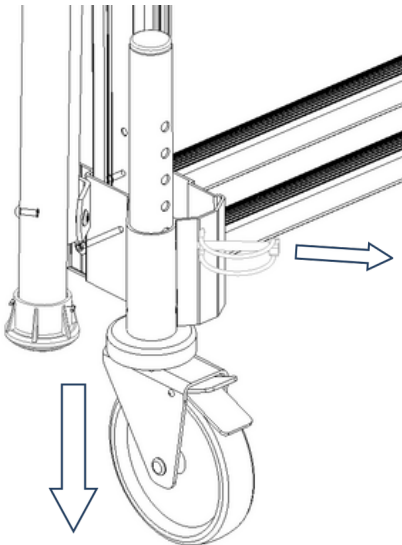

Align the hole on the wheel closest to the hole on the wheel-holder and re-insert the pin

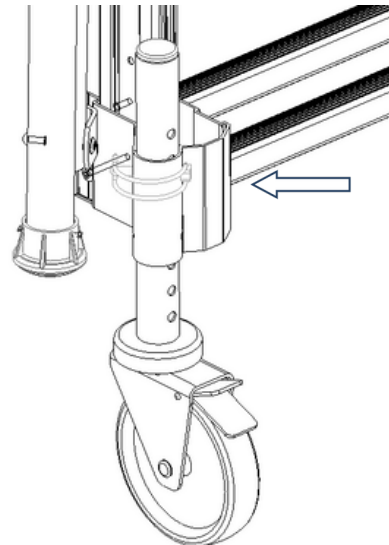

Carry out this operation on all the wheels that need to be adjusted for the scaffolding to be level. Make sure that the scaffolding is level before continuing to erect it.

2-4: Installing guardrails:

RaRiseele tvheer gleusa 2rd g-arardilse sb cyo pripvso tein gle tsh feamis.a Tnhnt epyiv aortee rfr, eles t goa mrdoevse c aotr agnagrlddee anntd d cea lna tlihbeerretféo aren gtuipla oirvemr feonrtw eatr bdas sculent donc vers l'avant.

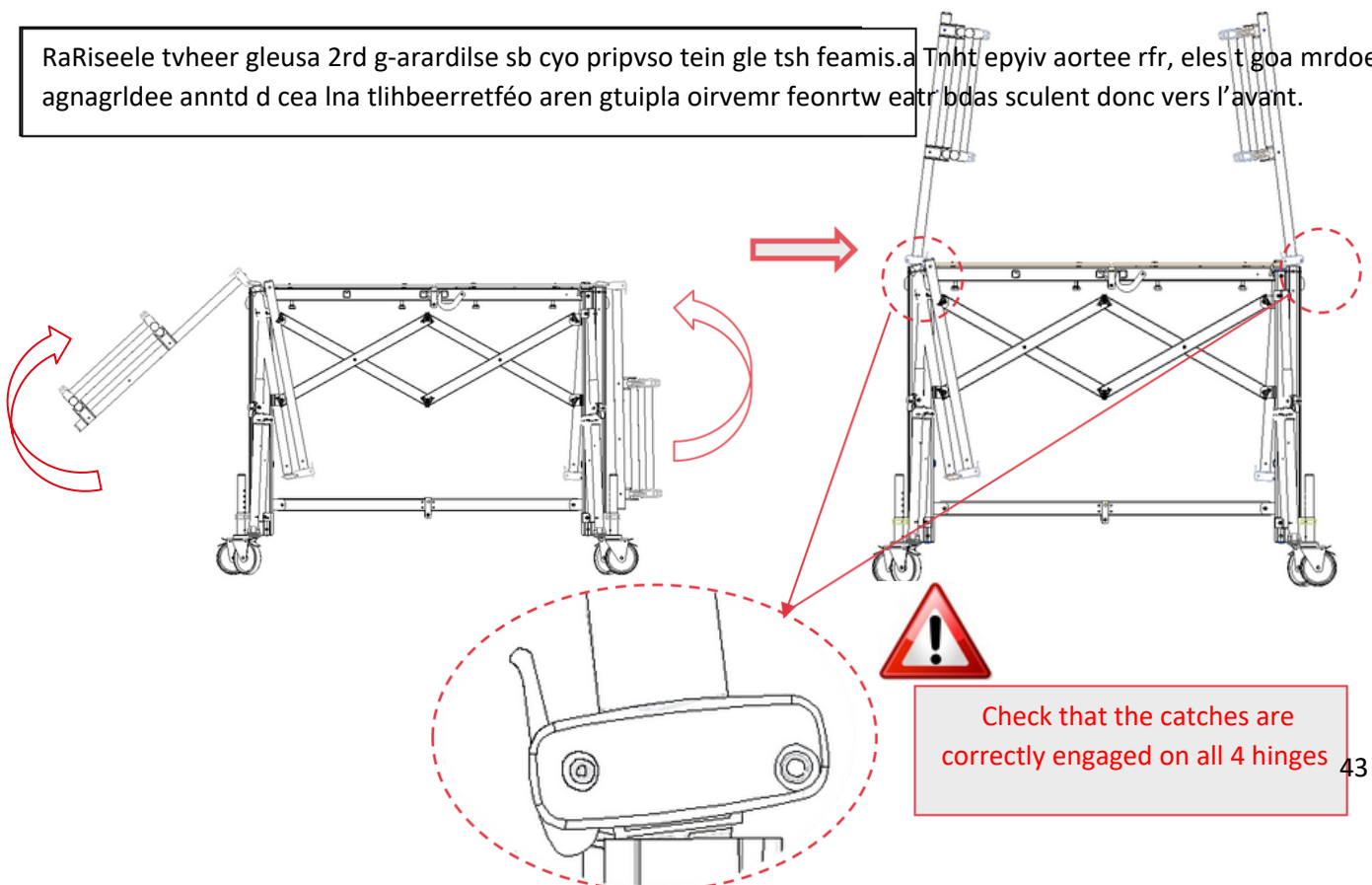

X-TOWER

Undo the strap on one of the guard-rails and unfold the longitudinal part until it contacts the catch on the opposite guard-rail. Do not engage the central hinge catch

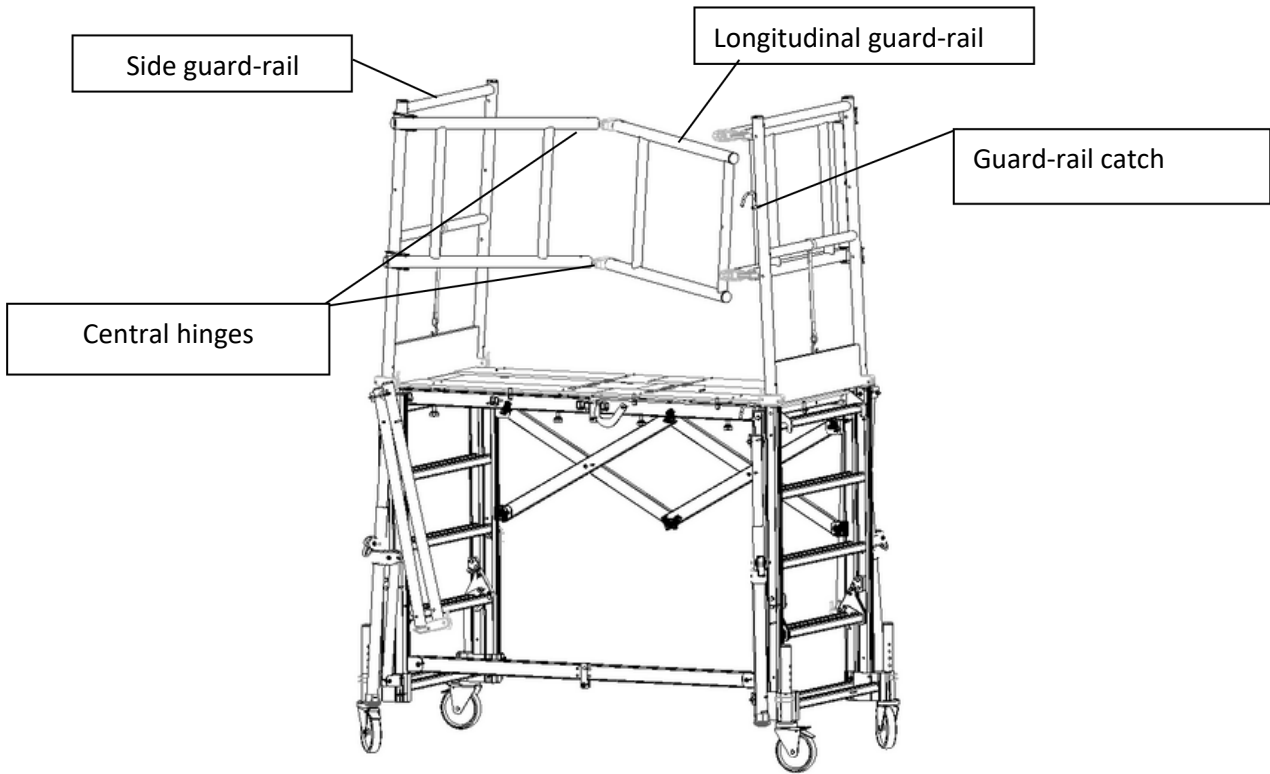

Lock the guard-rail in place

Lift up the catch and insert it into the hole on the guard-rail

Push the catch down for locking the guard-rail

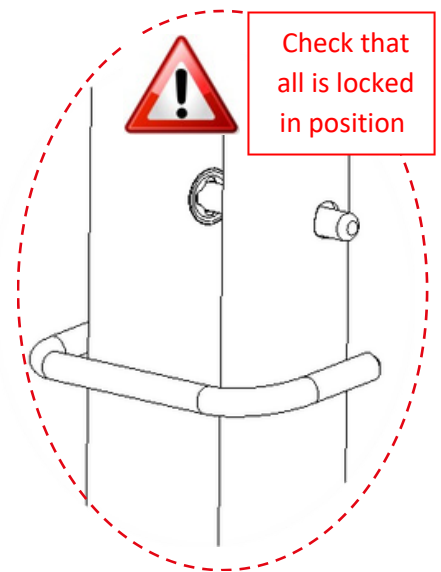
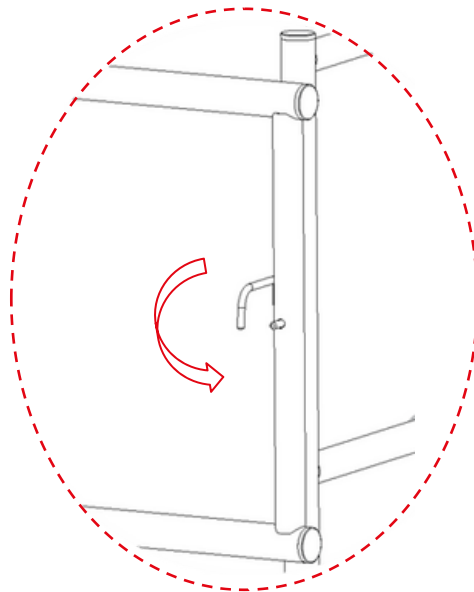
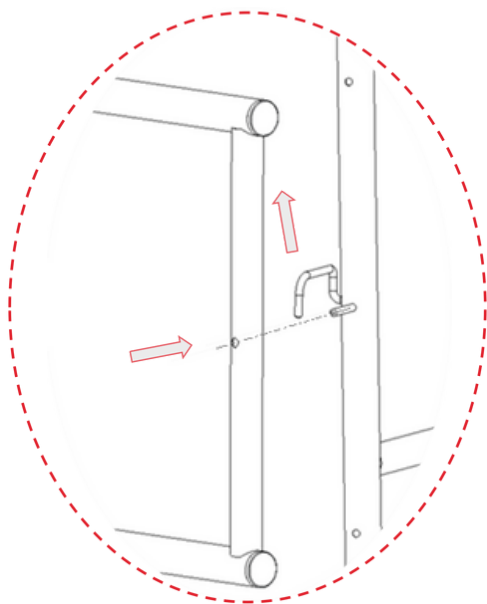

X-TOWER

Pull on the guard-rail for locking
the central hinge in position

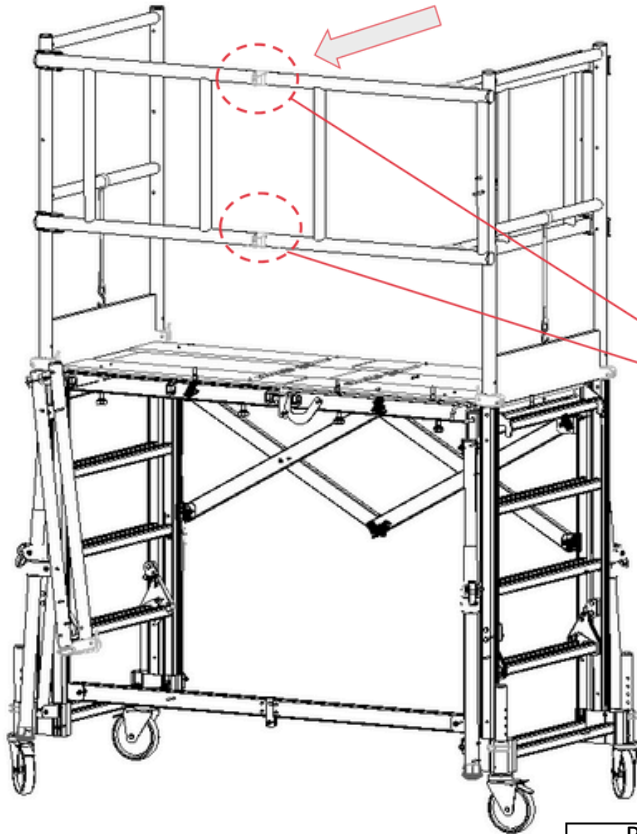

Check that the catches are
correctly engaged on the 2
hinges

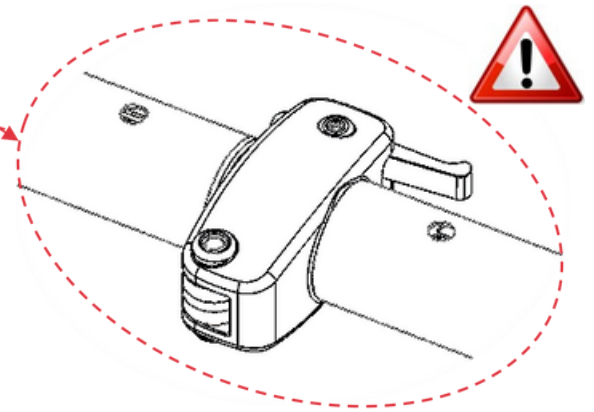

Repeat the operation for the
second guard-rail

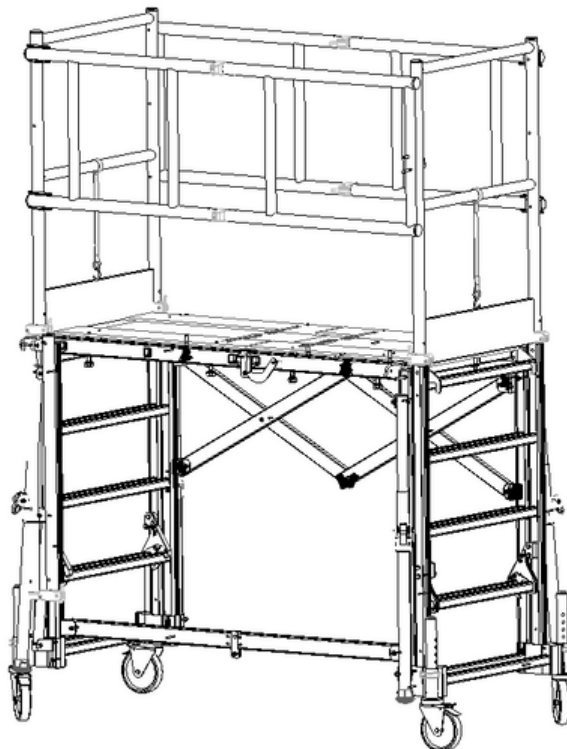

X-TOWER

2-5: Installing skirting boards:

Remove the straps holding the skirting boards together and then lift up the first skirting board

Lower the skirting board vertically and then lock it in place with the knurled wheels under the upright

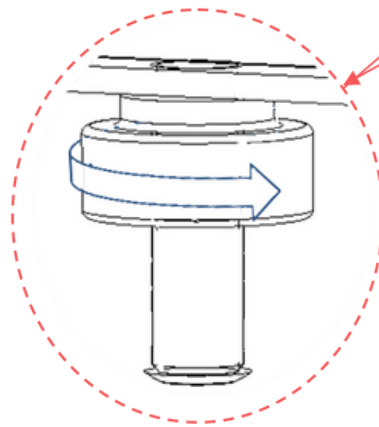
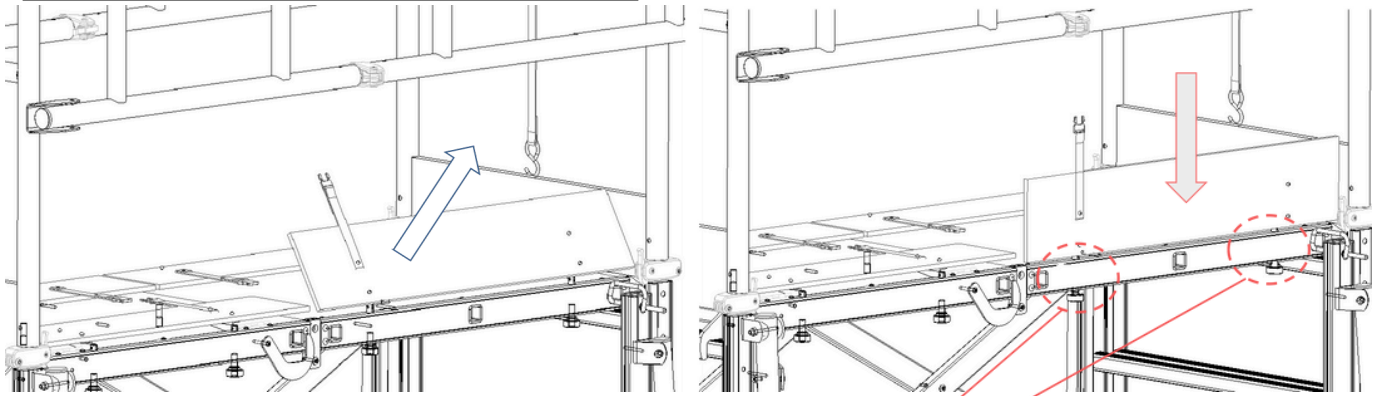

Tighten the 2 wheels so that the board is correctly in place and cannot move.

Carry out the same operation for the 3 other boards

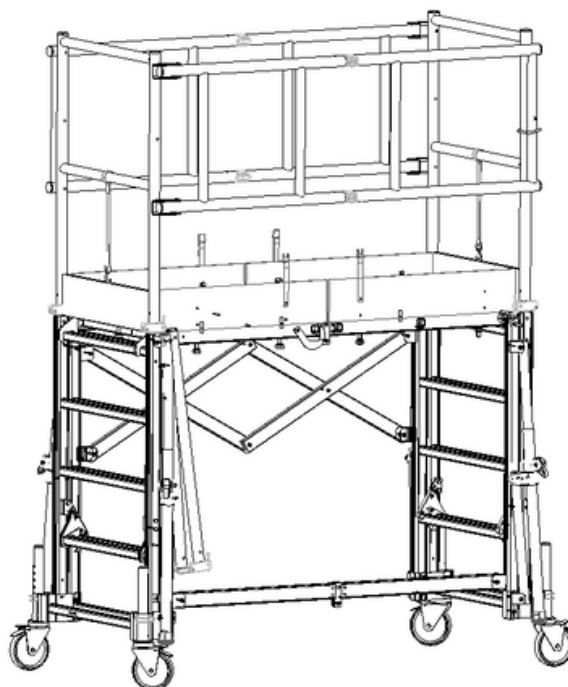

X-TOWER

2-6: Installing stabilizers:

Hold the handle down and pull the stabilizers backwards.

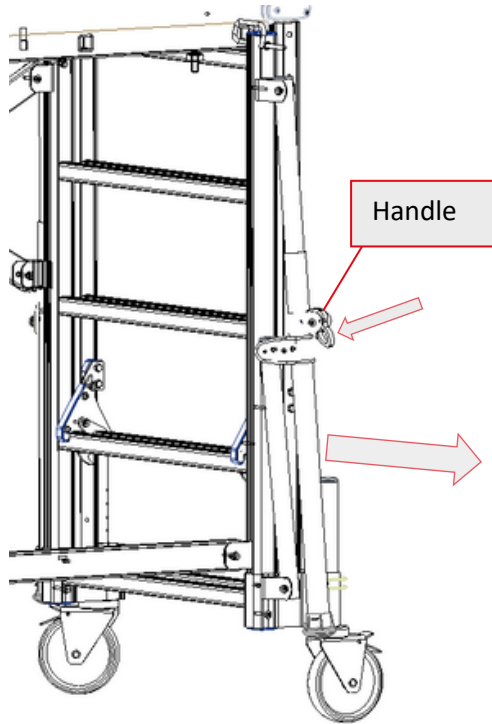

Extend the stabilizer until it is firmly in contact with the ground and release the catch.

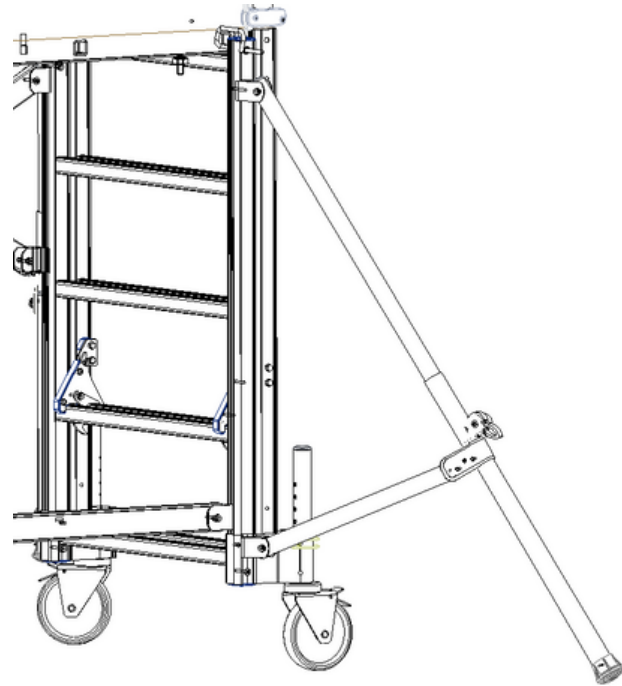

Carry out the same operation on the other 3 stabilizers

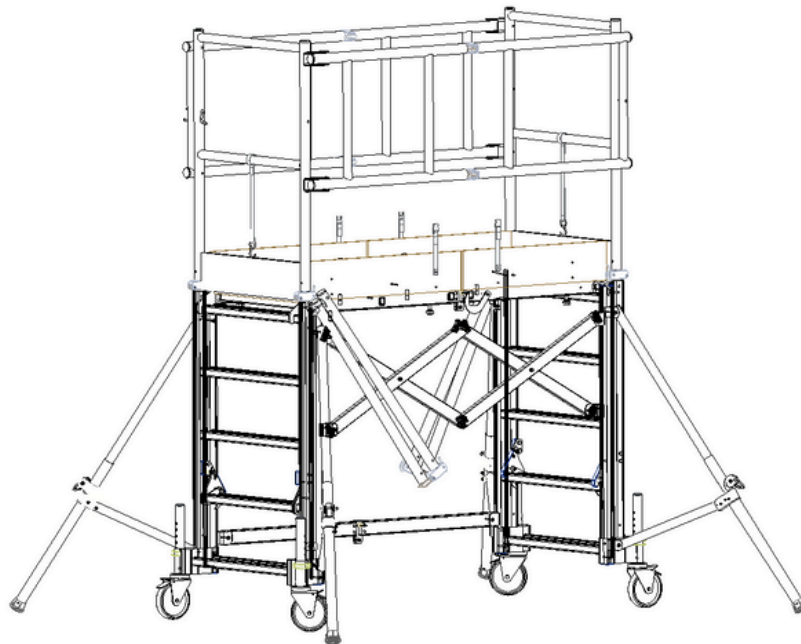

The scaffolding is now ready for use with a platform 1.3m high.
See Chapter 3 for erecting the scaffolding at 2 metres and Chapter 4 when a height of 3 metres is required.

X-TOWER

Chapter 3: Erecting the 2-metre model

3-1: Installing diagonals

Diagonals must only be fitted when the unit has been erected at its maximum height.

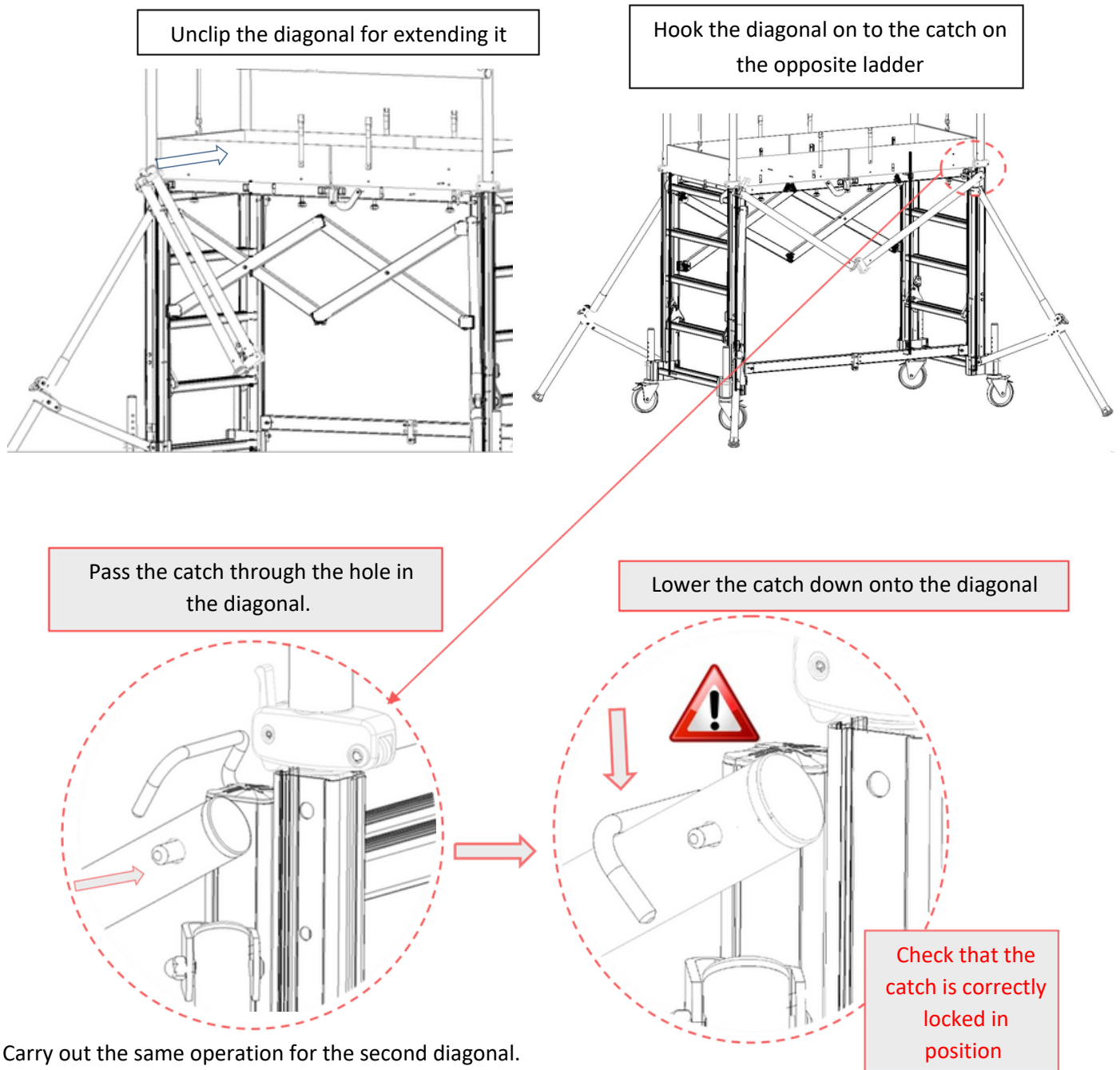

X-TOWER

3-2: Erecting the unit

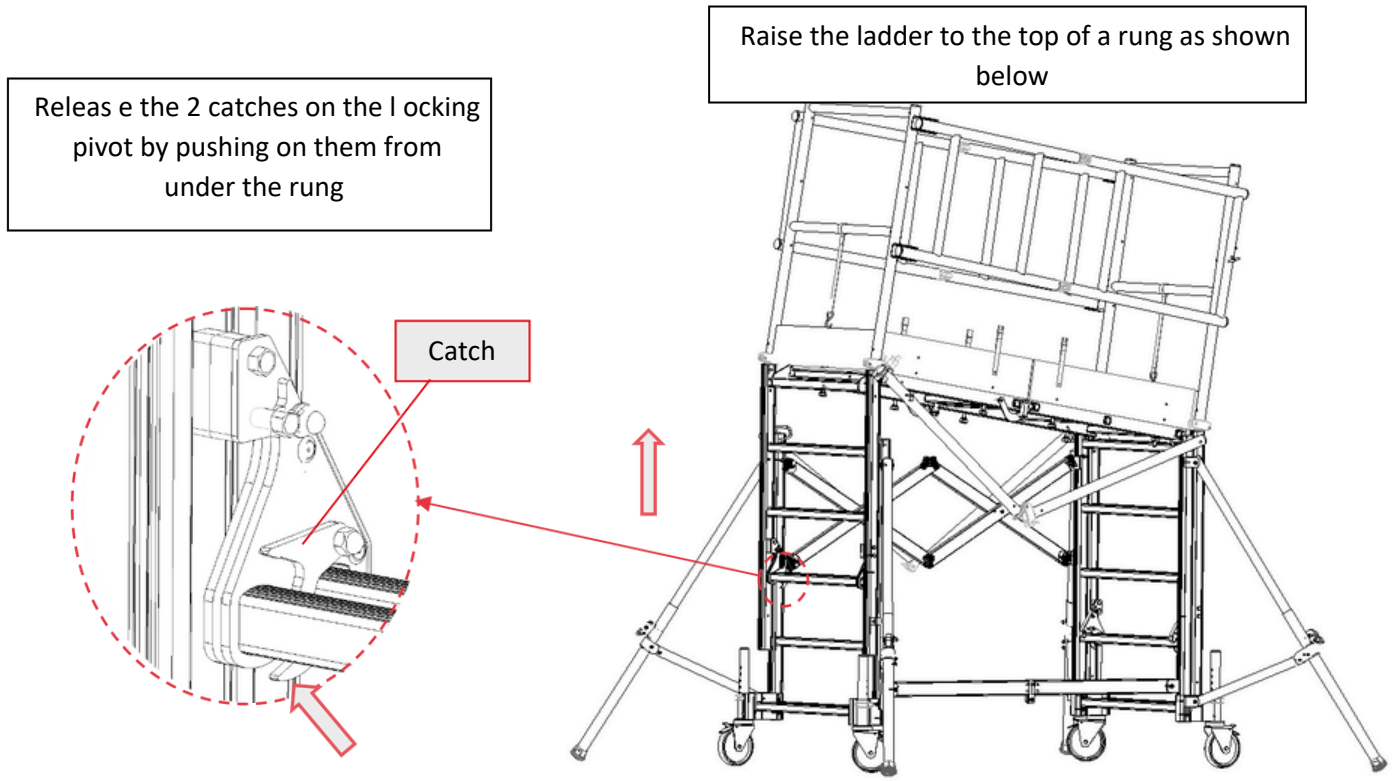

Do not put your fingers between the two ladders. Hold the rung from underneath.

Raise the ladder **without holding the locking pivot**. It will move away automatically.

The locking pivot moves away when it reaches the next rung.

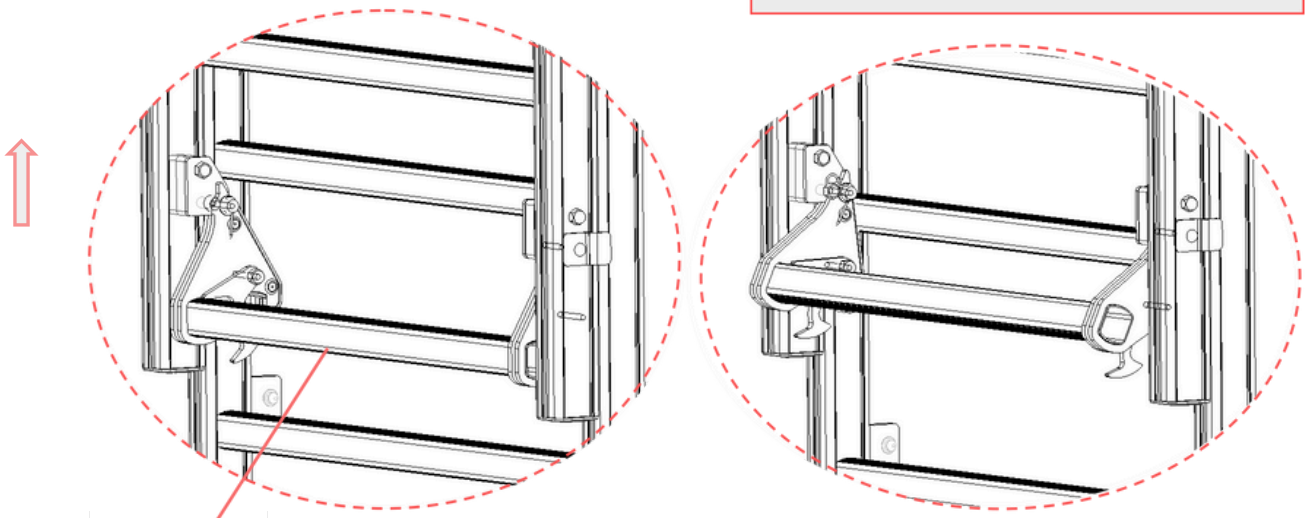

LocBkainscgu pleivuor

X-TOWER

The locking pivot will come back into position once it is above the rung

Lower the ladder until the locking pivot bears on the rung

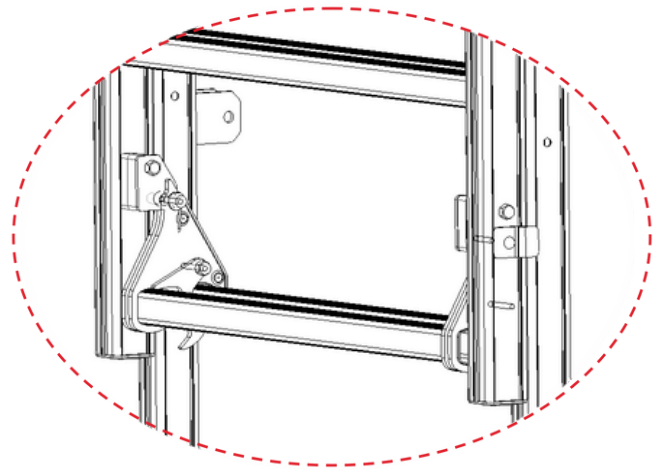
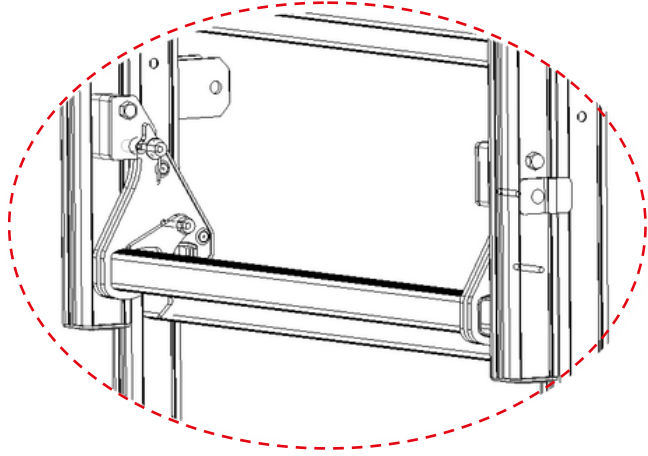

Release the 2 catches on the locking pivot on the opposite ladder. Then raise the ladder.

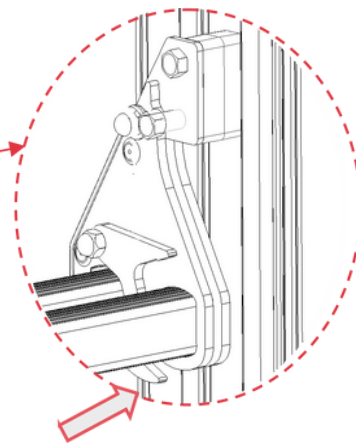
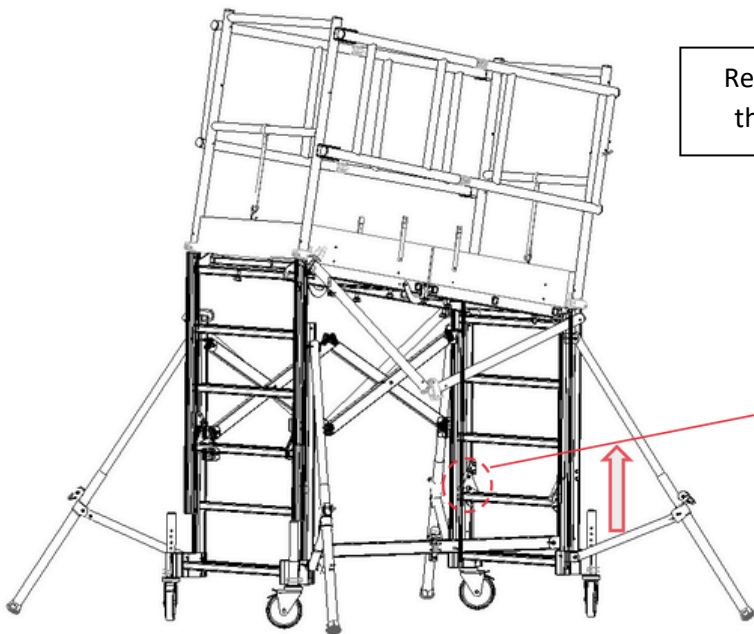

To put the platform at a height of 1.55m, place the locking pivot on the rung directly above it and re-engage the catches on the locking pivot.
For positioning the platform higher, place the locking pivot two rungs higher.

X-TOWER

Raise the first ladder once again. To put the platform at a height of 1.8m, place the locking pivot on the rung directly above it and re-engage the catches on the locking pivot. For positioning the platform higher, place the locking pivot two rungs higher.

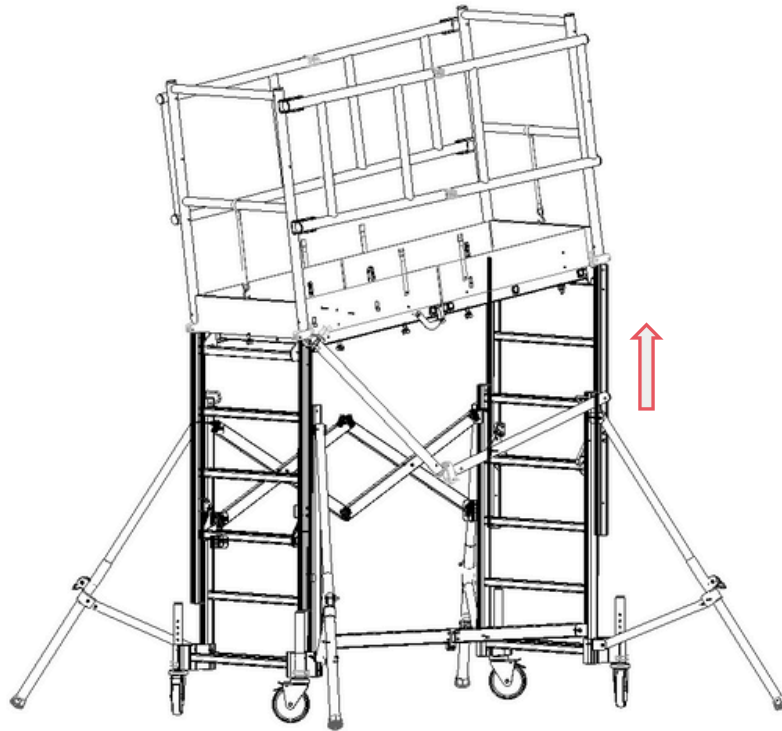

Raise the second ladder by a rung until you reach the maximum working height of 2.05m.
The "STOP" labels on the locking pivot and the ladder will then be in line.

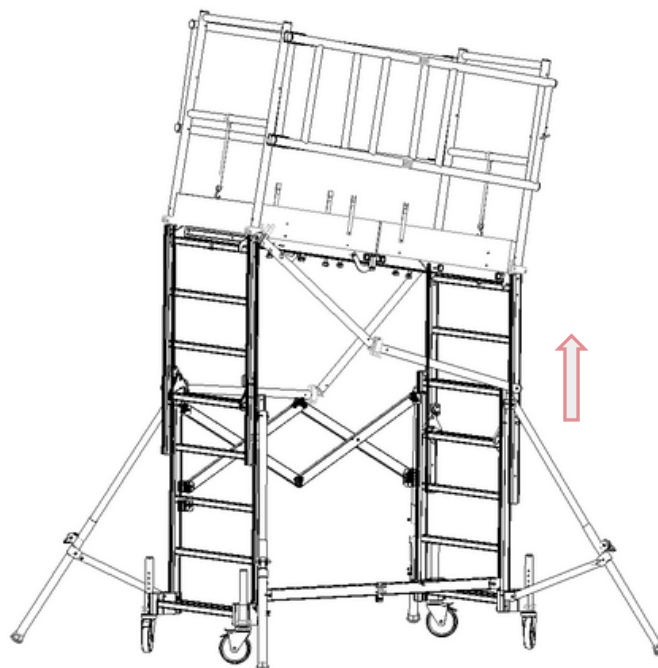

X-TOWER

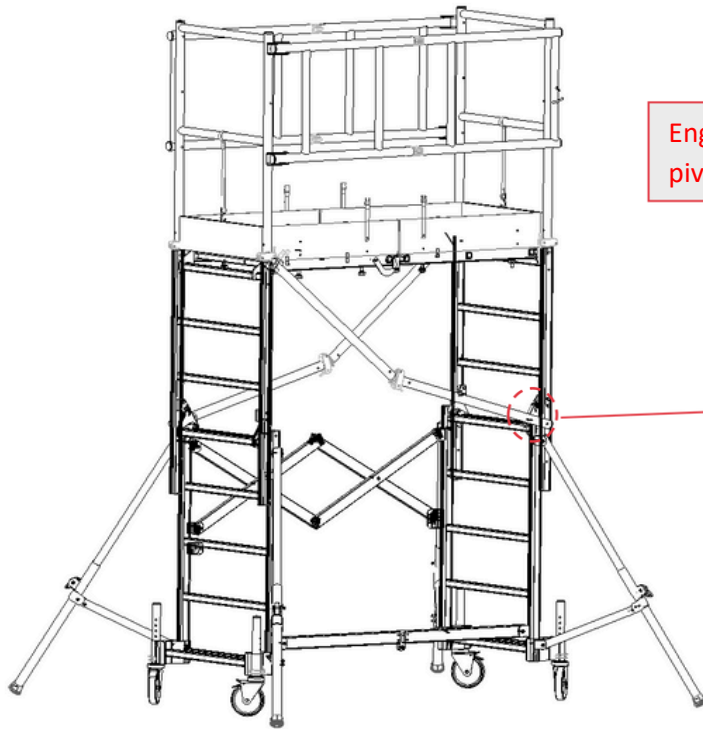

Engage the 4 catches on the locking pivots by pushing on them.

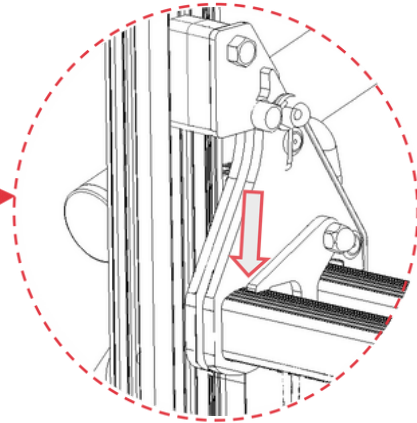

Push on the hinges on the diagonals for locking them in position. (Only when the platform is 2.05m high)

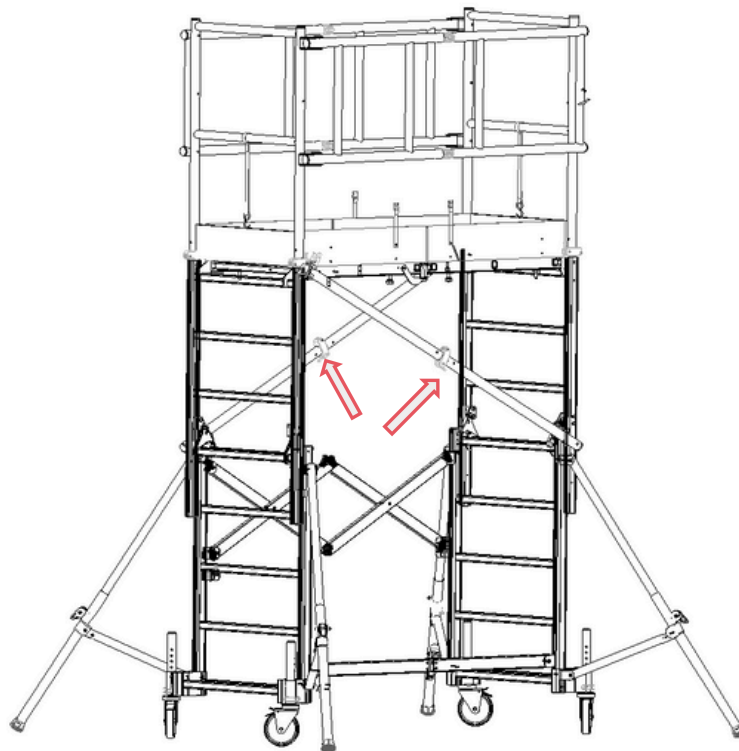

The scaffolding is now ready for use with a platform 2.05m high.

X-TOWER

Chapter 4: Erecting the 3-metre model

4-1: Erecting external ladders

Proceed in the same way as for the 2-metre model for mounting external ladders but without fitting the diagonals (see chap 3-2).

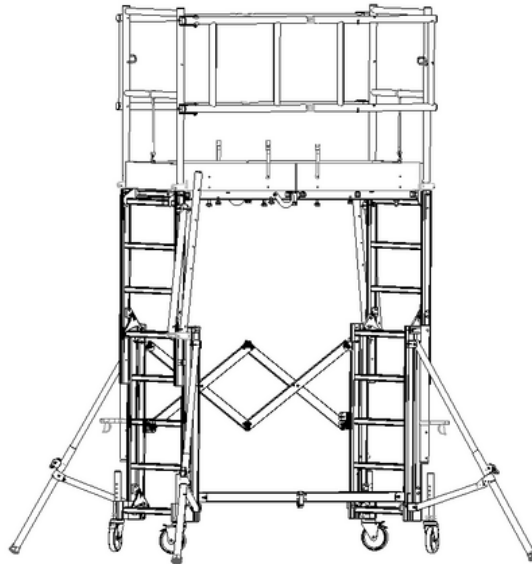

4-2: Installing diagonals

Pivot the $\varnothing 50$ part of the diagonal

Unfold the folding diagonal by unclips first from the ladder (down fixation point) (1), then opening it (up fixation point) (2)

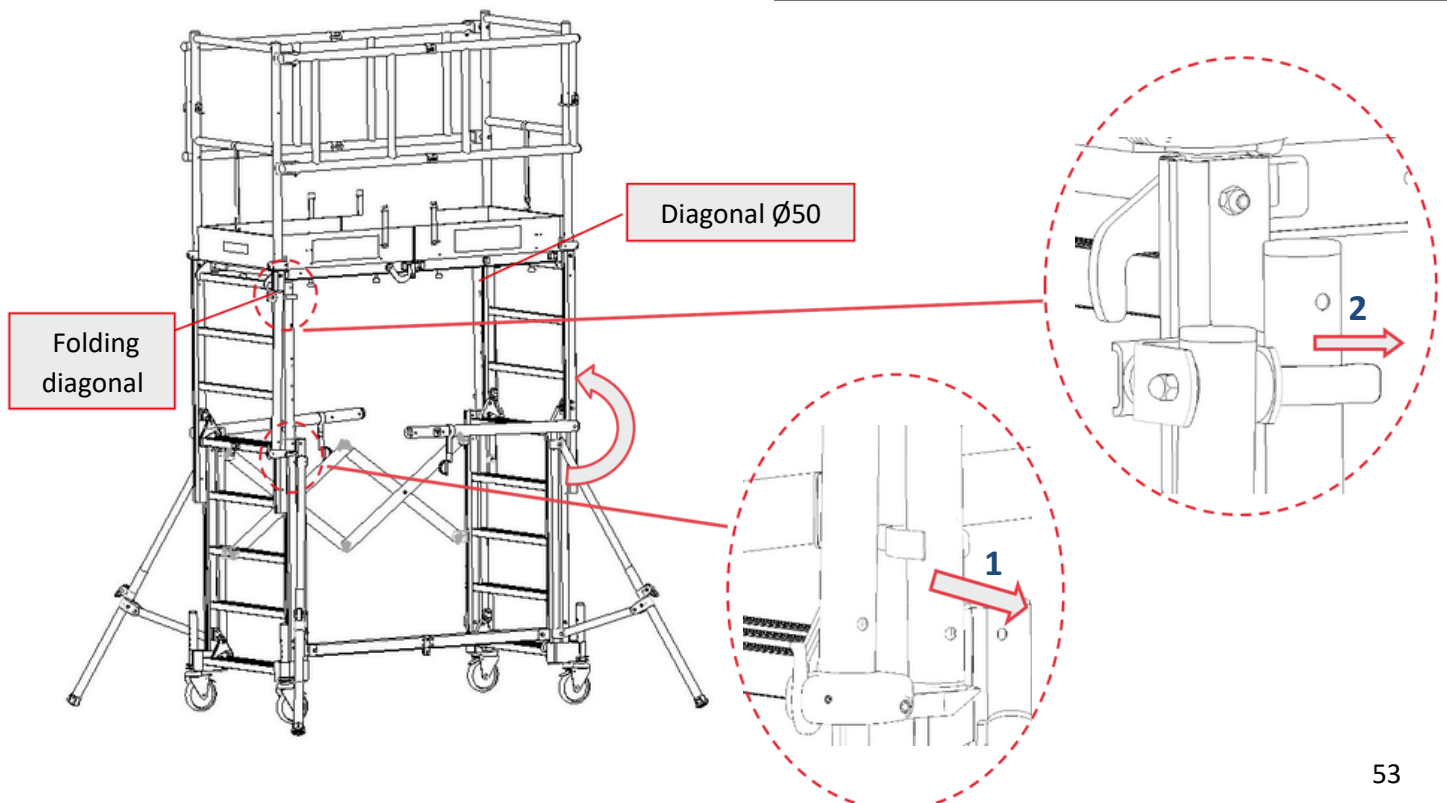

X-TOWER

Insert the folding diagonal in the diagonal $\varnothing 50$, without put the pin and without locking diagonal hinge if you want up the scaffolding higher.
If the scaffolding is at the desired height, go to chapter 4-4.

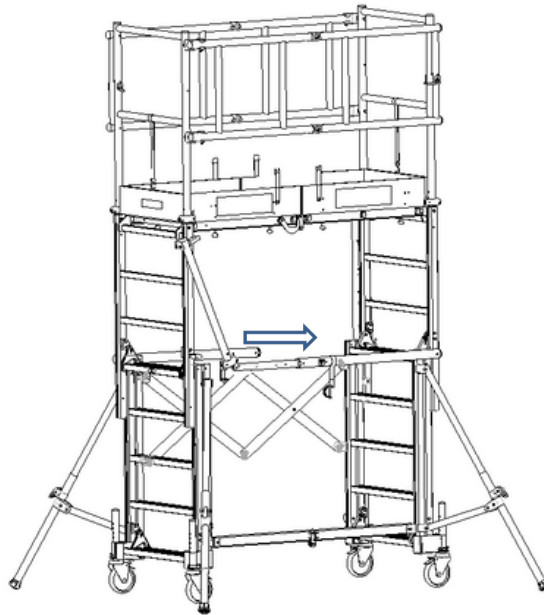

4-3: Erecting intermediate ladders

Lift the ladder upwards until the locking pivot bears on the next rung.

Disengage the two locking pivot catches on one of the two intermediate ladders.

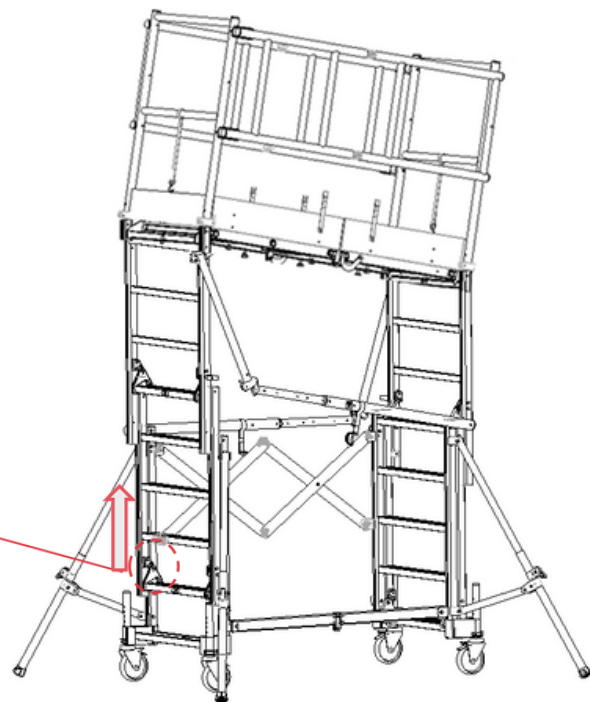
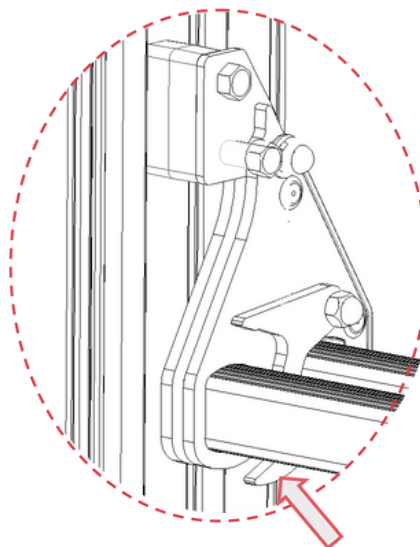

X-TOWER

Disengage the 2 catches on the locking pivot on the other ladder. Then raise the ladder

To have a platform height of 2.3m, put the locking pivot on the rung directly above and re-engage the locking pivot catches. For positioning the platform higher, place the locking pivot two rungs higher.

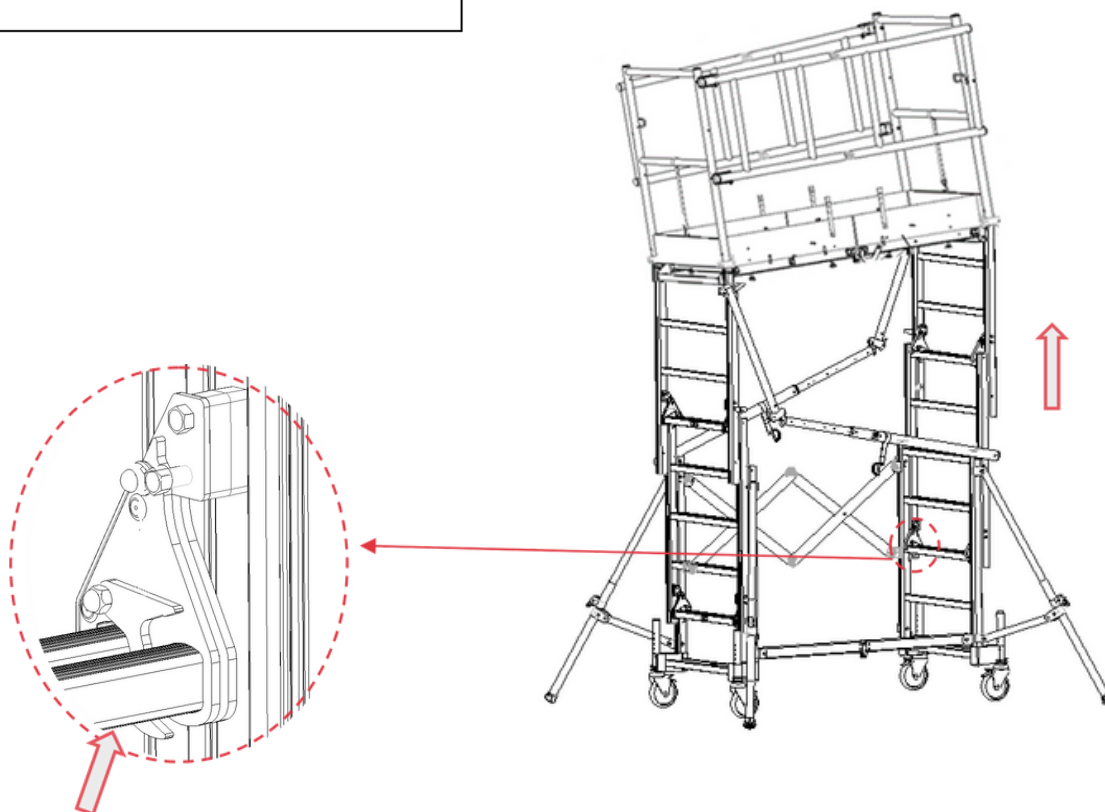

Raise the first ladder once again.

To have a platform height of 2.55m, put the locking pivot on the rung directly above and re-engage the locking pivot catches. For positioning the platform higher, place the locking pivot two rungs higher.

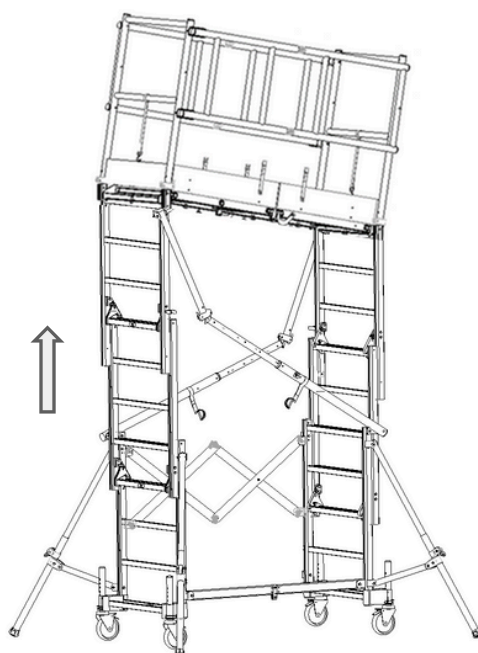

X-TOWER

Raise the second ladder by one rung for attaining the maximum working height of 2.8m.

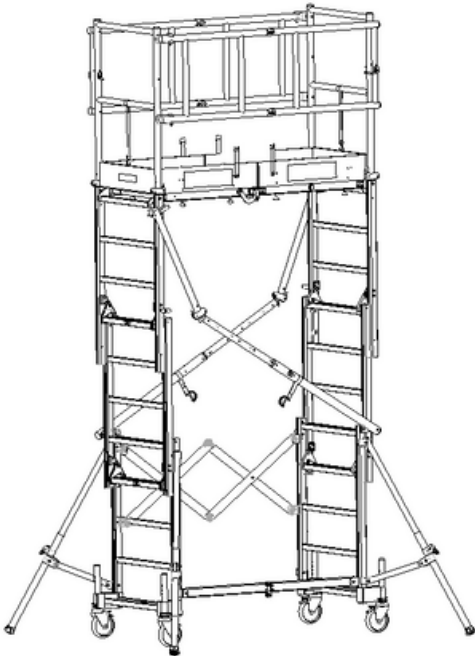

Engage the 4 catches on the locking pivots by pushing on them.

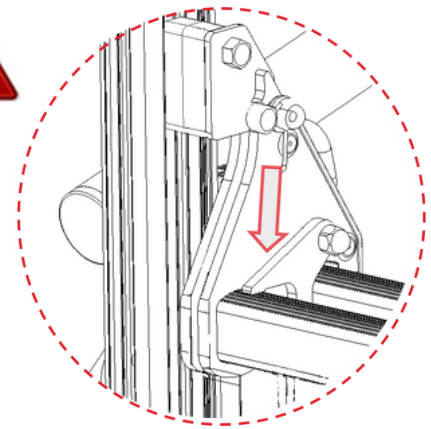

Operation to be carried out when the platform is at the required height.

4-4 Locking the diagonals in position

Adjust the folding diagonal in the diagonal $\varnothing 50$ to see the number corresponding to the platform height. (See table)

Position number on the folding diagonal to align with the diagonal $\varnothing 50$.

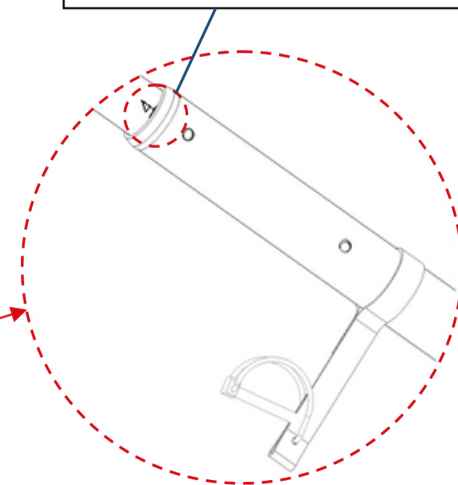
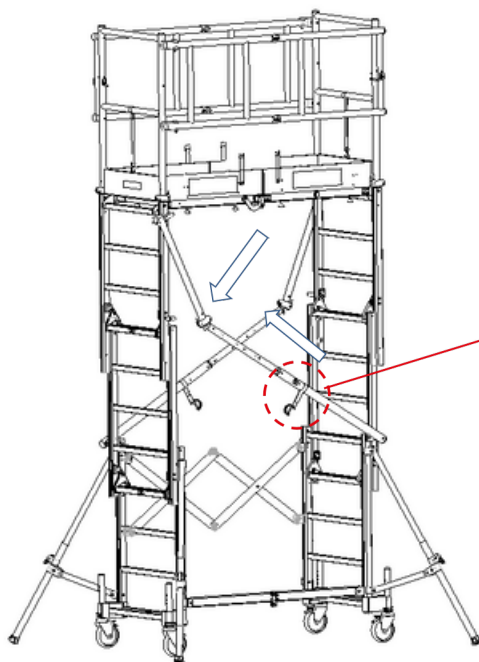

| Platform height | Position of diagonal |
|-----------------|----------------------|
| 2.05m | 1 |
| 2.3m | 2 |
| 2.55m | 3 |
| 2.8m | 4 |

X-TOWER

Insert the pin for connecting the two diagonal sections together.

Push on the hinge to lock it in position and then carry out the same operation on the second diagonal.

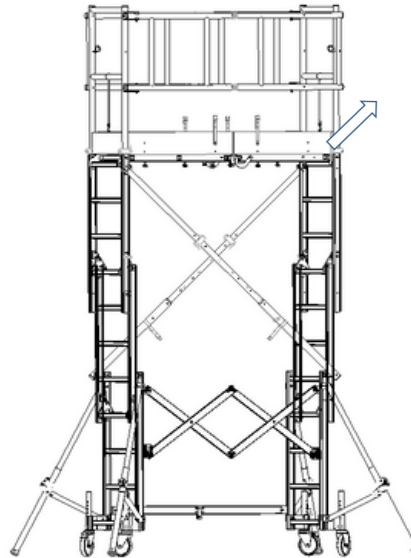
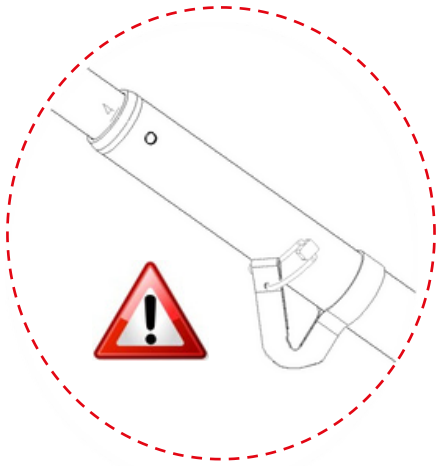

The scaffolding is now ready for use.

Chapter 5: Post-assembly and pre-use operations

The person appointed by the company manager as being in charge of safety on the site must check that assembly-work on the scaffolding is in order and compliant. These checks concern:

- Stabilizer ground support.
- Correct assembly of the different elements.
- Environment.
- Correctly latching wheel brakes
- Scaffolding level check
- Correct locking on each locking pivot.
- Correct locking of diagonals at locking points and hinges.
- Correct locking of guardrails at locking points and hinges.



The instructions contained on the label glued under the flooring **MUST BE FOLLOWED.**

X-TOWER

Chapter 6: Instructions

6-1: Instructions for use

These instructions do not replace regulations in force, which must also be followed.

- Comply with permissible loads on the flooring and the structure.
- Horizontal forces must not be over 30Kg.
- Maximum wind allowed with stabilizers = 35Km/H
- Anchor the scaffolding where winds are over 35 Km/h

Work area:

- Do not install the unit close to any bare conductors under power.
- Prohibit all access to scaffolding in zones accessible to the public.
- Mark out the area of use if machinery or vehicles are liable to pass close by...
- Check that there are no overhead obstacles in the area of movement
- Provide for tracks when on soft ground.

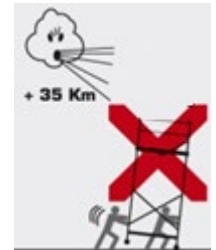

The following is not allowed:

- Using a jib, even a manual jib, placed on the outside of the scaffolding.
- Covering mobile scaffolding, even partially.
- Increasing heights more than allowed.
- Using components other than those supplied by the manufacturer.
- Using scaffolding that has not been assembled vertically (tolerance: 1%).
- Using scaffolding that has not been assembled as per the instructions contained in this manual.
- Making a bridge between the scaffolding and a building or between two scaffolding units.
- Leaning an access ladder against the scaffolding.
- Jumping on floors.
- Using planks for flooring.
- Accessing the work floor from outside.
- Adjusting wheels for increasing platform height. (At least one wheel must be fully withdrawn.)



X-TOWER

6-2 Instructions for moving the scaffolding

- Mobile scaffolding can only be moved manually on solid level ground where there are no obstacles either on the ground or overhead. Normal walking speed should be considered the maximum speed for moving scaffolding.
Only move the scaffolding over ground with a maximum slope of 3%.
- Never tow mobile scaffolding with a motor vehicle.
- Never move scaffolding when the wind is higher than 35Km/H.
- The ground on which the mobile scaffolding is to be moved must be capable of bearing load paths.
Provide for tracks when on soft ground.
Scaffolding **MUST NEVER BE MOVED** with any persons or equipment on it.
- Do not lift up scaffolding with a crane or a gantry.
- The X-Tower can be moved by one person. It must always be “pushed”. but never “pulled”.



X-TOWER

Chapter 7: Inspection, servicing and maintenance

Systematically inspect parts before assembly, especially:

- Wheel treads and brakes.
- Safety devices.
- Hooks for work floors and their fixtures.
- Work-floor and skirting board plywood.

Any part that has been:

- Permanently distorted
- Drilled.
- Notched (by grinding for example...)
- Subject to serious rusting

... must be discarded!

Replace the component whenever you are in doubt.

When replacing a component, it MUST be replaced by a part that is similar to the original.

Keep parts clean and safety devices in good running order.

Replace or clean any plates or stickers that provide information on how to use the unit or on safety.

Check:

Statutory checks (stipulated in the order of December 21, 2004) are as follows:

A check must be made on every worksite before the unit is put into use:

- For the first time,
- After the scaffolding has been dismantled and re-assembled.
- After any modifications in the scaffolding's conditions of use, or in weather or environmental conditions that are liable to affect its safety when used.
- Whenever the scaffolding has not been used for at least one month.

This check must include appropriateness testing, an assembly and installation check and a working condition check. Traceability of this check will be confirmed formally on the establishment's safety register.

Daily checks

This includes a check on good running order.

Traceability of this check is formalized by a sheet attached to the access hatch.

Quarterly checks

In the case of mobile scaffolding, this check covers the same points as the daily check. The check is to be made at least once every three months and must be confirmed formally on the establishment's safety register.

X-TOWER

N.B.: These checks may only be carried out by personnel holding a qualification certificate issued by the head of the establishment bearing the words “Controller and user”.

For more information and details concerning control checklists, see RECO R.457, appendix 3, 3bis, 4, 5 and 6.

Chapter 8: Dismantling

- Before dismantling:

- Make sure that the scaffolding is stable:
 - With wheel brakes on
 - Stabilizers correctly positioned. etc.

- During dismantling:

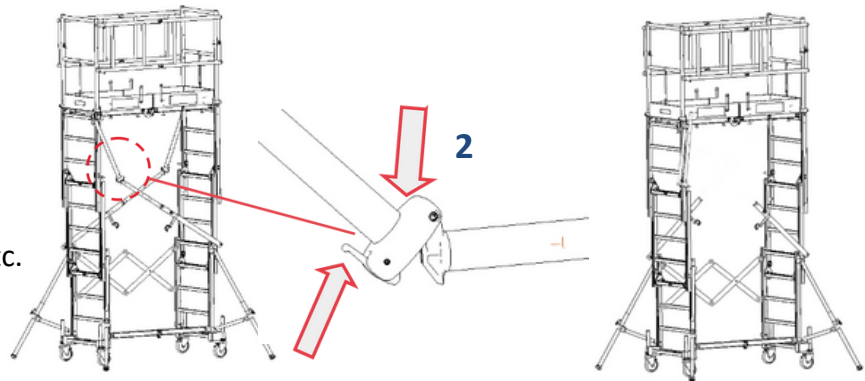

- Use the same procedure as for assembly but in the reverse order, **beginning to fold and attach the diagonal**, take off the pin, unlock the hinge and clips the diagonal on the ladder. Re-engage the locking pivots in position when the ladders are in the “down” position (the “STOP” sticker at the bottom of the ladders must be in line with the sticker on the locking pivot). Take care when folding guard-rails. Move to one side before tipping them over for preventing them from hitting you on the head.
- For folding the platform, pull on the ring on the lock for releasing it. When the platform has been reclosed, put the support hooks in position so that they are parallel to the platform.

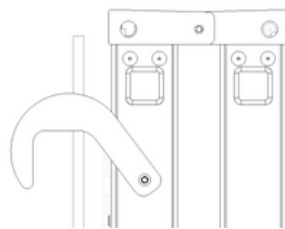

View of the platform hook when in storage position

- For reclosing the unit, pull on the strut locking ring. Once the catch has been released, pull the ring upwards for folding the strut. Then push it sideways for bringing the ladders together.

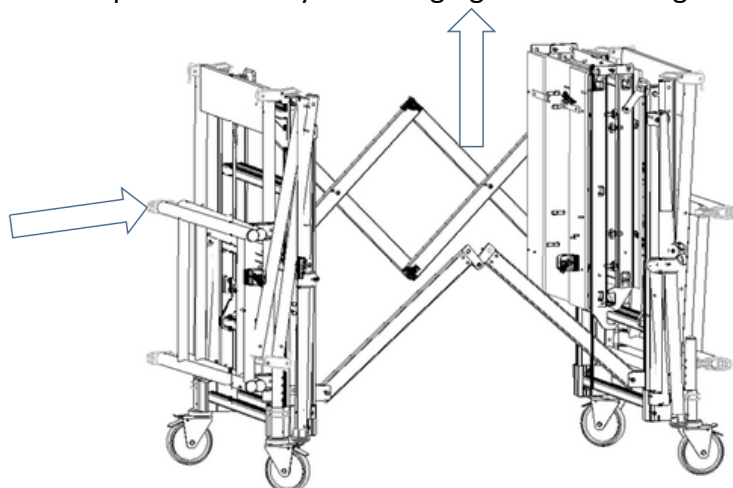

X-TOWER

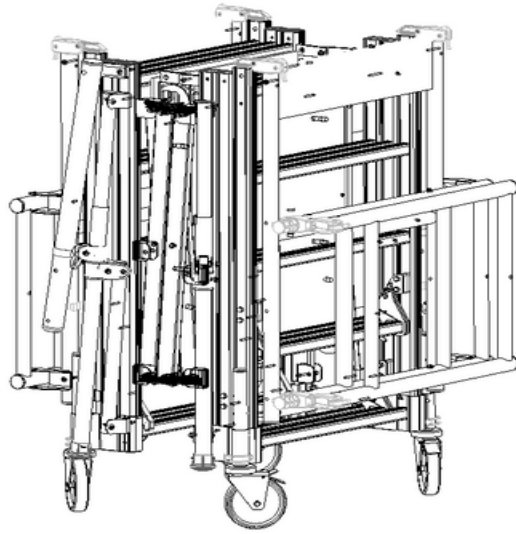

View of unit when folded up.

X-TOWER

Chapter 9: Moving and loading the unit onto a vehicle

9-1 Fitting the transport kit (optional)

The transport kit can be installed on either side of the scaffolding after it has been folded up.

Place the hooks on the rung on the wheel holder.

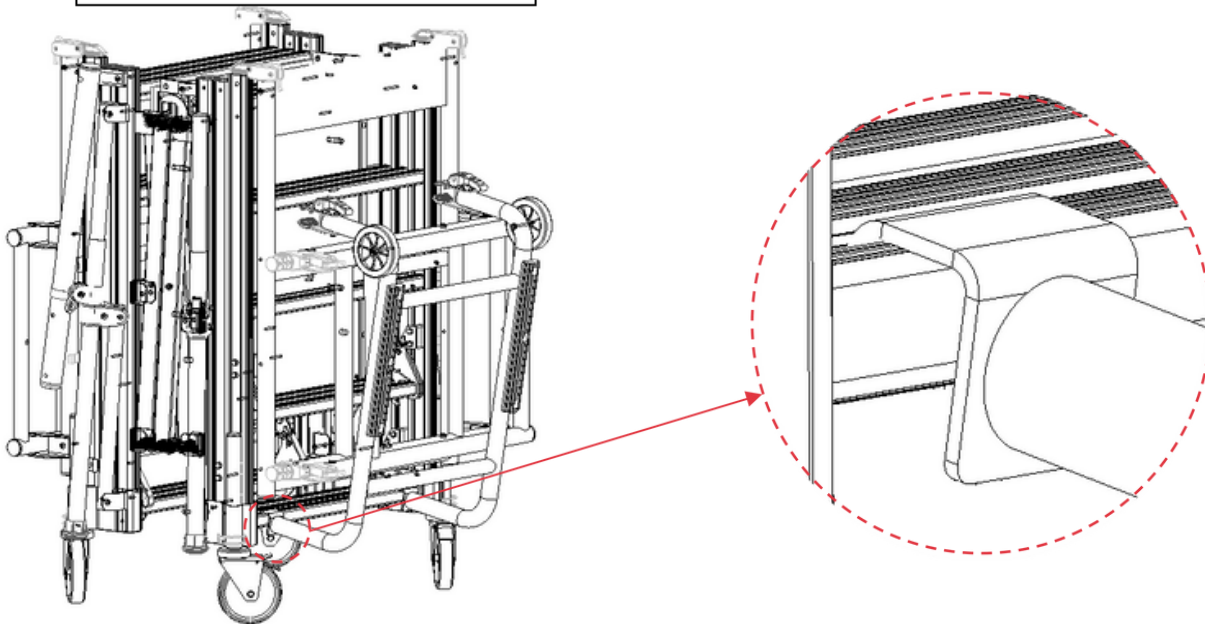

Lift up the transport kit until the blue clips are at the level of the ladder rung. Then lock them in place by pushing on the cam.

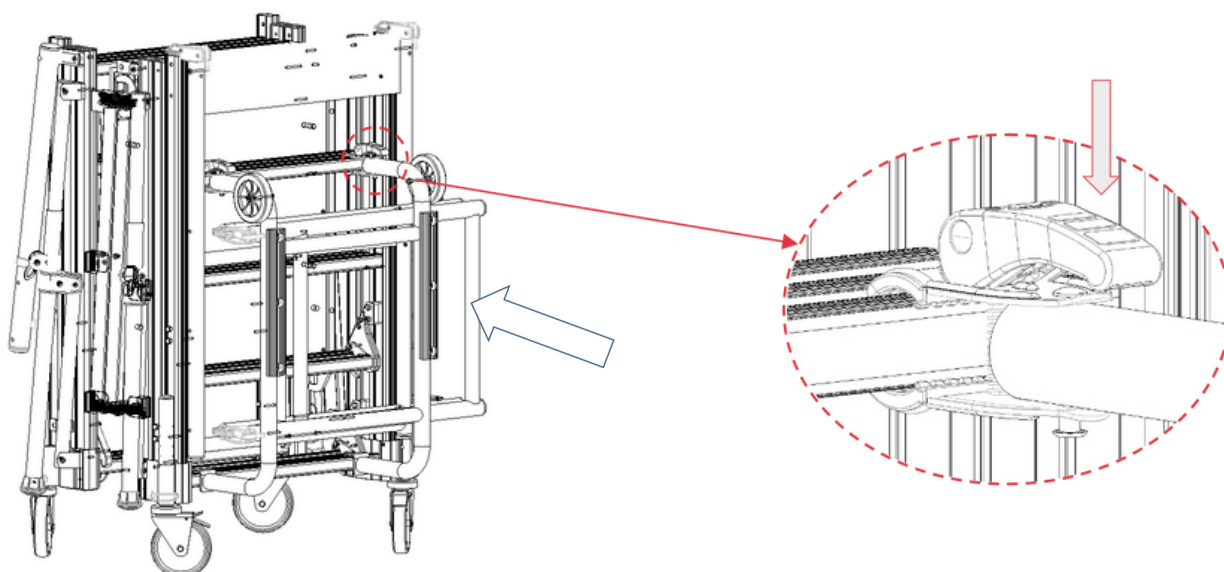

Proceed exactly in reverse order for removing the transport kit. The kit must be removed before unfolding the scaffolding.

9-2 Loading the scaffolding onto a vehicle

Push the scaffolding to the back of the vehicle leaving a gap behind the rear bumper. Put the 4 wheel-brakes on.

Tilt the unit forward onto the pad bears on the vehicle.

X-TOWER

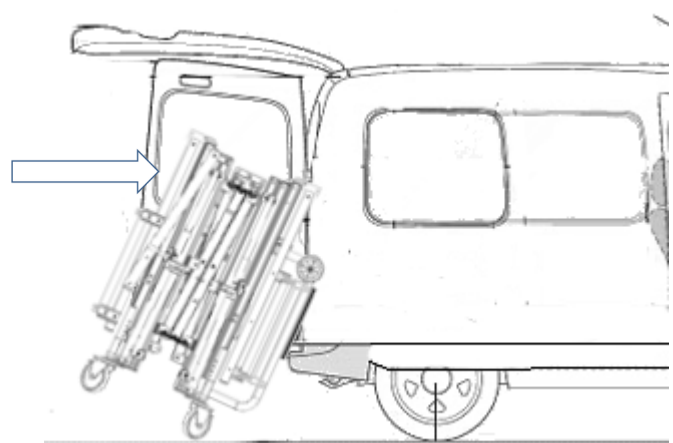
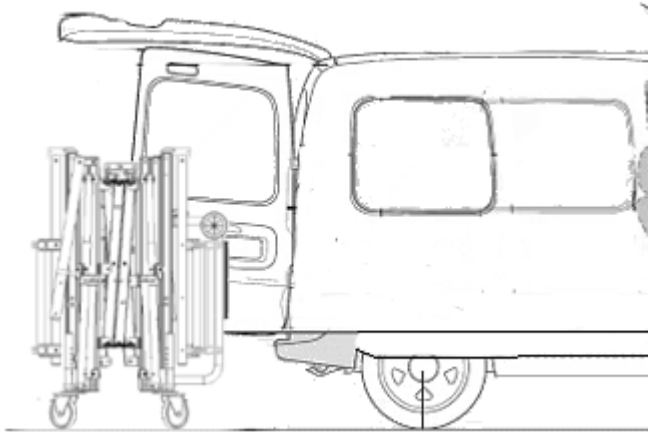

Lift the scaffolding unit using the wheel support and push it upwards.

Once it has been loaded, raise the unit a little for rolling it to its final transporting point.

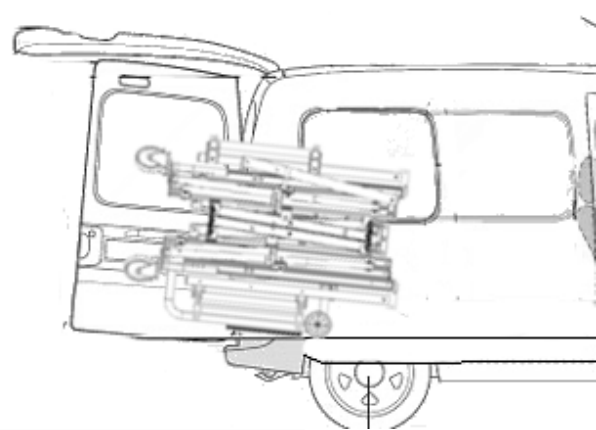
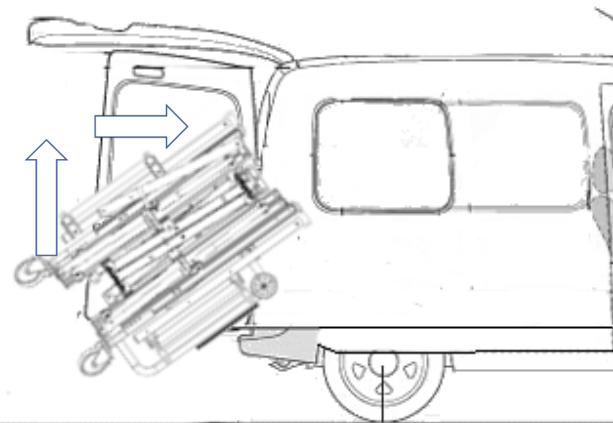

Release the scaffolding. It will stand on its support pads

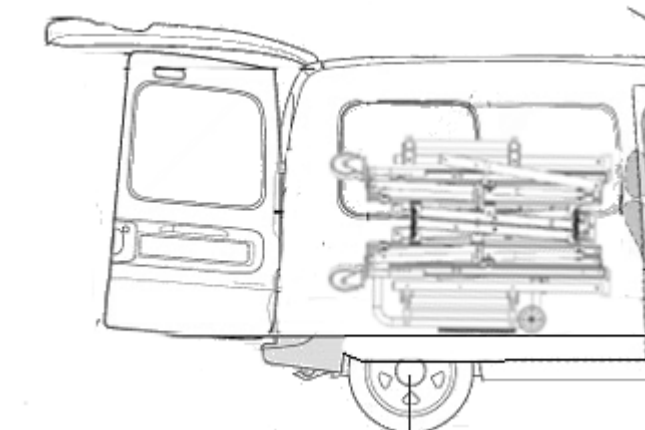

Proceed in exactly the reverse order for unloading the scaffolding.

Chapter 10: Guarantee

X-Tower scaffolding unit are guaranteed for 2 years against defects in parts and workmanship.

X-TOWER

The guarantee comes into force as of the date of invoice.

Our guarantee will only be valid on condition that the purchaser fulfils his contractual obligations, especially concerning payment for the equipment.

The guarantee is limited to replacement or repair in our works of the original parts recognized as being faulty after inspection by our services.

All other rights are excluded. More particularly, any application of the guarantee shall not give rise to payment of damages under any circumstances whatsoever.

This guarantee applies exclusively to units installed and used as per the instructions contained in technical assembly and utilisation documents.

IMPORTANT: Keep your proof of purchase (invoice or delivery slip) as it will be requested from you should the guarantee need to be applied.

For any further details, please connect to our internet site:

www.tubesca-comabi.com



Video instructions on-line

X-TOWER

X-TOWER Fahrgerüst - Montage- und Betriebsanleitung

Diese Anleitung muss den Benutzern ausgehändigt werden.



Online-Videoanleitung

X-TOWER

| | | |
|-------------|--|----|
| Kapitel 1: | Technische Daten | 68 |
| 1-1 : | Produktbeschreibung..... | 68 |
| 1-2 : | Kennzeichnung..... | 68 |
| 1-3 : | Abmessungen..... | 68 |
| 1-4 : | Abbildungen des X-TOWER 2m-Fahrgerüsts mit den unterschiedlichen Plateauhöhen..... | 69 |
| 1-5 : | Abbildungen des X-TOWER 3m-Fahrgerüsts mit den unterschiedlichen Plateauhöhen..... | 70 |
| 1-6 : | Montagehinweise | 72 |
| Kapitel 2: | Montage, Plateauhöhe: 1300 mm | 73 |
| 2-1 : | Öffnen des Fahrgerüsts..... | 74 |
| 2-2 : | Montage des Plateaus | 74 |
| 2-3 : | Einstellung der Rollen | 76 |
| 2-4 : | Montage der Geländer | 76 |
| 2-5 : | Montage der Bordbretter | 79 |
| 2-6 : | Montage der Stabilisatoren | 80 |
| Kapitel 3: | Aufstellen des 2-Meter-Modells | 81 |
| 3.1: | Montage der Diagonale | 81 |
| 3.2: | Ausfahren des Produkts..... | 82 |
| Kapitel 4: | Aufstellen des 3-Meter-Modells | 86 |
| 4-1 : | Ausfahren der Außenleitern | 86 |
| 4-2 : | Montage der Diagonalen | 86 |
| 4-3 : | Ausfahren der Zwischenleitern..... | 87 |
| 4-4 : | Verriegelung der Diagonale | 89 |
| Kapitel 5: | Nach der Montage und vor dem Gebrauch..... | 90 |
| Kapitel 6: | Hinweise..... | 91 |
| 6-1 : | Gebrauchshinweise..... | 91 |
| 6-2 : | Beförderungshinweise | 92 |
| Kapitel 7: | Inspektion, Instandhaltung und Wartung..... | 92 |
| Kapitel 8: | Demontage..... | 93 |
| Kapitel 9: | Beförderung und Aufladen in ein Fahrzeug..... | 95 |
| 9-1 : | Montage der Ladevorrichtung (optional) | 95 |
| 9-2 : | Aufladen des Fahrgerüsts in ein Fahrzeug..... | 96 |
| Kapitel 10: | Garantie..... | 97 |

X-TOWER

Kapitel 1: Technische Daten des Fahrgerüsts

1.1: Produktbeschreibung

Das X-TOWER Fahrgerüst ist dafür ausgelegt, von einer Person gebraucht und gehandhabt zu werden.

Die Konstruktion ermöglicht eine schnelle und sichere Montage, und da die einzelnen Elemente des Fahrgerüsts miteinander verbunden sind, besteht keine Gefahr, dass sie vergessen werden oder verloren gehen.

Optional kann eine Ladevorrichtung montiert werden, um das Aufladen in ein Fahrzeug zu erleichtern.

1.2: Konformität

X-TOWER 2m:

Das Fahrgerüst entspricht den Anforderungen des französischen Dekrets 2004-924.

X-TOWER 3m:

Fahrgerüst der Klasse 3 nach der Norm DIN EN 1004 vom Mai 2005.

1.3: Abmessungen

| Allgemeine Abmessungen | X-TOWER 2m | X-TOWER 3m |
|--------------------------------------|---------------|---------------|
| Platzbedarf in ausgeklapptem Zustand | | |
| Gesamtlänge (mm) | 2400 | 2300 |
| Gesamtbreite (mm) | 2100 | 2100 |
| Gesamthöhe (mm) | 3090 | 3840 |
| Platzbedarf in eingeklapptem Zustand | | |
| Gesamtlänge (mm) | 980 | 980 |
| Gesamtbreite (mm) | 820 | 920 |
| Gesamthöhe (mm) | 1340 | 1410 |
| Gewicht (kg) | 65 | 75 |

| Abm. Plateau | X-TOWER 2m | X-TOWER 3m |
|--|---------------|---------------|
| Länge (mm) | 1540 | 1540 |
| Breite (mm) | 600 | 600 |
| Punktbelastung (kg) | 150 | 150 |
| Tragfähigkeit bei gleichmäßig verteilter Last (kg) | 185 | 185 |
| Minimale Höhe (mm) | 800 | 800 |
| Maximale Höhe (mm) | 2050 | 2800 |

X-TOWER

1.4: Abbildungen des X-TOWER 2m-Fahrgerüsts mit den Plateauhöhen

Plateauhöhe: 1300 mm

Plateauhöhe: 1550 mm

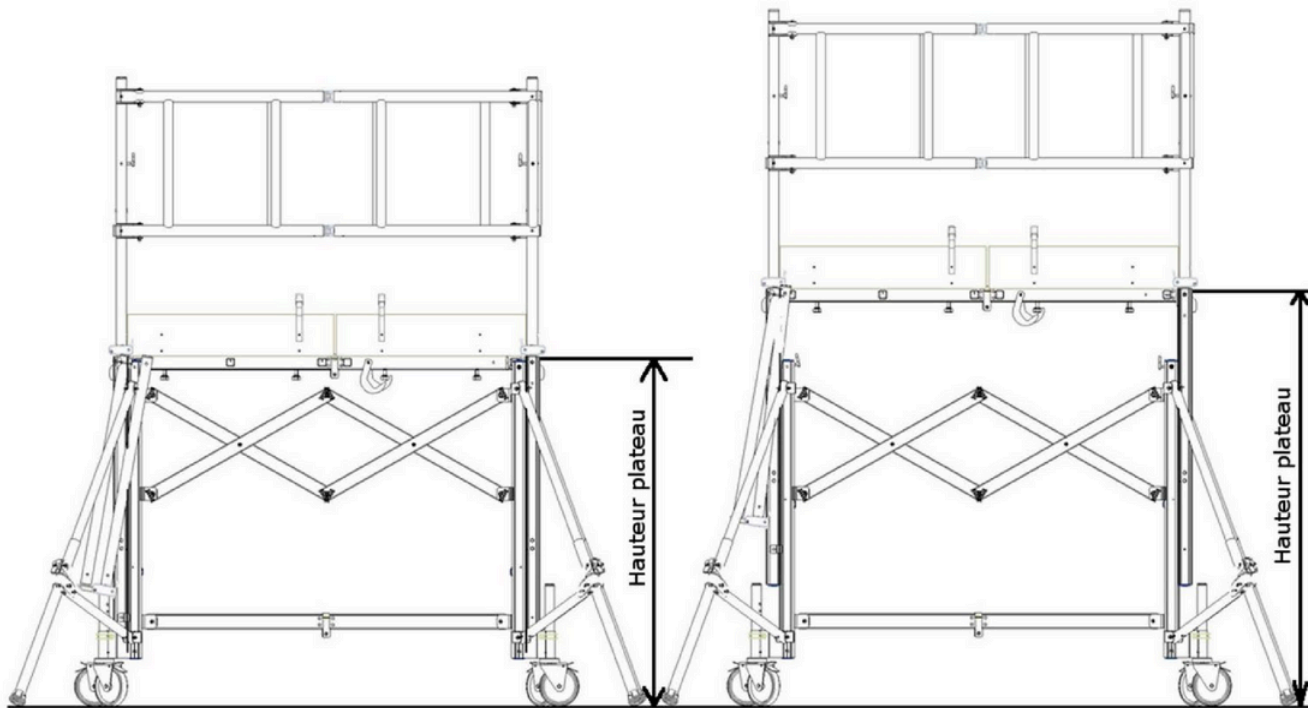

Plateauhöhe: 1800 mm

Plateauhöhe: 2050 mm

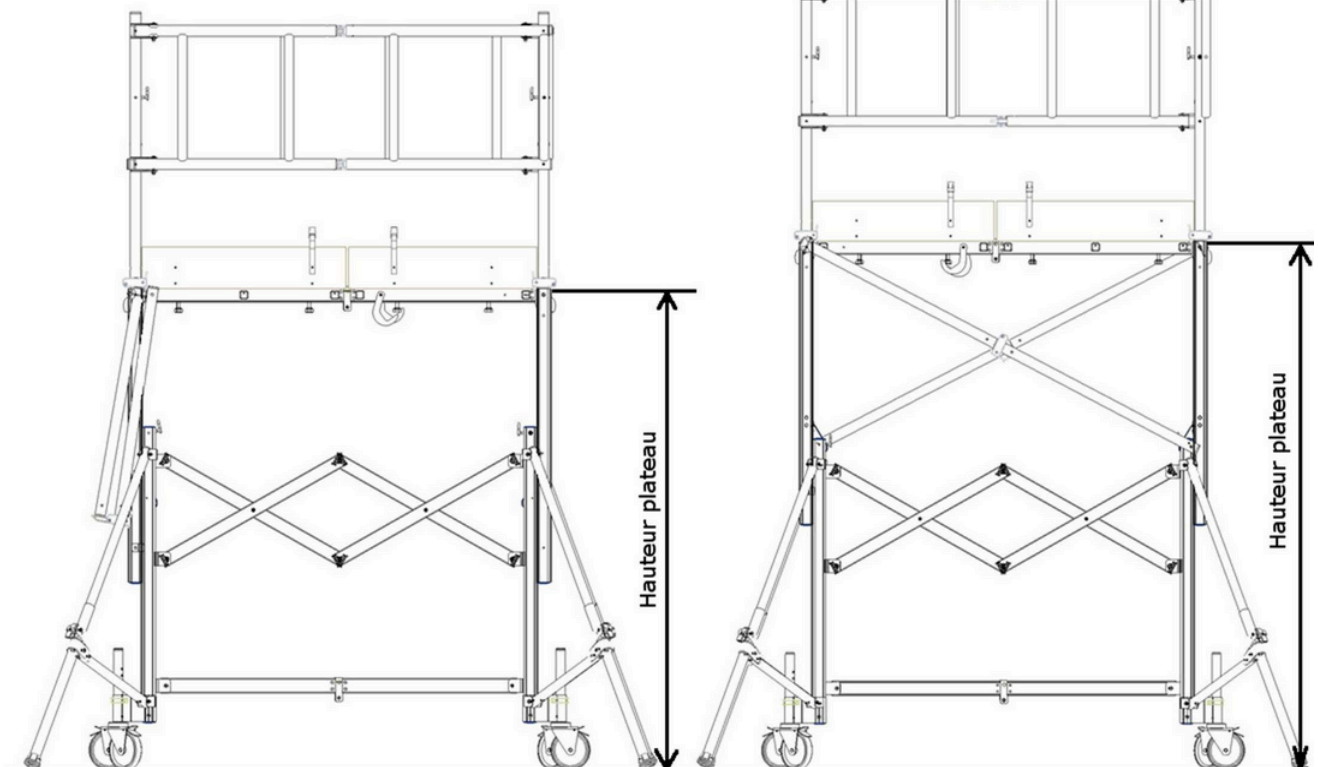

Zwingender Einsatz der Diagonalen

X-TOWER

1.5: Abbildungen des X-TOWER 3m-Fahrgerüsts mit den unterschiedlichen Plateauhöhen

Plateauhöhe: 1300 mm

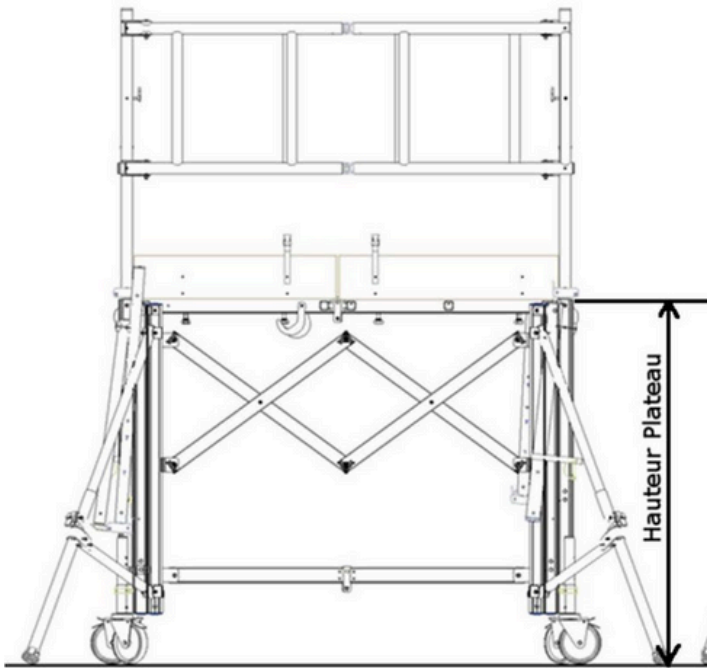

Plateauhöhe: 1550 mm

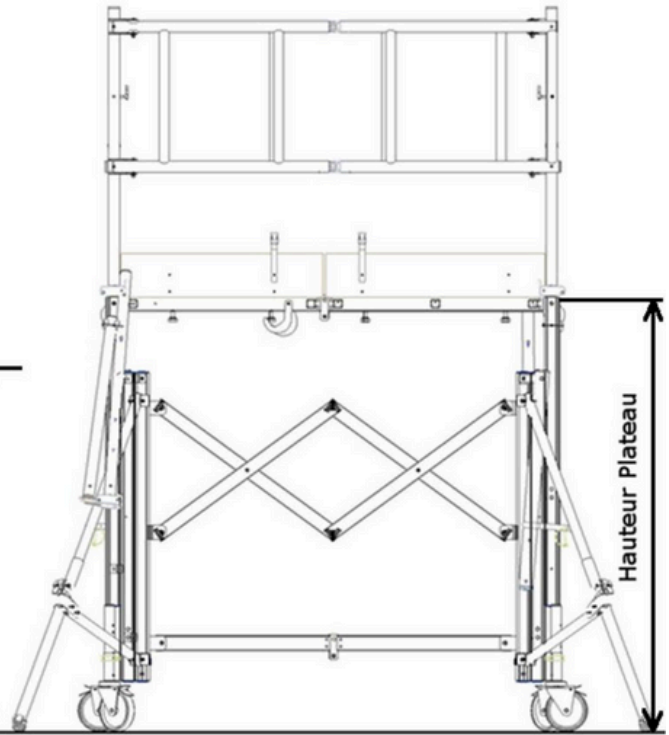

Plateauhöhe: 1800 mm

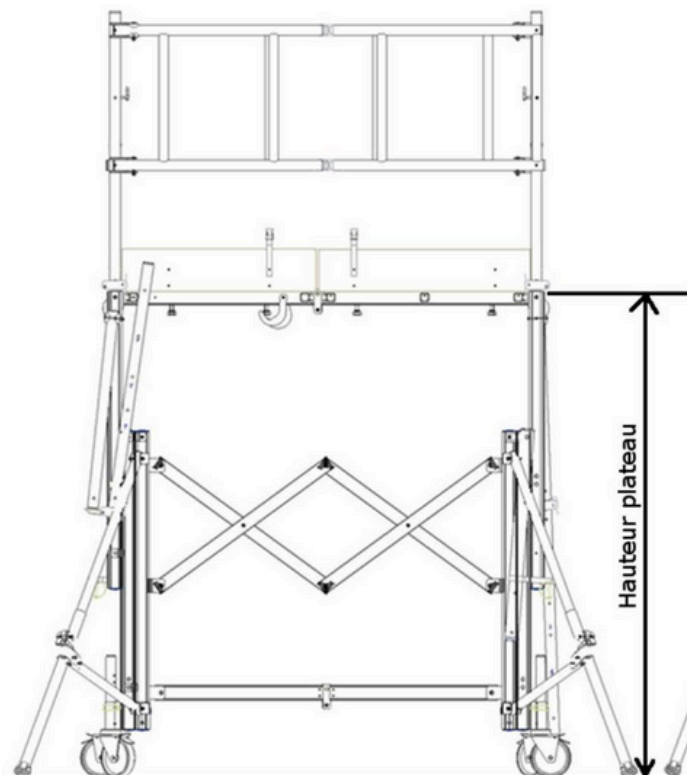

Plateauhöhe: 2050 mm

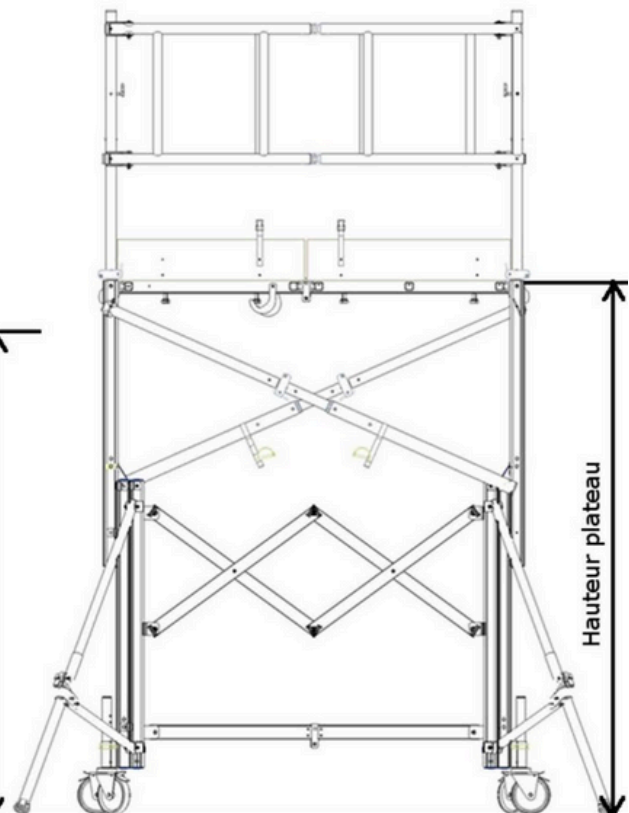

Zwingender Einsatz der Diagonalen

X-TOWER

Plateauhöhe: 2300 mm

Plateauhöhe: 2550 mm

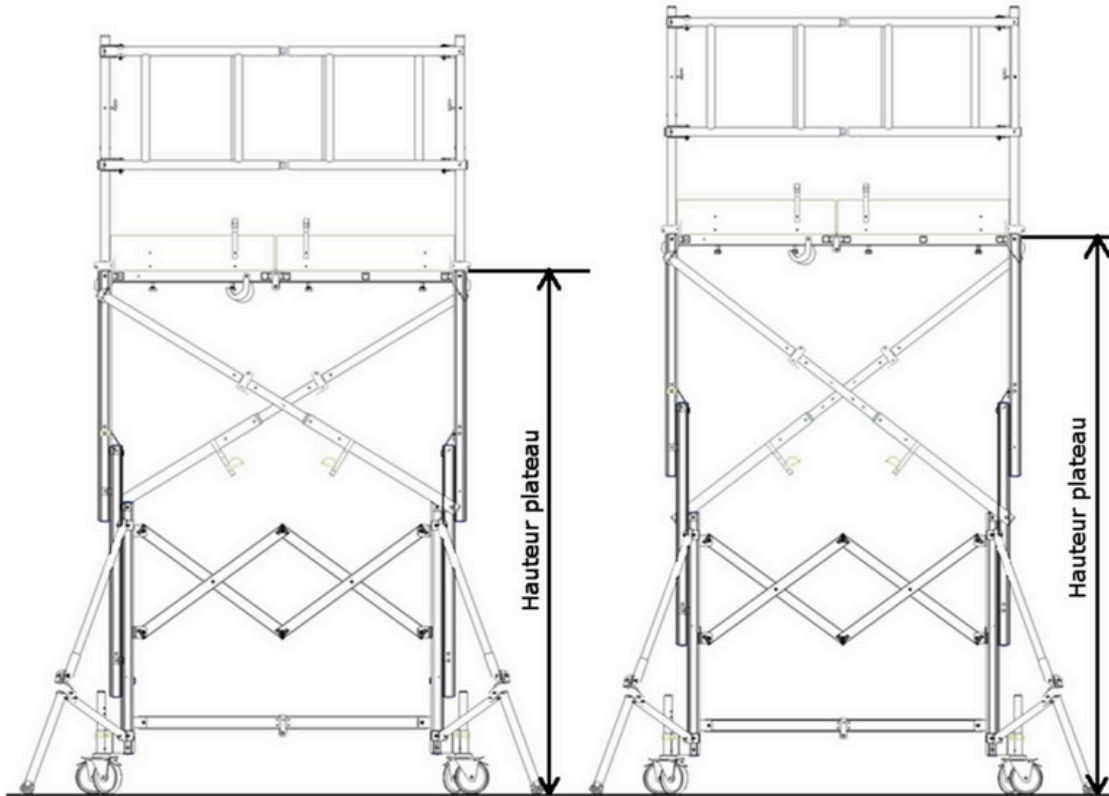

Plateauhöhe: 2800 mm

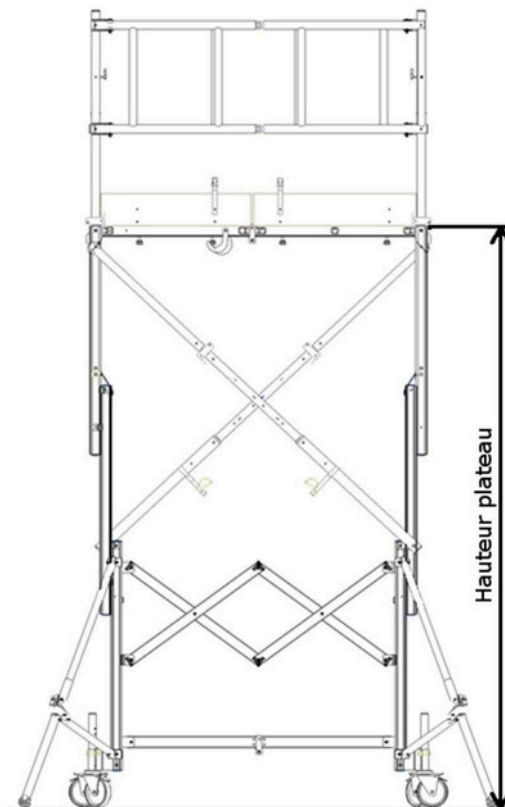

X-TOWER

1-5 : Montagehinweise

- Die Montage und der Gebrauch des Fahrgerüsts unterliegen den Anleitungen dieses Handbuchs (vor dem Erstgebrauch vollständig durchlesen).
- Der X-TOWER darf nur von in die Montage- und Betriebsanleitungen eingewiesenem Personal montiert und demontiert werden.
- Beschädigte Teile oder Teile anderer Marken dürfen nicht eingesetzt werden.
- Bei der Montage und Demontage des Fahrgerüsts ist das Tragen persönlicher Schutzausrüstung vorgeschrieben.
- Die Anleitungen zur Montage und Demontage sind in der vorgegebenen Reihenfolge auszuführen.
- Vor dem ersten Gebrauch die Kunststoffbinder von den Diagonalen und den Verriegelungen der Geländer entfernen.
- Besonders zu beachten sind die nachstehenden Hinweise:

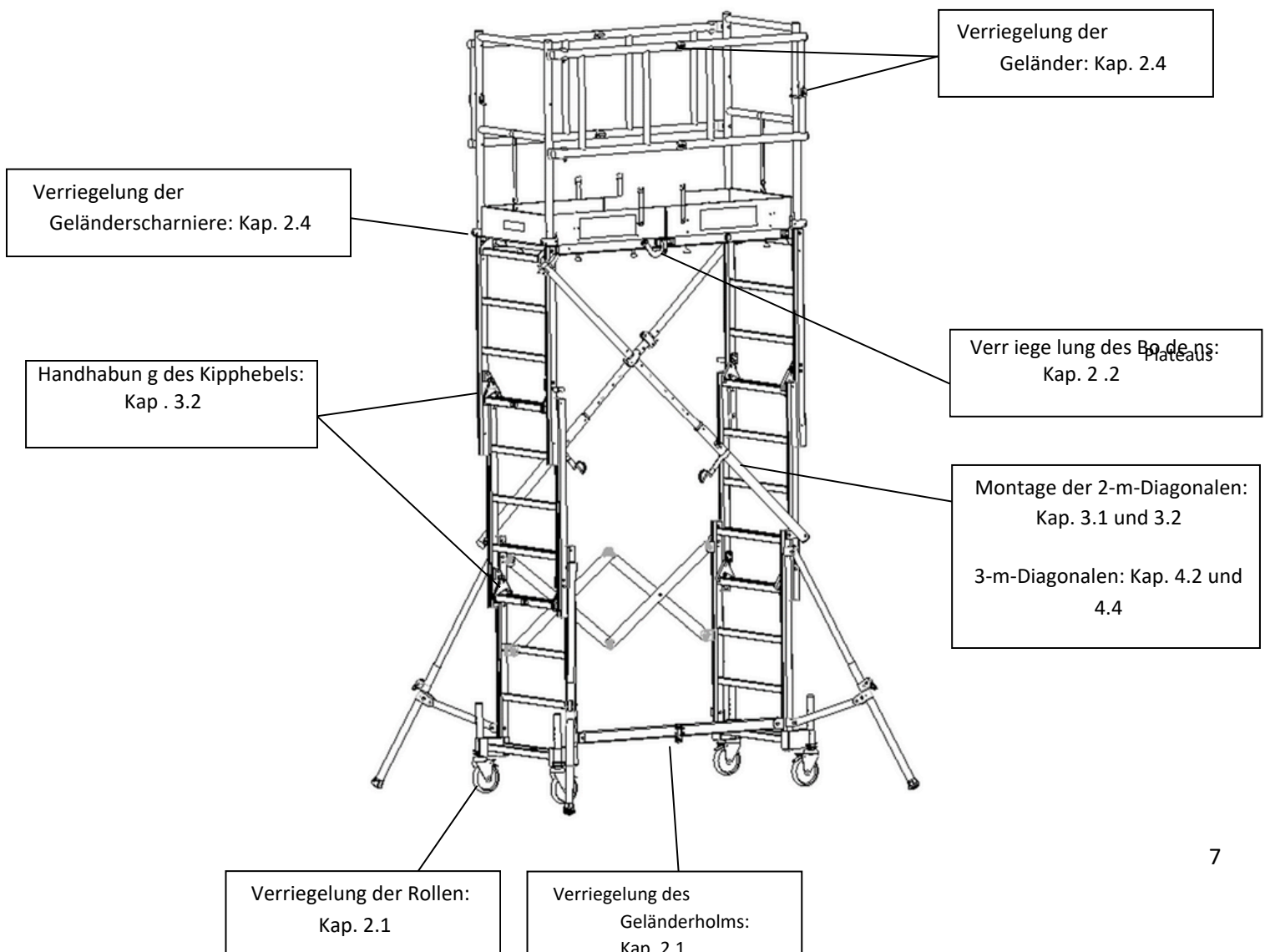

X-TOWER

Kapitel 2: Montage, Plateauhöhe: 1300 mm

Dieser Abschnitt gilt für 2- und 3-Meter-Modelle.

2.1: Öffnen des Fahrgerüsts

Wenn das Produkt mit einer Ladevorrichtung ausgestattet ist, diese zunächst entfernen (vgl. Kap. 9). Ansonsten lediglich den Gurt abnehmen, mit dem das Produkt zusammengehalten wird.

Mit dem Fuß die Bremsen der 2 Rollen der Leiter, an der der Boden befestigt ist, feststellen.

Die Leiter, an der das Plateau nicht befestigt ist, herausziehen, bis sich der Geländerholm in gerader waagerechter Stellung befindet. Dabei die Leitern möglichst parallel zueinander halten.

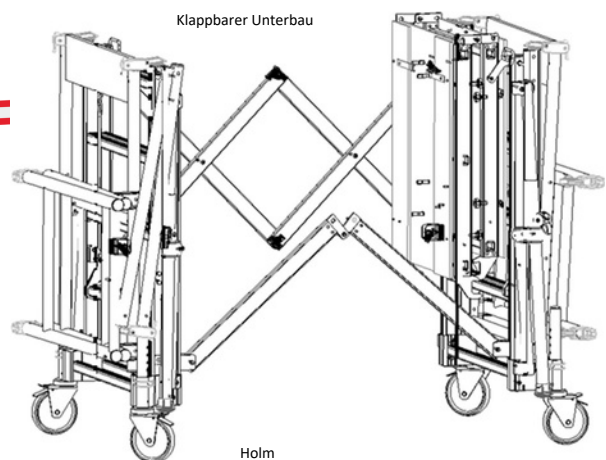
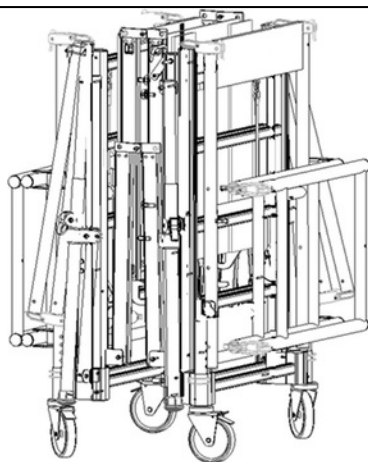

Die Bremse muss festgestellt werden.

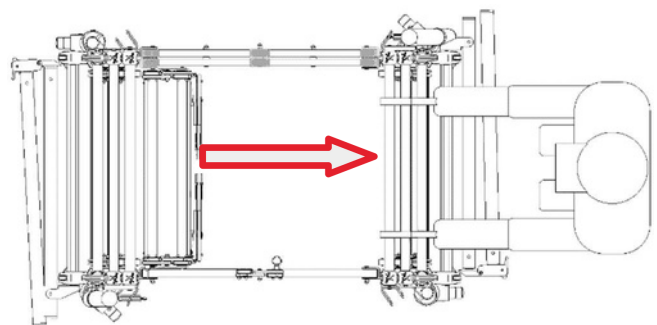
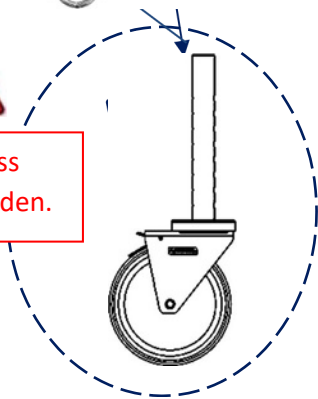

X-TOWER

Druck auf den Geländerholm ausüben, um ihn zu verriegeln.

Prüfen, dass der Riegel richtig eingerastet ist.

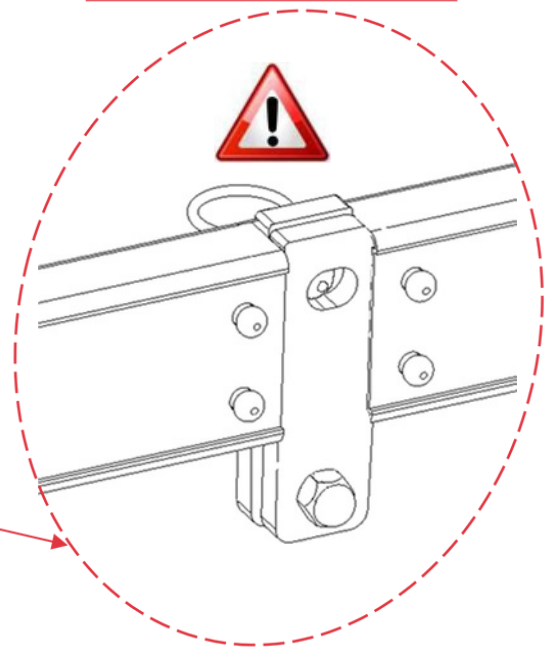
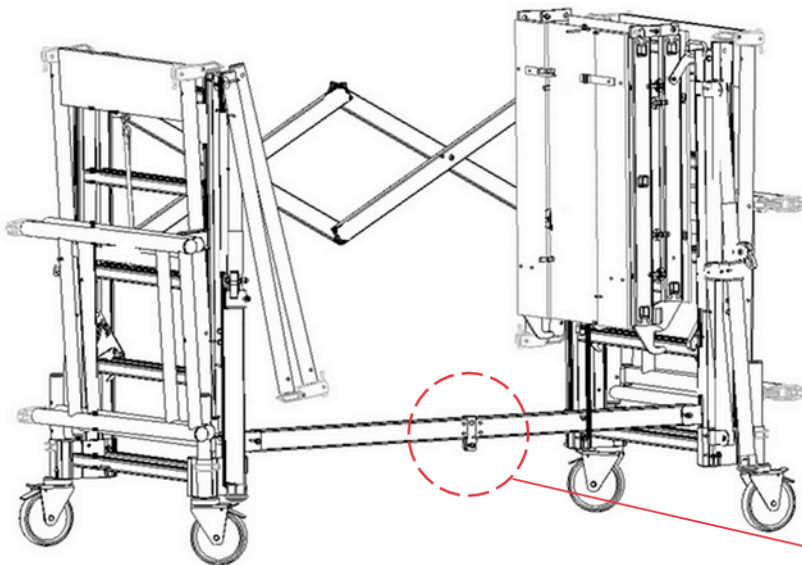

2.2: Montage des Plateaus:

Das Plateau aus der Halterung nehmen und auf dem Grund abstellen.

Den oberen Teil des Bodens aufklappen, um ihn vollständig zu öffnen.

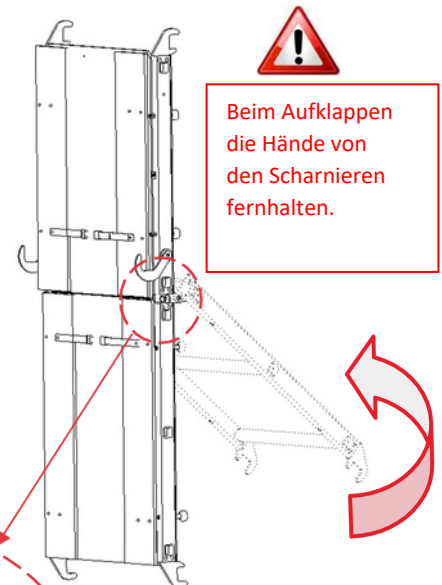
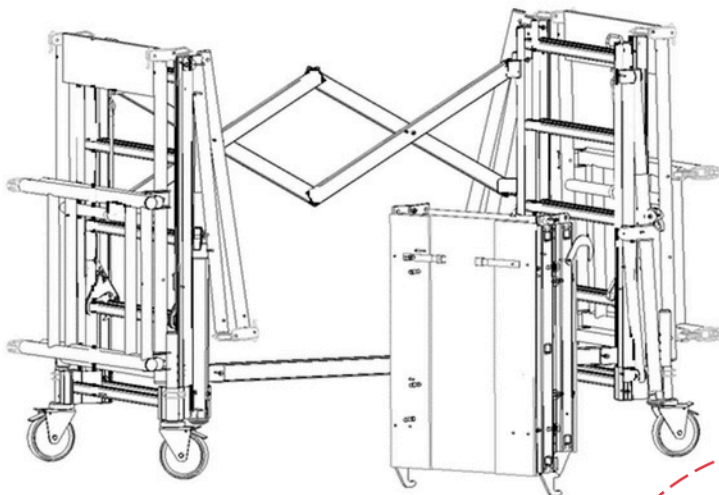

Beim Aufklappen die Hände von den Scharnieren fernhalten.

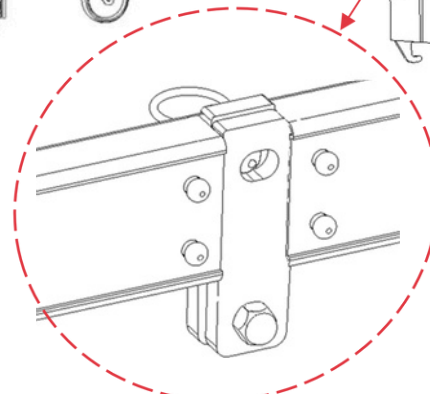

Prüfen, dass der Riegel richtig eingerastet

X-TOWER

Das Plateau so auf den Leitern ablegen, dass die Haken auf den äußeren Sprossen aufliegen.

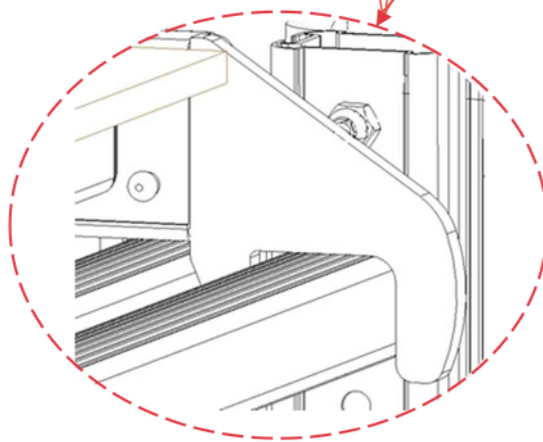
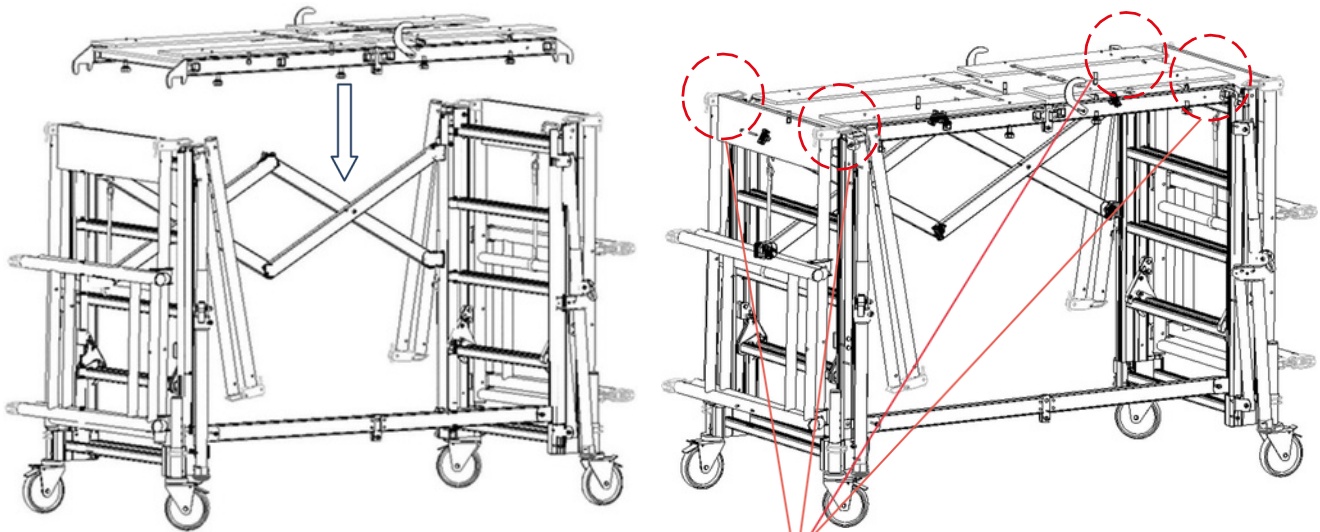

Prüfen, dass die 4 Haken des Plateaus auf den Sprossen aufliegt.

Die 2 Stützhaken nach unten klappen.

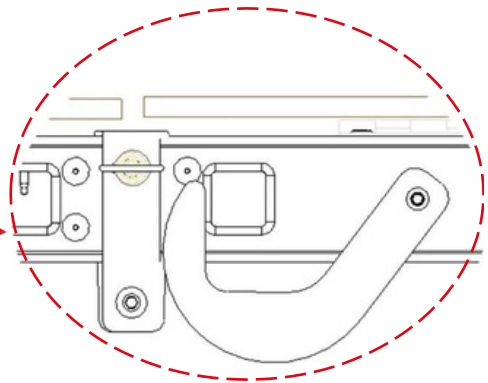
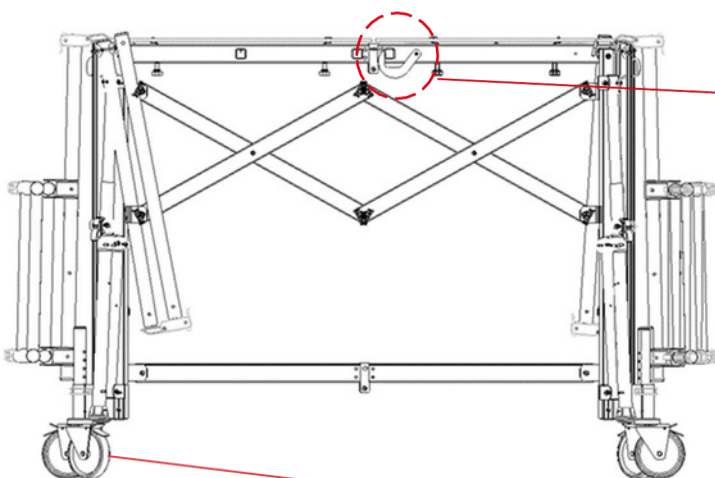

Die anderen beiden Rollen des Fahrgerüsts feststellen.

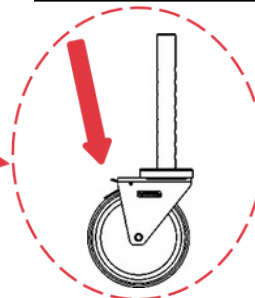

Die Bremse muss festgestellt werden.

X-TOWER

2-3 : *Einstellung der Rollen*

Die Ausrichtung des Bodens im Verhältnis zum Grund in Längs- und Querrichtung überprüfen. Wenn das Fahrgerüst auf einer nicht ebenen Grundfläche steht, können die Rollen höhenverstellt werden, um das Gerüst zu nivellieren.

Den Halterungsstift der Rolle herausziehen, und die Höhe des Fußes einstellen.

Dazu die nächste Öffnung am Rollenfuß über der Öffnung an der Stütze anordnen und den Stift einschieben.

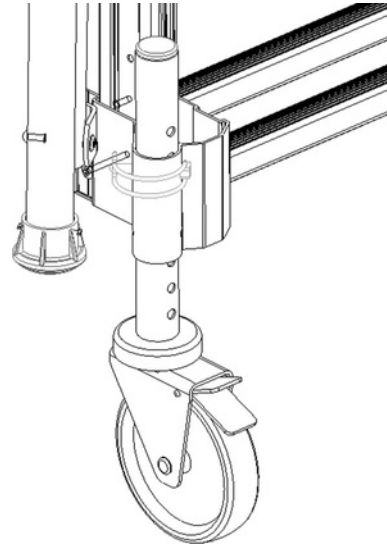
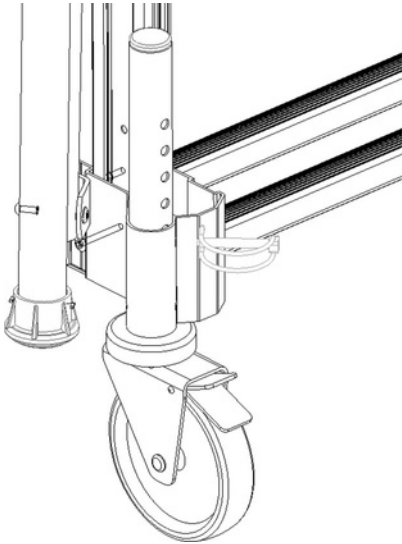

Diesen Schritt an den anderen Rollen wiederholen, bis das Fahrgerüst eben ausgerichtet ist. Das Fahrgerüst auf das Niveau prüfen und erst dann zum Ausfahren übergehen.

2-4 : *Montage der Geländer:*

Die 2 Geländer nach oben klappen. Die Scharniere behalten eine gewisse Freiheit, wodurch sich die Geländer leicht nach vorne kippen lassen.

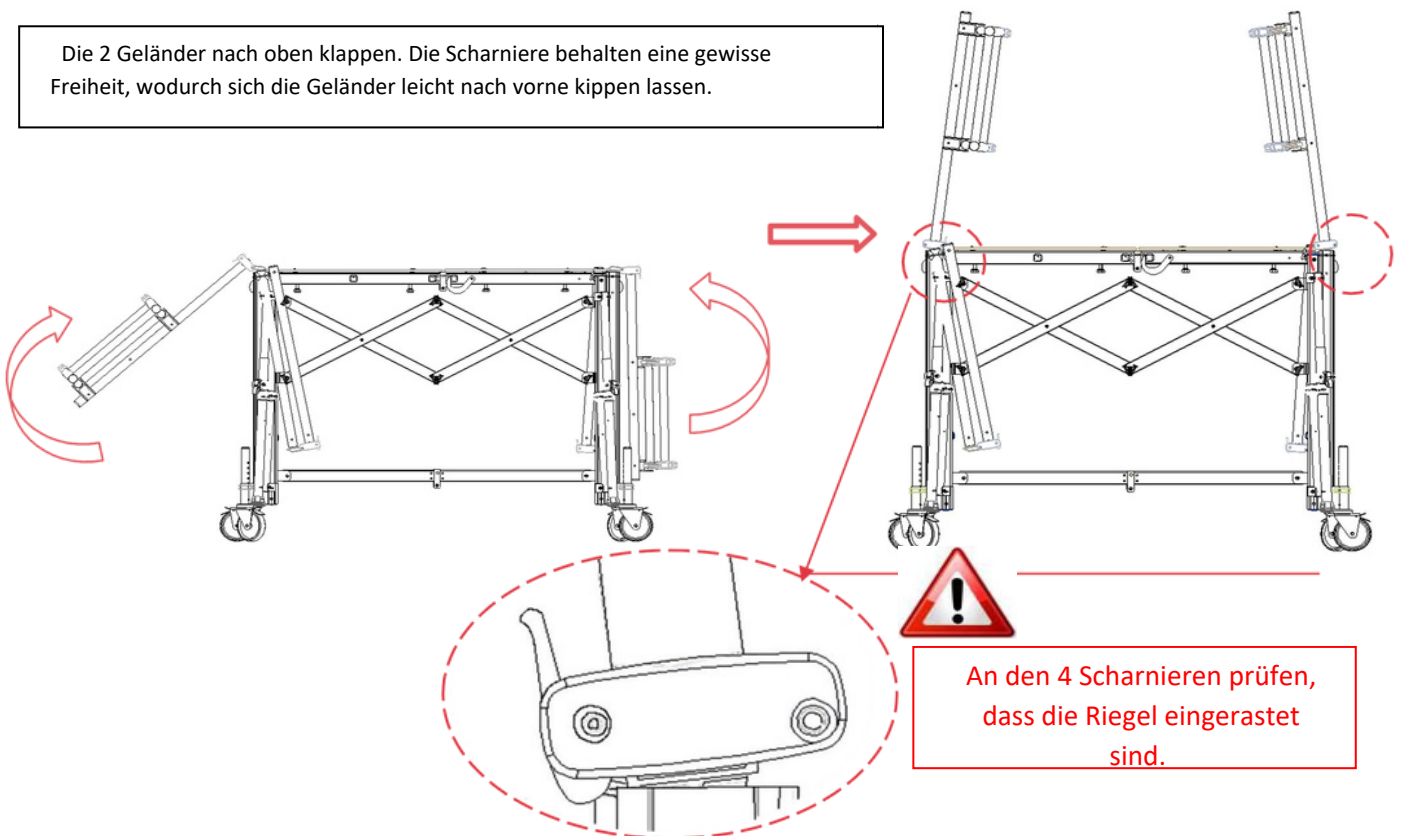

An den 4 Scharnieren prüfen, dass die Riegel eingerastet sind.

X-TOWER

Den Gurt von einer Geländerseite entfernen und das Geländer bis zum Riegel des gegenüberliegenden Seitengeländers auseinanderklappen, ohne dass das mittige Scharnier einrastet.

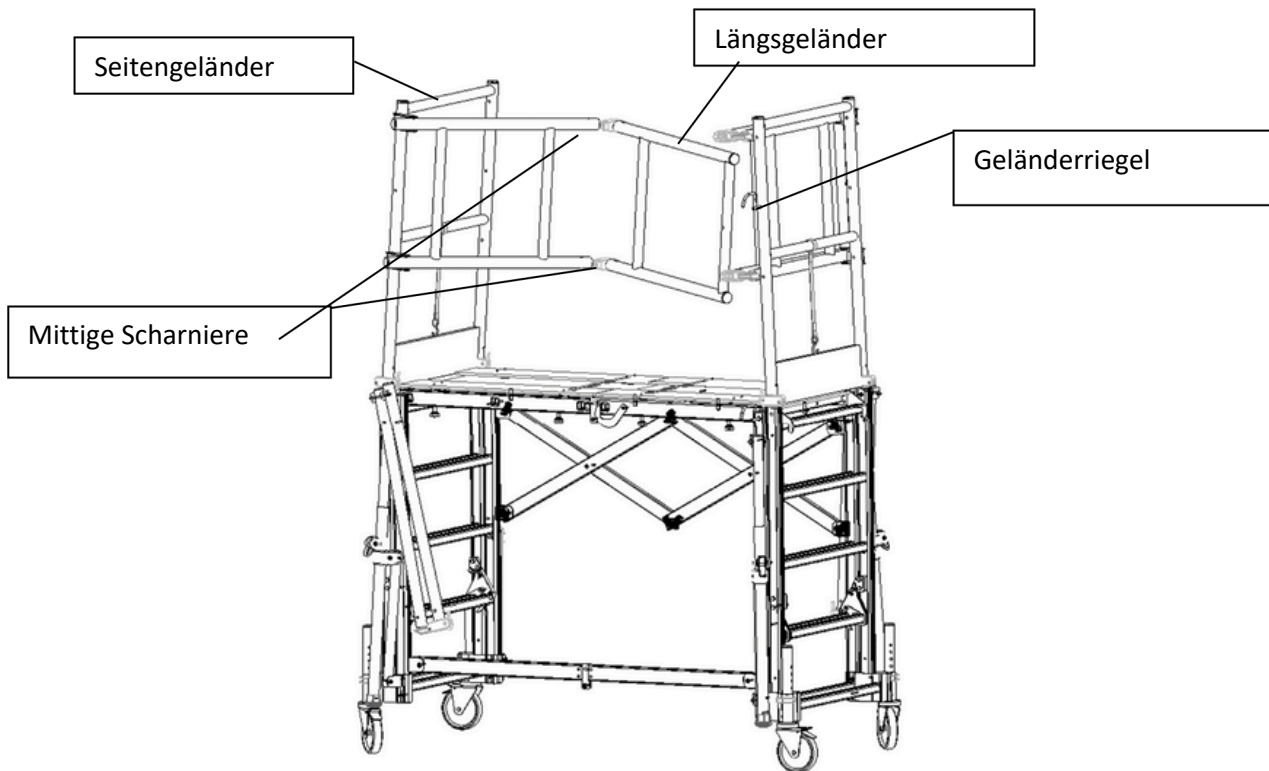

Verriegeln der Geländer

Den Riegel anheben und in die Geländeröffnung einschieben.

Den Riegel nach unten stellen, um das Geländer festzustellen.

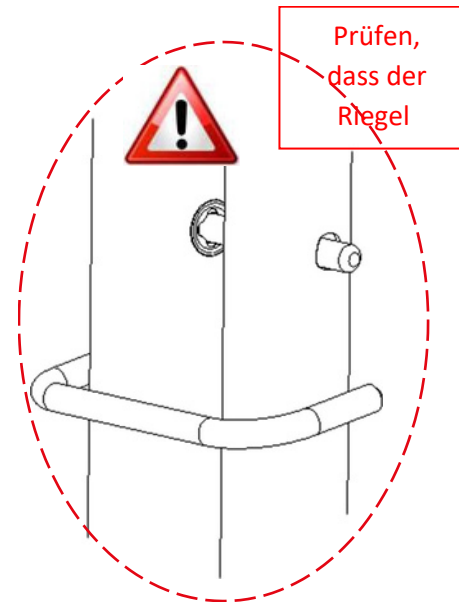
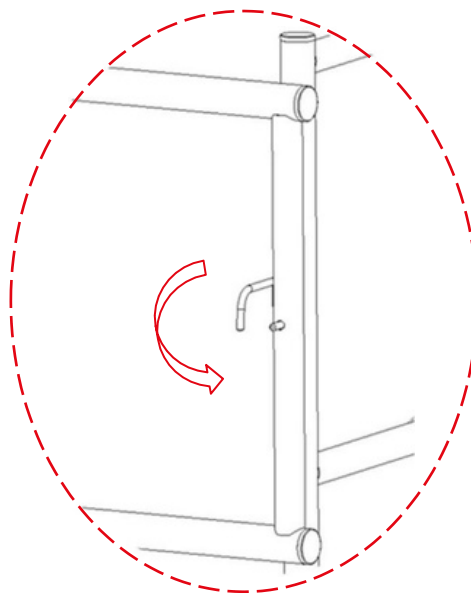
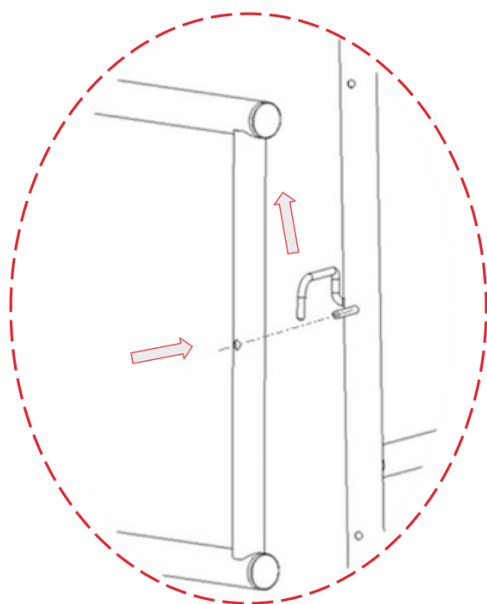

X-TOWER

Am Geländer ziehen, um das mittige Scharnier einrasten zu lassen.

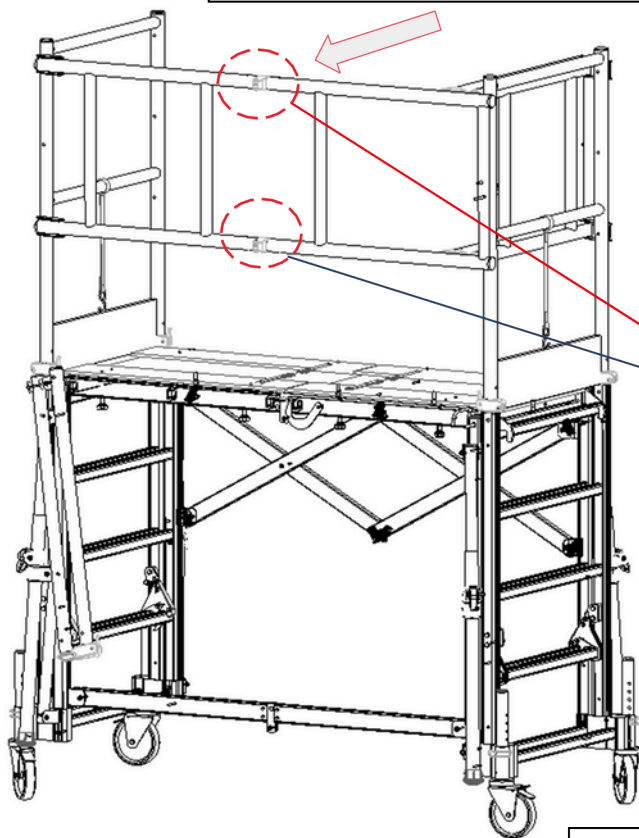

An den 2 Scharnieren prüfen, dass die Riegel eingerastet sind.

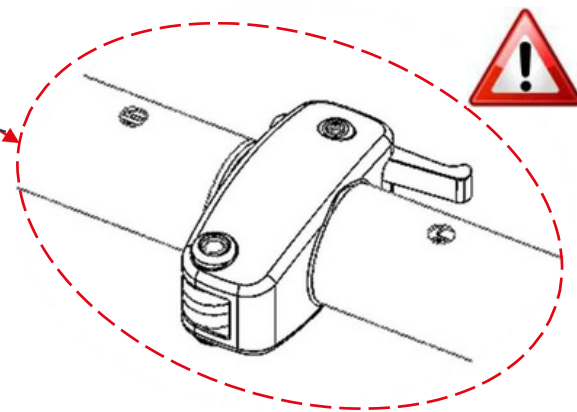

Den Vorgang am zweiten Geländer wiederholen.

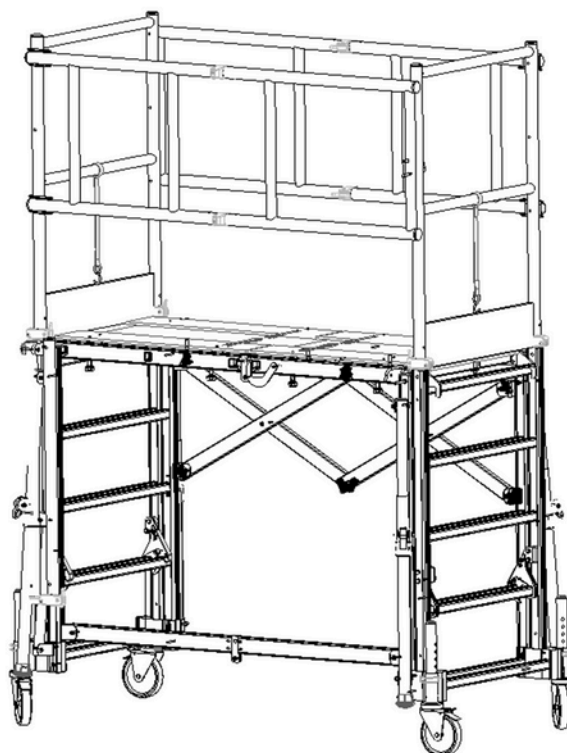

X-TOWER

2-5 : Montage der Bordbretter:

Die Gurte, mit denen die Bordbretter verbunden sind, entfernen, und ein erstes Bordbrett nach oben klappen.

Das Bordbrett senkrecht nach unten drücken und mit den Stellrädern unter dem Rahmen befestigen.

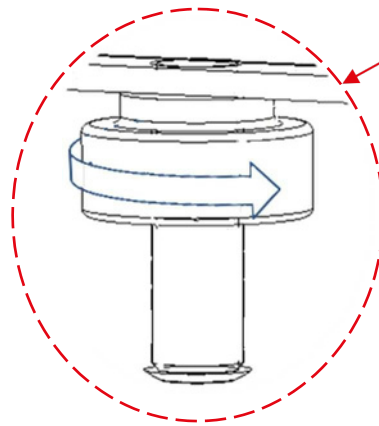
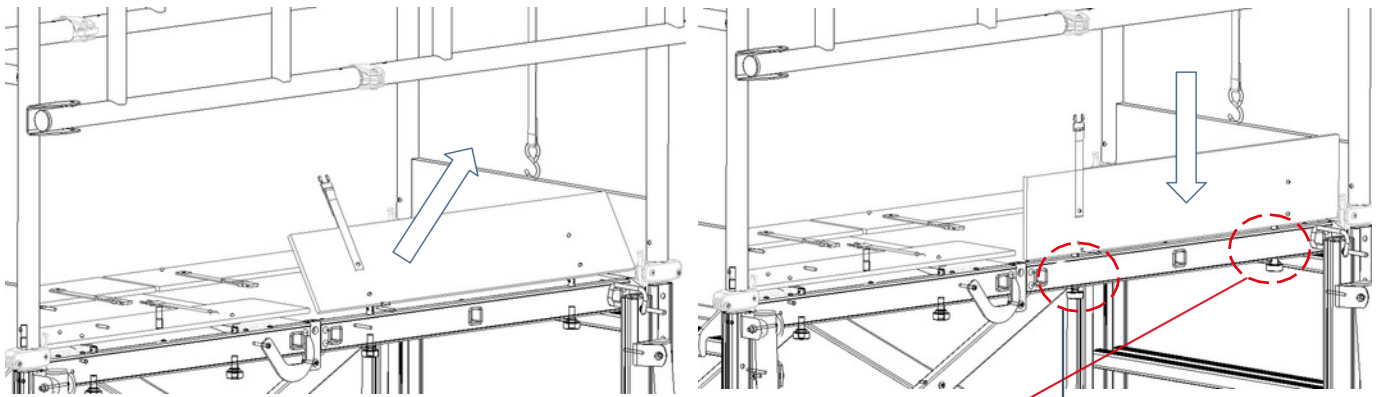

Die 2 Stellräder festziehen, damit das Bordbrett unbeweglich gesichert ist.

Den Vorgang bei den anderen 3 Bordbrettern wiederholen.

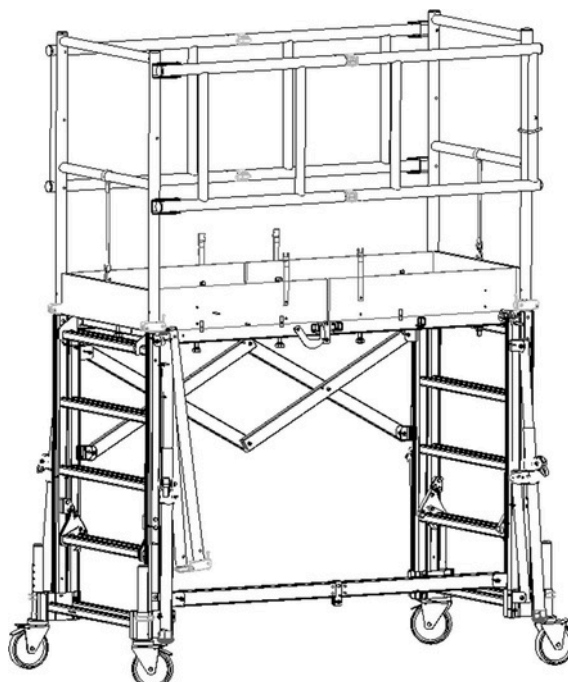

X-TOWER

2-6 : Montage der Stabilisatoren:

Den Griff gedrückt halten und die Stabilisatoren nach hinten ziehen.

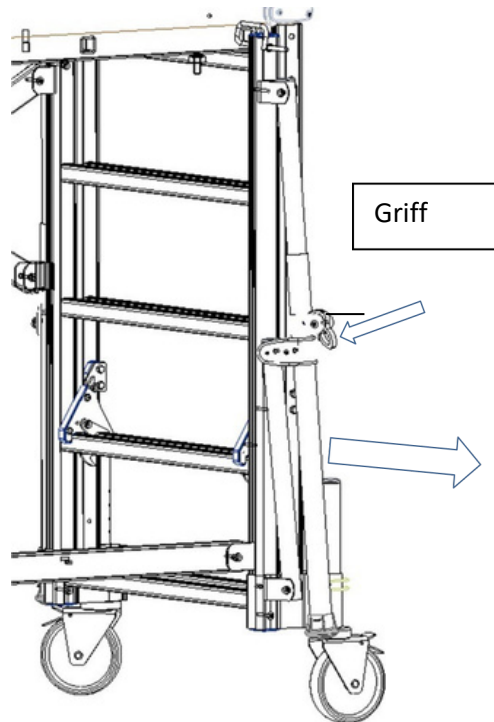

Den Stabilisator ausfahren, bis er Kontakt zum Grund hat, dann den Riegel loslassen.

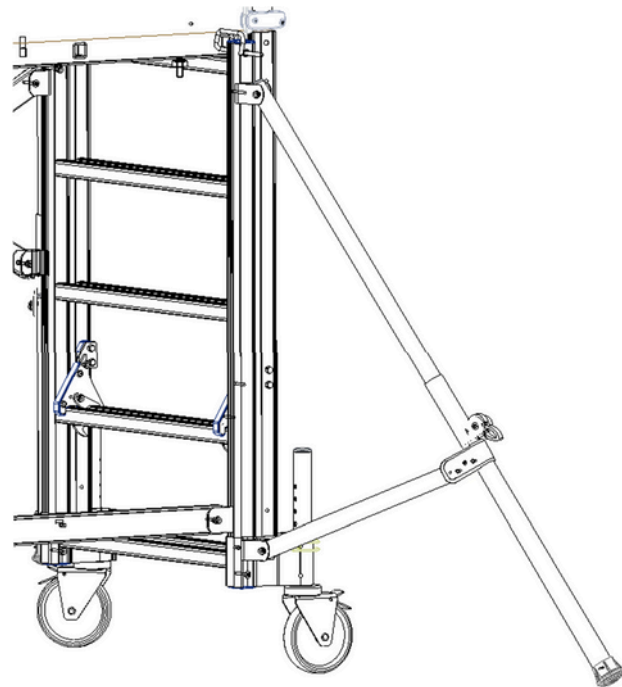

Den Vorgang an den anderen 3 Stabilisatoren wiederholen.

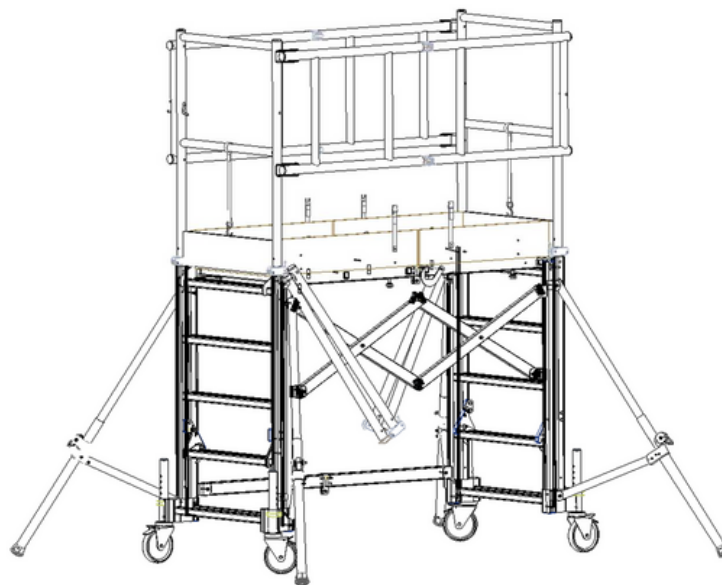

Das Fahrgerüst mit dem Plateau auf 1300 mm Höhe ist nun einsatzbereit.

Die Anleitungen zur Montage des Gerüsts auf 2 Meter Höhe finden Sie im Kapitel 3 und auf 3 Meter Höhe im Kapitel 4.

X-TOWER

Kapitel 3: Aufstellen des 2-Meter-Modells

3-1 : Montage der Diagonalen

Die Diagonale muss nur dann montiert werden, wenn das Produkt auf seine maximale Höhe ausgefahren wird.

Die Diagonale aushaken, um sie aufzuklappen.

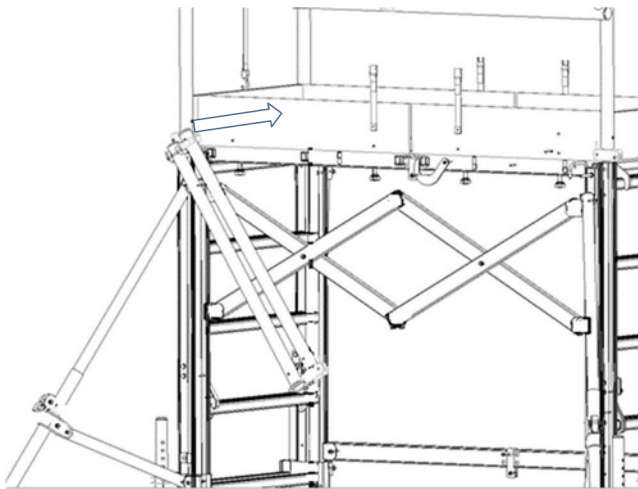

Die Diagonale am Riegel der gegenüberliegenden Leiter befestigen.

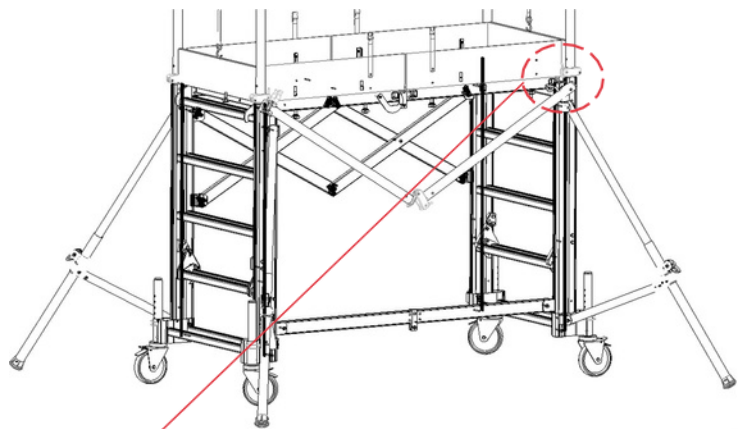

Den Riegel durch die Öffnung der Diagonale schieben.

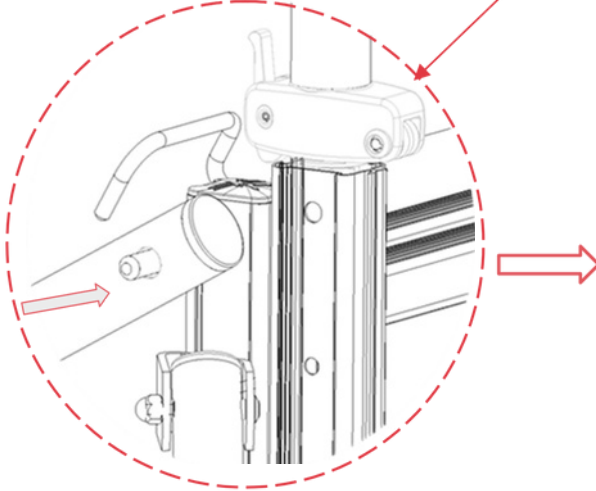

Dan Riegel z ur Diagonale hin nach unten drehen.

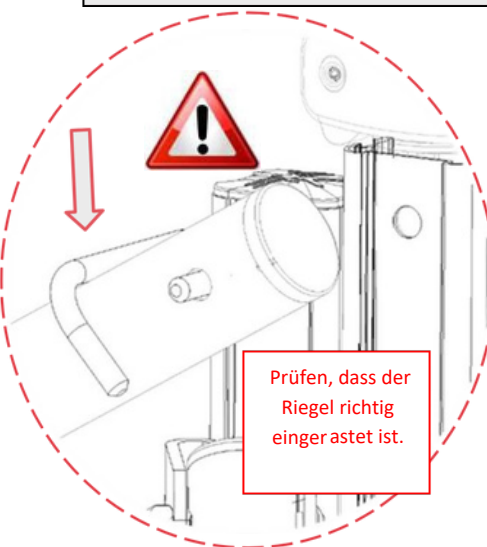

Prüfen, dass der Riegel richtig eingerastet ist.

Diesen Schritt an der zweiten Diagonale wiederholen.

X-TOWER

3-2 : Ausfahren des Produkts

Unter der Sprosse auf die 2 Riegel des Kipphebels drücken, um sie zu lösen.

Die Leiter um eine Sprosse hochheben, wie in den nachstehenden Abbildungen angezeigt.

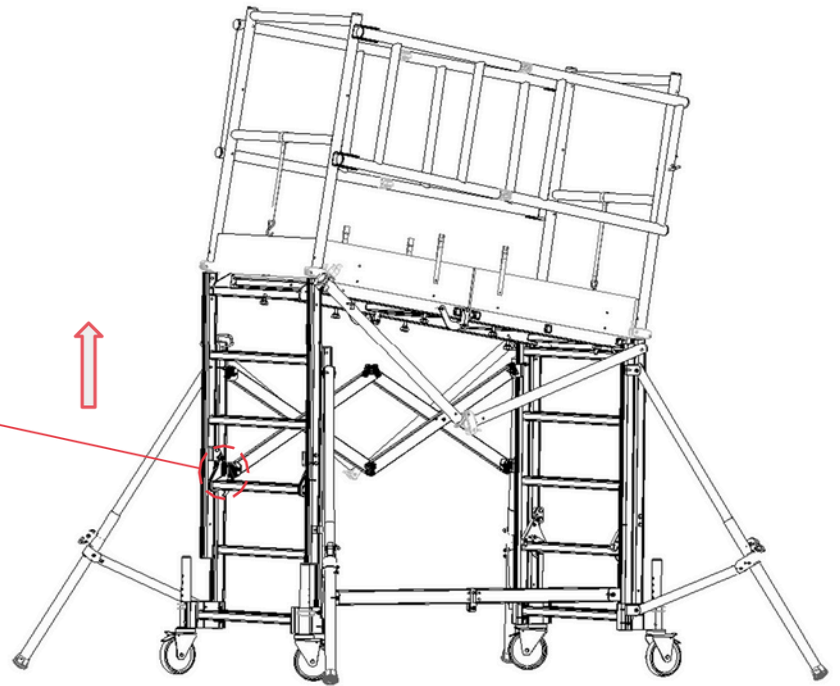
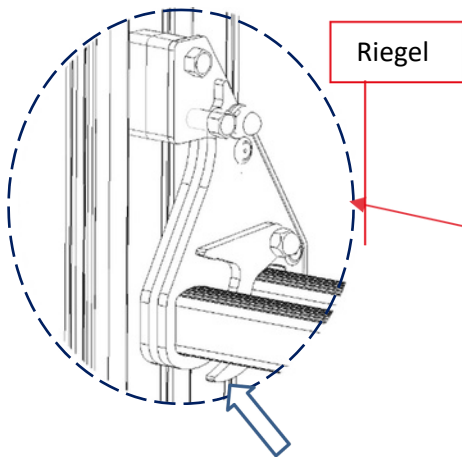

Die Finger nicht zwischen zwei Leitern schieben, sondern die Sprosse von unten halten.

Die Leiter anheben, **ohne den Kipphebel festzuhalten**, da diese automatisch einschnappt.

Der Kipphebel schnappt ein, wenn er die darüber liegende Sprosse erreicht.

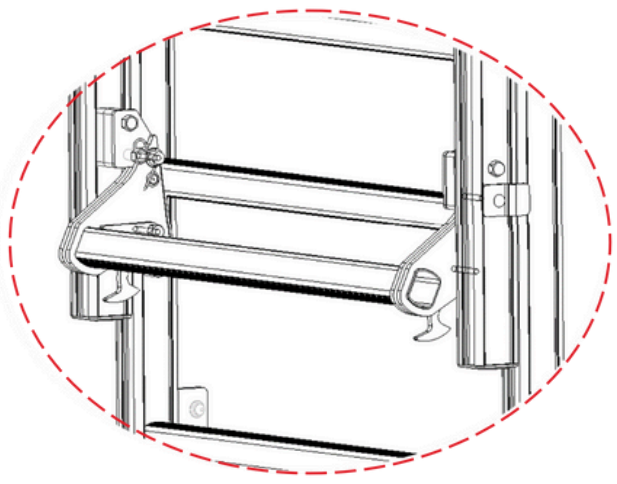
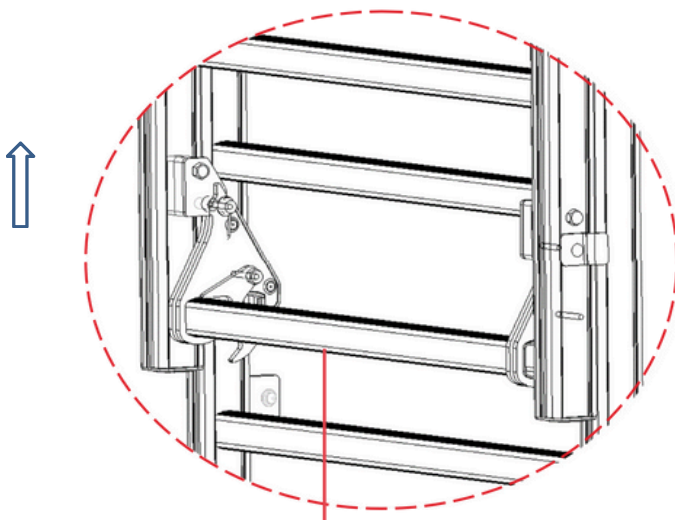

Kipphebel

X-TOWER

Der Kipphebel kehrt in seine Stellung zurück, sobald die Sprosse überwunden ist.

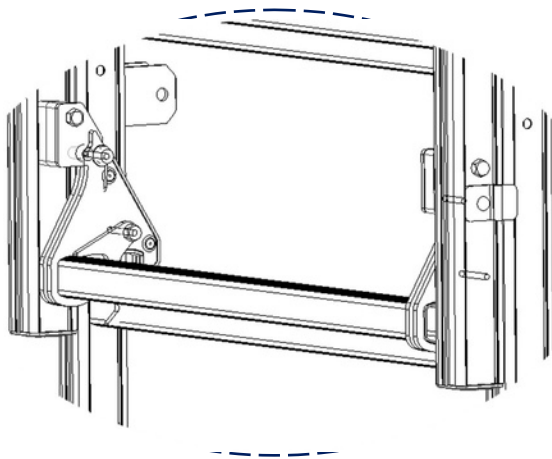

Die Leiter herunterschieben, bis der Kipphebel auf der Sprosse aufliegt.

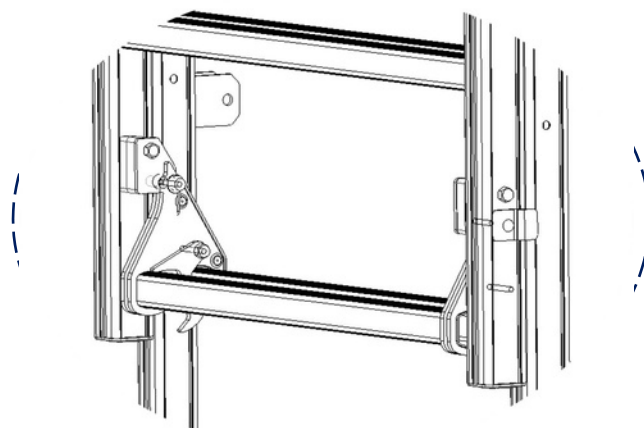

Die 2 Riegel am Kipphebel der gegenüber liegenden Leiter lösen, dann die Leiter anheben.

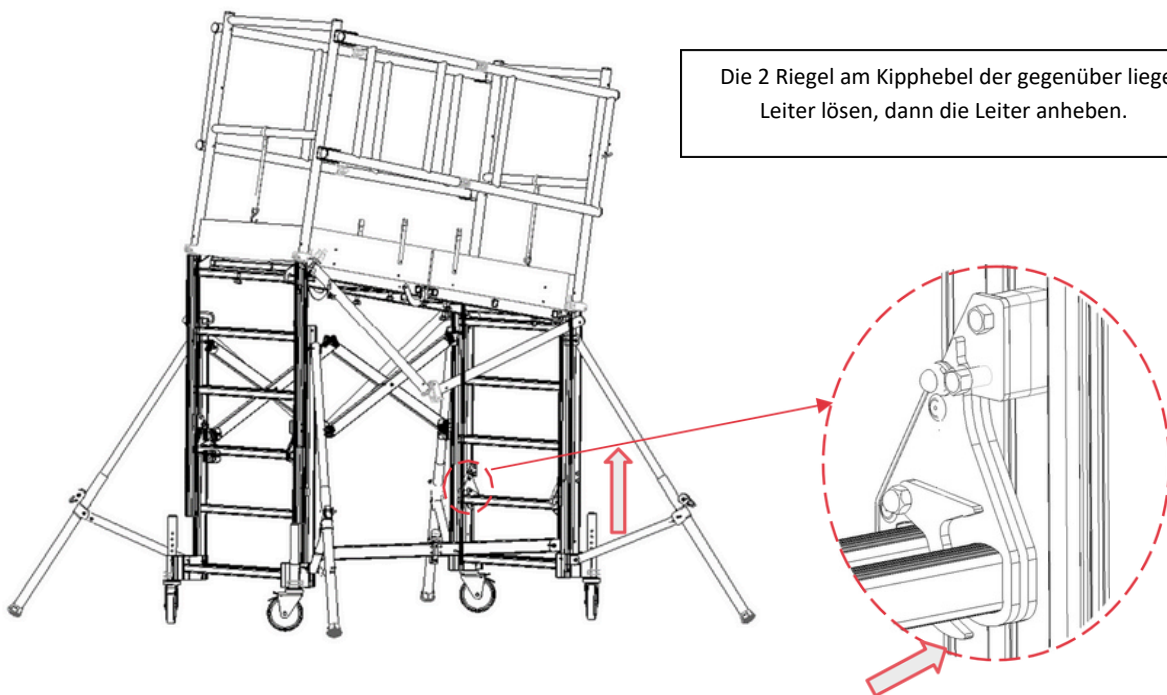

Wenn das Plateau 1550 mm hoch sein soll, den Kipphebel auf der darüber liegenden Sprosse abstützen und die Riegel des Kipphebels feststellen.

Wenn das Plateau höher eingestellt werden soll, den Kipphebel zwei Sprossen höher stellen.

X-TOWER

Die erste Leiter wieder anheben.

Wenn das Plateau 1800 mm hoch sein soll, den Kipphebel auf der darüber liegenden Sprosse abstützen und die Riegel des Kipphebels feststellen.

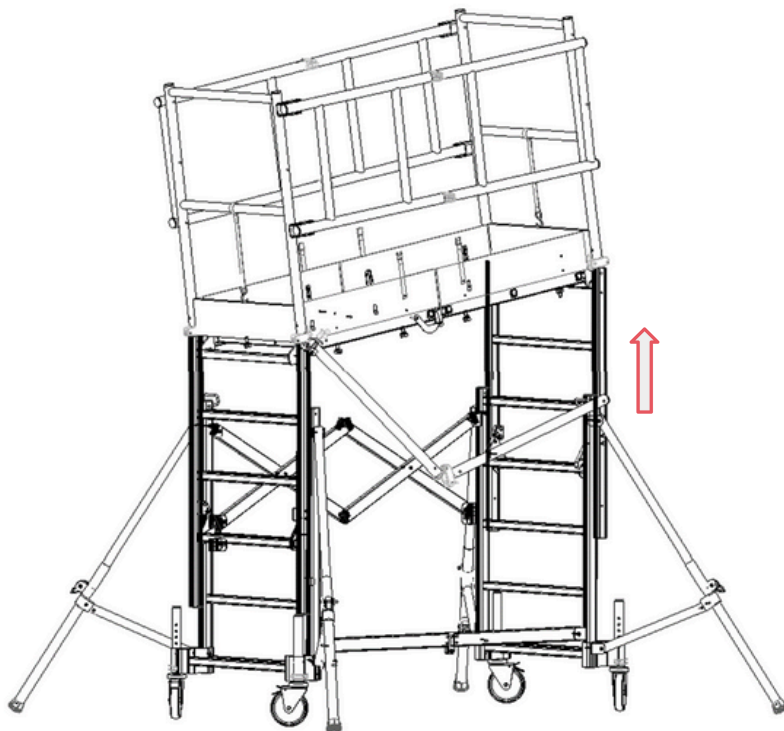

Die zweite Leiter um eine Sprosse anheben, um die maximale Arbeitshöhe von 2050 mm zu erreichen.

Die Stopp-Aufkleber des Kipphebels und der Leiter sind jetzt genau

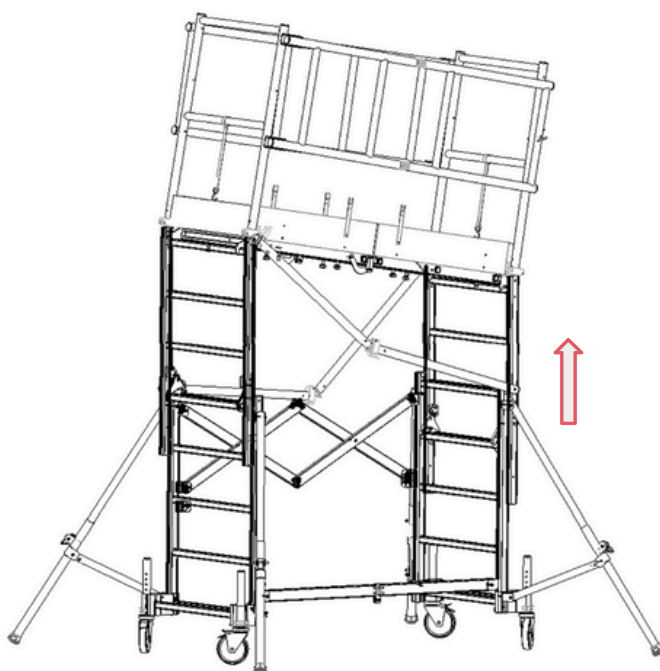

X-TOWER

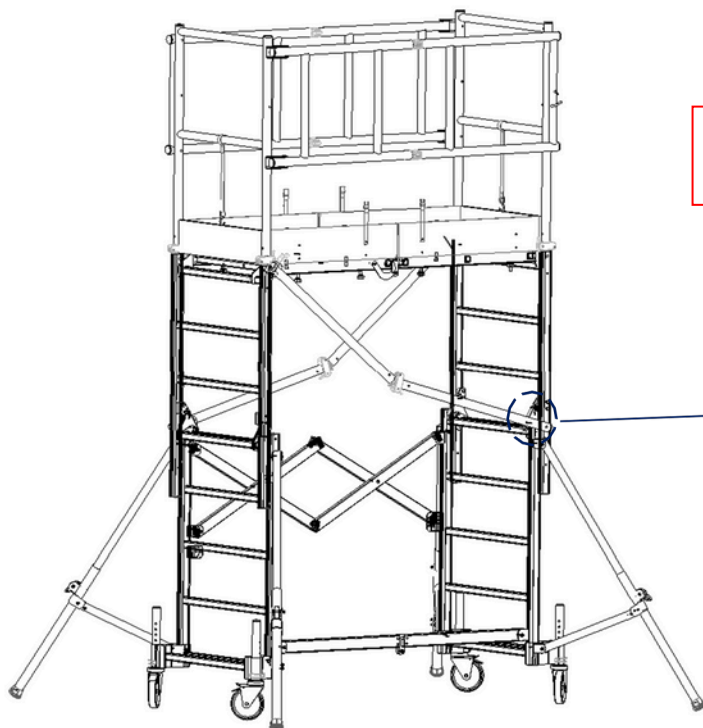

Auf die 4 Riegel an den Kipphebeln drücken, damit sie einrasten.

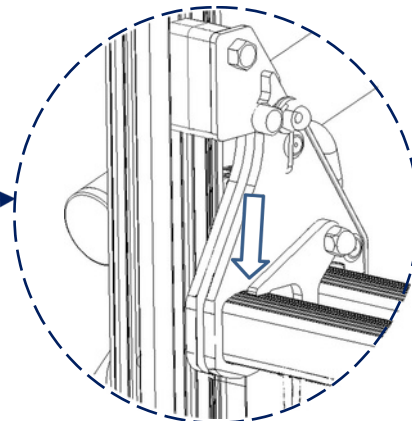

Auf die Scharniere der Diagonalen Druck ausüben, um sie festzustellen (nur bei einer Plateauhöhe von 2050 mm).

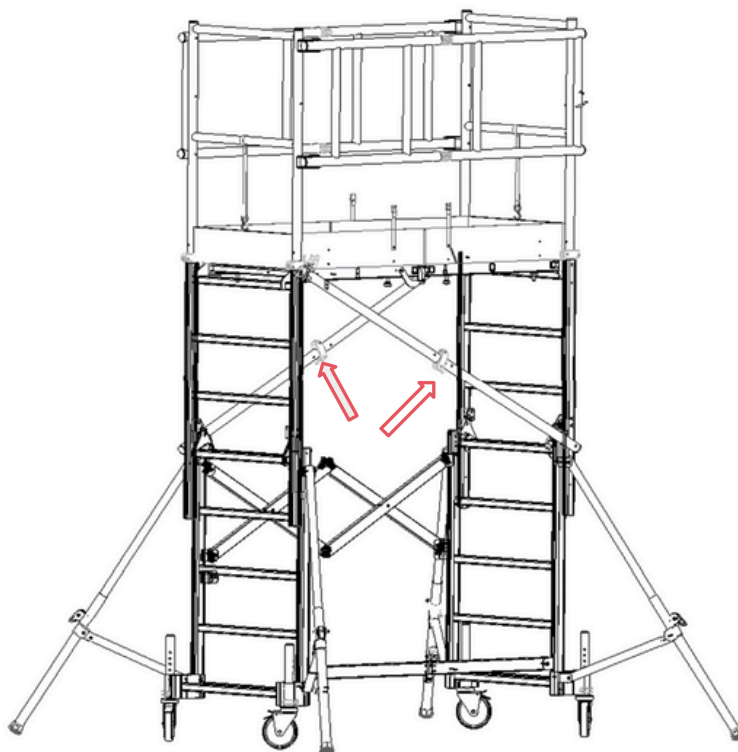

Das Fahrgerüst mit dem Plateau auf 2050 mm Höhe ist nun einsatzbereit.

X-TOWER

Kapitel 4: Aufstellen des 3-Meter-Modells

4-1 : Ausfahren der Außenleitern

Bei den Außenleitern die Anleitungen für das Aufstellen des 2-Meter-Modells befolgen, aber ohne die Diagonalen anzubringen (vgl. Kap. 3.2).

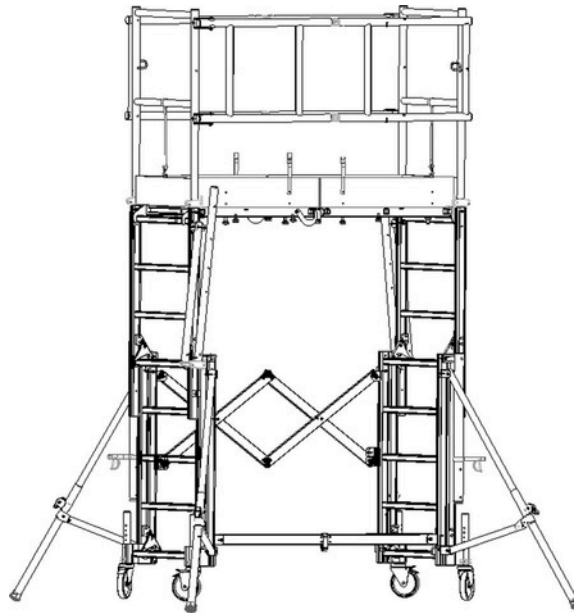

4-2 : Montage der Diagonalen

Den $\varnothing 50$ -Abschnitt der Diagonale nach innen schwenken.

Die klappbare Diagonale aufklappen, indem sie zunächst direkt unter der Klemme (1) gehalten und von der Leiter gelöst (unterer Befestigungspunkt) und anschließend geöffnet wird (oberer Befestigungspunkt) (2).

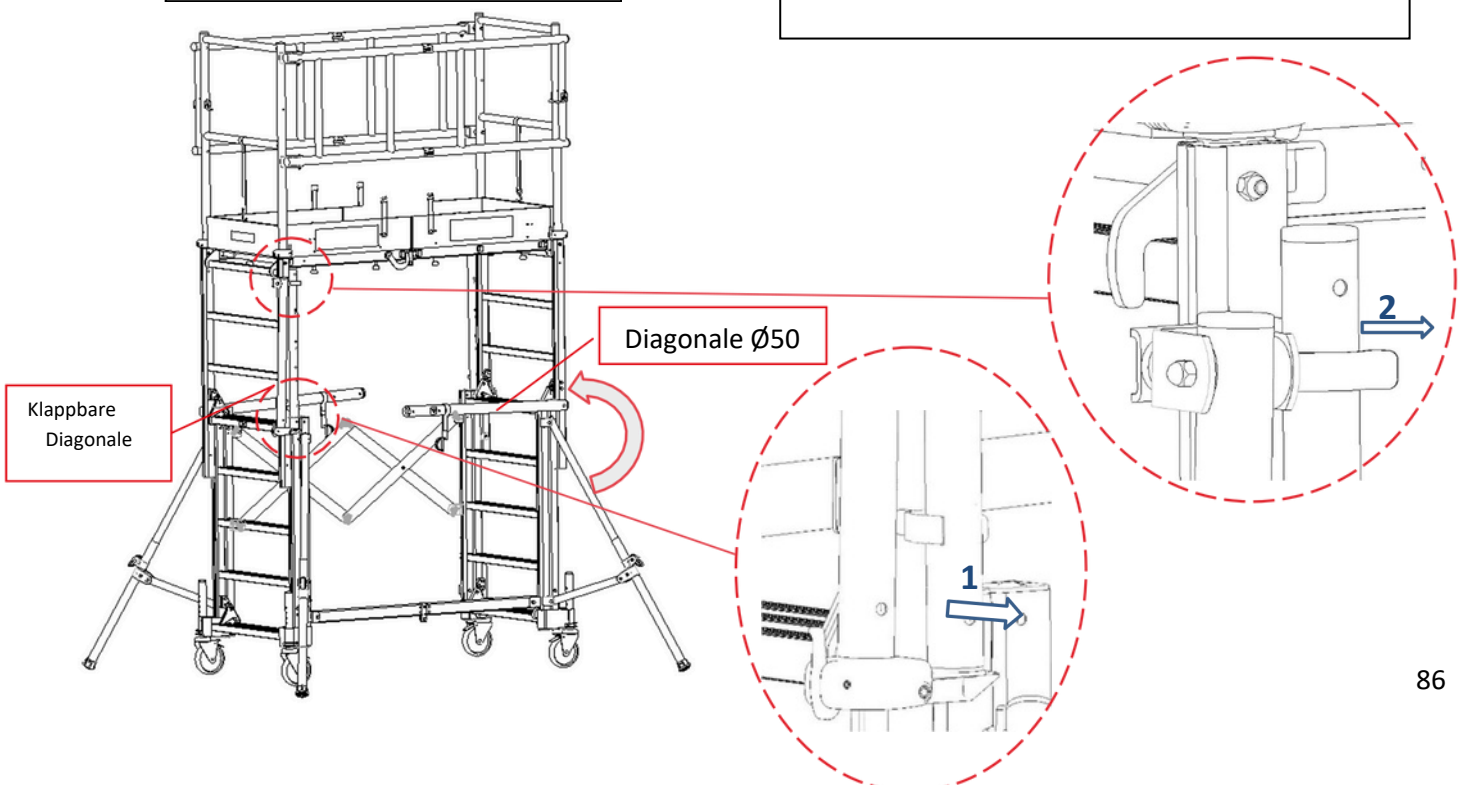

X-TOWER

Die klappbare Diagonale in den Ø50-Abschnitt einschieben. Wenn das Fahrgerüst noch höher ausgefahren werden soll, den Stift noch nicht einschieben, um die Diagonale zu verriegeln. Wenn das Fahrgerüst auf der gewünschten Höhe ist, zum Kapitel 4.4 übergehen.

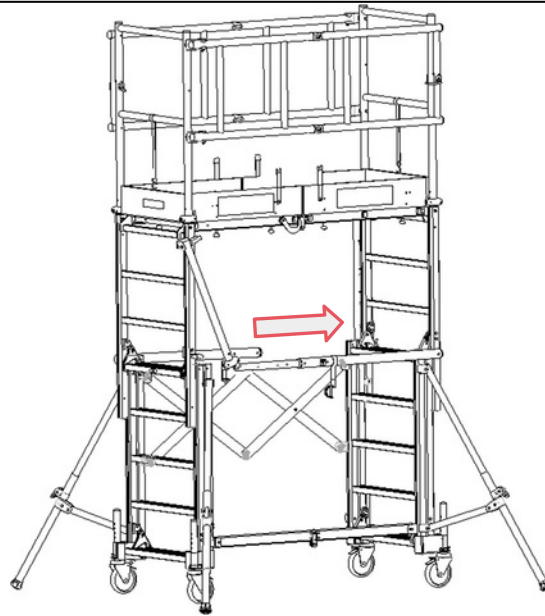

4-3 : Ausfahren der Zwischenleitern

Die Leiter anheben, bis sich der Kipphebel auf die darüber liegende Sprosse stützt.

Die 2 Riegel des Kipphebels an einer der beiden Zwischenleitern lösen.

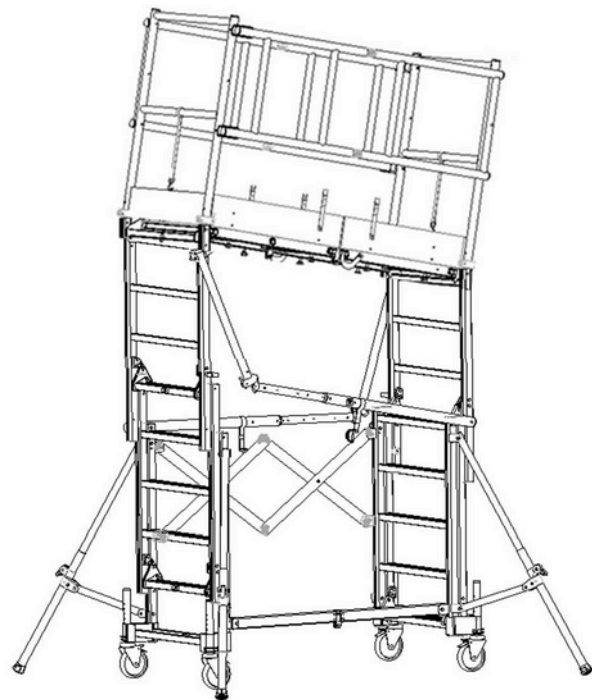
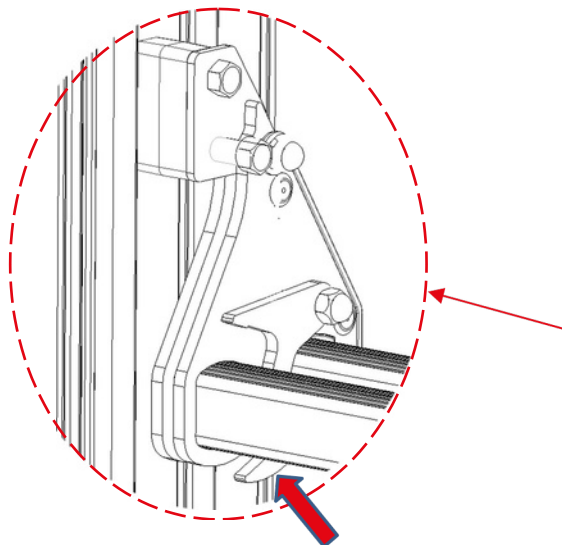

X-TOWER

Die 2 Riegel am Kipphebel der gegenüber liegenden Leiter lösen, dann die Leiter anheben.

Wenn das Plateau 2300 mm hoch sein soll, den Kipphebel auf der darüber liegenden Sprosse abstützen und die Riegel des Kipphebels feststellen. Wenn das Plateau höher eingestellt werden soll, den Kipphebel zwei Sprossen höher stellen.

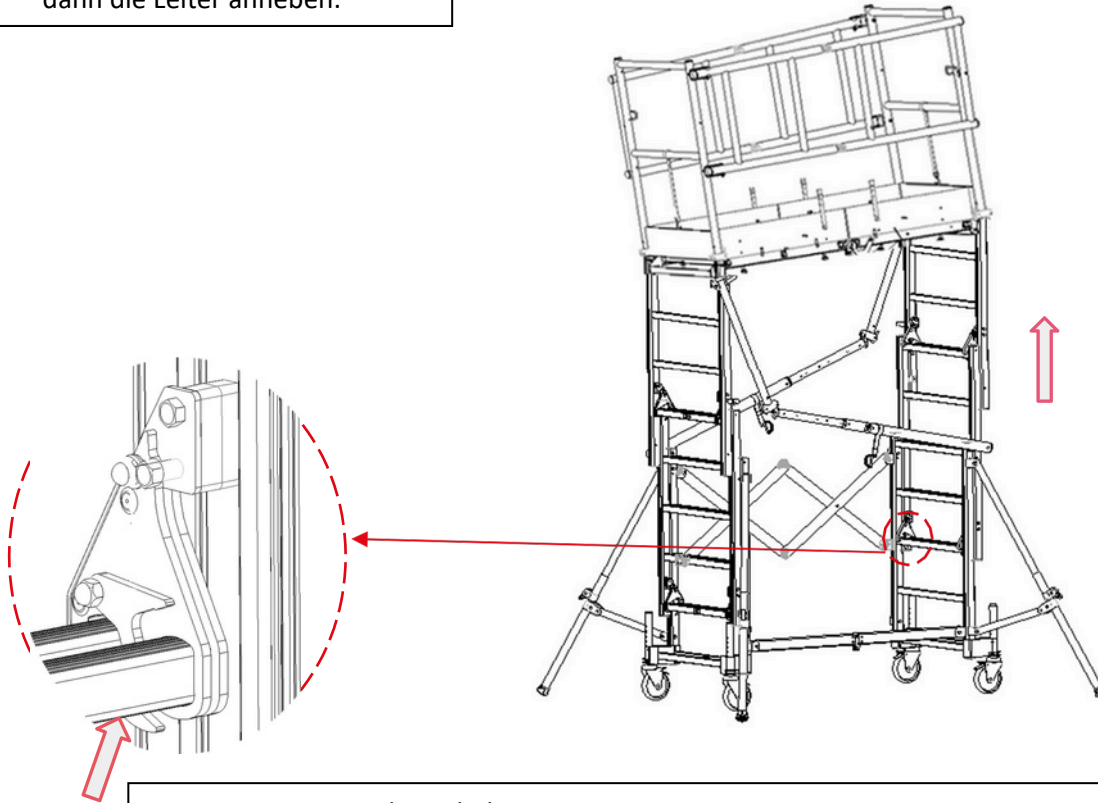

Die erste Leiter wieder anheben.

Wenn das Plateau 2550 mm hoch sein soll, den Kipphebel auf der darüber liegenden Sprosse abstützen und die Riegel des Kipphebels feststellen. Wenn das Plateau höher eingestellt werden soll, den Kipphebel zwei Sprossen höher stellen.

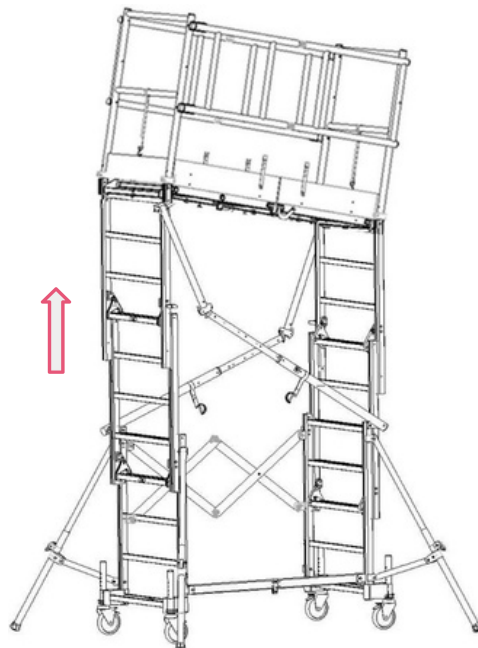

X-TOWER

Die zweite Leiter um eine Sprosse anheben, um die maximale Arbeitshöhe von 2800 mm zu erreichen.

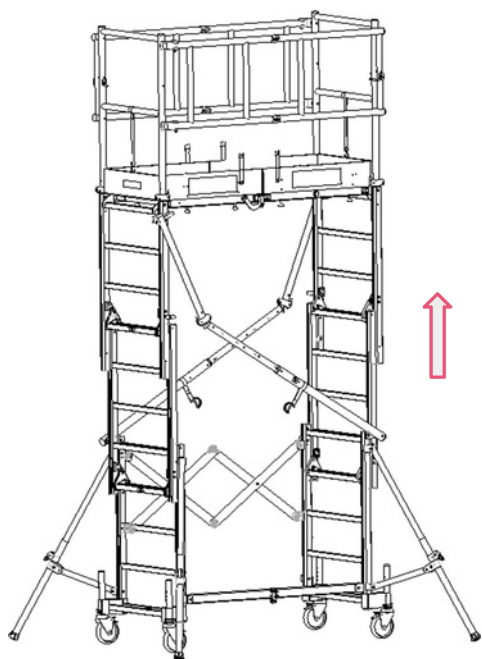

Auf die 4 Riegel an den Kipphebeln drücken, damit sie einrasten.

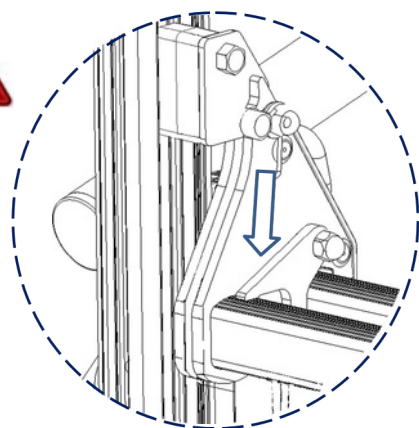

4-4 Verriegelung der Diagonale

Die Diagonale ist zu verriegeln, wenn sich das Plateau auf der gewünschten Höhe befindet.

Den klappbaren Teil im Ø50-Abschnitt justieren, bis die Nummer der Plateauhöhe entspricht (vgl. Tabelle).

Mit dem Ø50-Abschnitt zu justierende Positionsnummer der Diagonale.

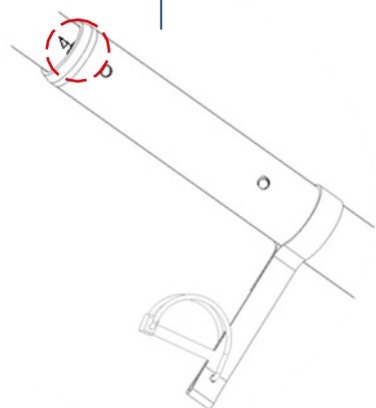
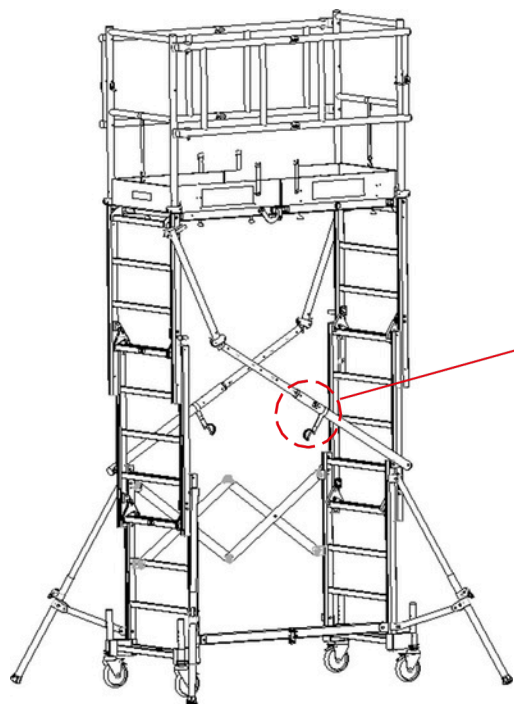

| Plateauhöhe | Position der Diagonale |
|-------------|------------------------|
| 2050 mm | 1 |
| 2300 mm | 2 |
| 2550 mm | 3 |
| 2800 mm | 4 |

X-TOWER

Den Stift einschieben, um die beiden Abschnitte der Diagonale miteinander zu verbinden.



Gegen das Scharnier drücken, um es einrasten zu lassen, dann den Vorgang an der zweiten Diagonale wiederholen.

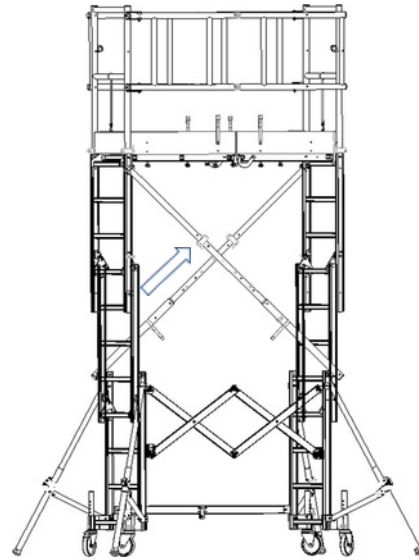

Das Fahrgerüst kann nun genutzt werden.

Kapitel 5: Nach der Montage und vor dem Gebrauch

Die von der Betriebsleitung mit der Baustellensicherheit beauftragte Person muss prüfen, dass die Montage ordnungsgemäß durchgeführt wurde.

Diese Prüfung umfasst folgende Aspekte:

- Kontakt der Stabilisatoren zum Grund
- Sachgerechte Montage der einzelnen Elemente
- Umgebung
- Feste Verriegelung der Rollenbremsen
- Nivellierung des Fahrgerüsts
- Fester Sitz aller Riegel des Kipphebels
- Fester Sitz der Diagonalen an den Riegelpunkten und Scharnieren
- Fester Sitz der Geländer an den Riegelpunkten und Scharnieren



Die Hinweise der an der Unterseite des Bodens aufgeklebten Anleitung sind **UNBEDINGT** einzuhalten.

X-TOWER

Kapitel 6: Hinweise

6-1 : Gebrauchshinweise

Diese Anleitung gilt nicht anstelle der geltenden Vorschriften, die in jedem Fall einzuhalten sind.

- Die für den Boden und das Gerüst zulässigen Traglasten müssen beachtet werden.
- Die horizontalen Kräfte dürfen nicht höher als 30 kg sein.
- Maximale Windstärke mit Stabilisatoren = 35 km/h
- Bei Winden über 35 km/h ist das Fahrgerüst anzurufen.

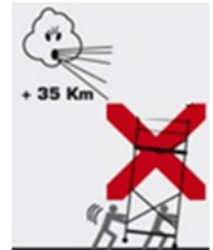

Arbeitsbereich:

- Nicht in der Nähe von spannungsführenden freilegenden Leitern arbeiten.
- In öffentlich zugänglichen Bereichen das Gerät unzugänglich machen.
- Den Arbeitsbereich abgrenzen, wenn Maschinen oder Fahrzeuge daran vorbeifahren.
- Vor jeglicher Beförderung sicherstellen, dass sich im betreffenden Bereich keine Höhenhindernisse befinden.
- Auf unbefestigtem Grund ist eine Rollbahn einzurichten.



Es ist untersagt:

- Eine automatische oder manuelle Hebevorrichtung an der Außenseite des Fahrgerüsts anzubringen;
- Die Gesamtheit oder einen Teil des Fahrgerüsts mit einer Plane abzudecken;
- Das Fahrgerüst über die zulässige Höhe hinaus auszufahren;
- Teile einzusetzen, die nicht vom Hersteller geliefert wurden;
- Ein Fahrgerüst zu verwenden, wenn es nicht lotrecht steht (Toleranz: 1 %);
- Ein Fahrgerüst zu verwenden, das nicht nach den Vorgaben in dieser Anleitung aufgebaut wurde;
- Zwischen dem Fahrgerüst und einem Gebäude oder zwischen zwei Fahrgerüsten einen Brückensteg anzulegen;
- Eine Leiter am Fahrgerüst anzulehnen;
- Auf den/dem Boden zu springen;
- Holzbretter als Boden zu verwenden;
- Von außen auf die Arbeitsbühne zu steigen;
- Die Rollen zu verstellen, um das Plateau höher zu stellen. (Mindestens einer der Rollenfüße muss auf die unterste Position eingestellt sein.)



X-TOWER

6-2 Beförderungshinweise

- Fahrgerüste dürfen nur manuell und auf befestigtem, ebenem Untergrund frei von Hindernissen am Grund oder in der Höhe befördert werden. Beim Schieben darf die normale Schrittgeschwindigkeit eines Menschen nicht überschritten werden.
- Das Fahrgerüst darf nur auf einem Untergrund mit maximal 3 % Gefälle verschoben werden.
- Das Fahrgerüst keinesfalls mit einem Kraftfahrzeug abschleppen.
- Bei Windgeschwindigkeiten über 35 km/h darf das Fahrgerüst nicht bewegt werden.
- Der Grund, auf dem das Fahrgerüst befördert wird, muss der Lastverteilung standhalten können.
- Auf unbefestigtem Grund ist eine Rollbahn einzurichten.
- Das Fahrgerüst darf keinesfalls bewegt werden, solange sich Personen oder Materialien darauf befinden.
- Das Fahrgerüst nicht mit dem Kran oder einer Rollbrücke anheben.
- Der X-TOWER lässt sich von einer Person befördern, wobei er geschoben, nicht gezogen wird.

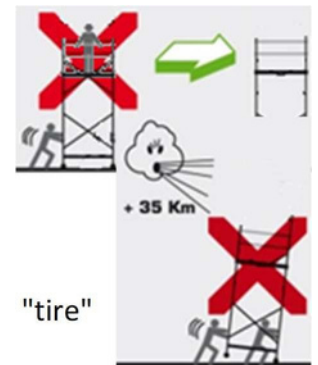

Kapitel 7: Inspektion, Instandhaltung und Wartung

Vor jeder Montage sind insbesondere folgende Teile zu prüfen:

- Die Laufflächen und Bremsen der Rollen
- Die Sicherheitsvorrichtungen
- Die Haken der Arbeitsbühnen und ihre Befestigungen
- Die Platten der Arbeitsbühnen und Bordbretter.

Teile, die durch:

- Dauerhafte Verformungen
- Bohrungen
- Einkerbungen (z. B. durch Schleifarbeiten)
- Starke Korrosion

... beansprucht sind, müssen ausgesondert werden!

Im Zweifelsfall ist das Teil zu ersetzen.

Beim Auswechseln des Teils darauf achten, ein mit dem Originalteil übereinstimmendes Teil einzusetzen.

Die Teile sauber und die Sicherheitsvorrichtungen in einwandfreiem Zustand halten.

Schilder oder Aufkleber mit Gebrauchs- und Sicherheitshinweisen sauber halten und bei Bedarf auswechseln.

X-TOWER

Inspektion:

Die gesetzlich vorgeschriebenen Inspektionen (gemäß frz. Erlass vom 21. Dezember 2004) sind folgendermaßen unterteilt:

- Vor dem ersten Gebrauch,

Inspektion vor der Inbetriebnahme am jeweiligen Einsatzort:

- Im Falle einer Demontage mit nachfolgender Neumontage des Fahrgerüsts,
- Infolge veränderter Betriebs-, Wetter- oder Umweltbedingungen, die den sicheren Betrieb des Fahrgerüsts beeinträchtigen können,
- Nach einer Betriebsunterbrechung von mindestens einem Monat.

Die Inspektion umfasst eine Eignungsprüfung, eine Montage- und Installationsprüfung sowie eine Zustandsprüfung. Zur Rückverfolgbarkeit wird diese Inspektion im Sicherheitsregister des Betriebs festgehalten.

Die tägliche Inspektion umfasst eine Kontrolle des Erhaltungszustands.

Tägliche Inspektion

Zur Rückverfolgbarkeit wird diese Inspektion auf einem Blatt an der Zugangsklappe festgehalten.

Da der Umfang dieser Inspektion im Falle eines Fahrgerüsts mit der täglichen Inspektion vergleichbar ist, wird die mindestens alle 3 Monate durchgeführte Inspektion im Sicherheitsregister des Betriebs formalisiert.

Vierteljährliche Inspektion

die mindestens alle 3 Monate durchgeführte Inspektion im Sicherheitsregister des Betriebs formalisiert.

Anmerkung: Diese Kontrollen dürfen nur von Personal mit einem von der Betriebsleitung ausgestellten Befähigungsnachweis mit dem Vermerk „Prüfer und Benutzer“ durchgeführt werden.

Für nähere Informationen und Ausführungen zu den Inspektionsprotokollen, siehe RECO R.457, Anhang 3, 3bis, 4, 5 und 6.

Kapitel 8: Demontage

- Vor der Demontage:
 - Das Fahrgerüst auf stabilen Halt prüfen:
 - Dass die Rollenbremsen festgestellt sind
 - Dass die Stabilisatoren eingerichtet sind

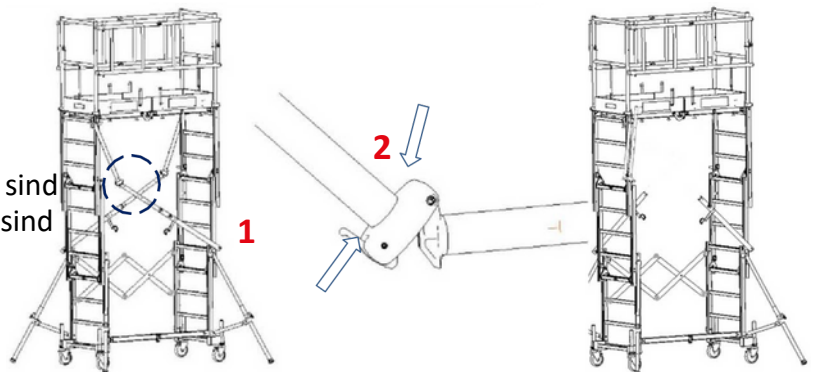

- Während der Demontage:
 - Die Montageanleitung in umgekehrter Reihenfolge ausführen, **dabei zuerst die Diagonalen einklappen und befestigen**, den Stift herausziehen, den klappbaren Abschnitt lösen, und die Diagonale entlang der Leiter festklemmen. Die Riegel des Kipphebels wieder schließen, sobald die Leitern in unterer Stellung sind (wenn der Stopp-Aufkleber unten an den Leitern auf derselben Höhe wie der Kipphebel-Aufkleber ist).

X-TOWER

- Beim Einklappen der Geländer darauf achten, sich vor dem Kippen derselben an der Seite aufzustellen, um Kopfverletzungen zu vermeiden.
- Zum Einklappen des Plateaus am Ring ziehen, der am Riegel befestigt ist, um Letzteren zu lösen. Wenn das Plateau eingeklappt ist, die Stützhaken parallel zum Boden anbringen.

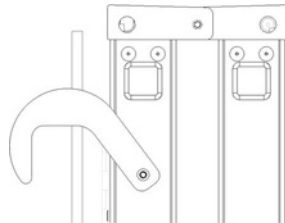

Haken des Plateaus in Abstellposition

- Zum Schließen des Produkts am Ring des Riegels des Geländerholms ziehen, um den Riegel zu lösen, und den Ring dann nach oben ziehen, um den Geländerholm einzuklappen. Anschließend Druck auf die Seite ausüben, um die Leitern zusammenschieben.

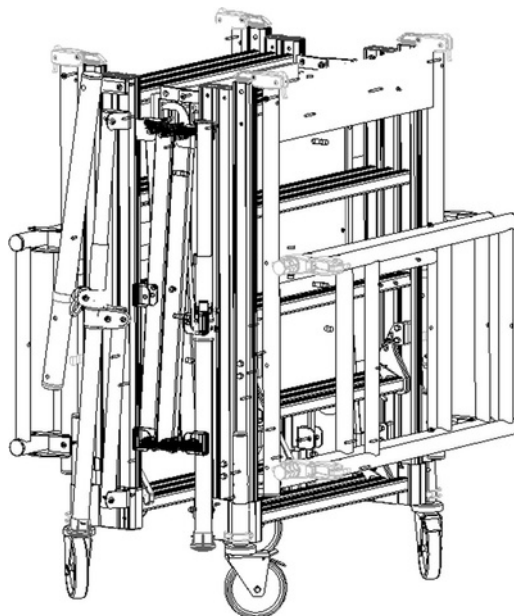
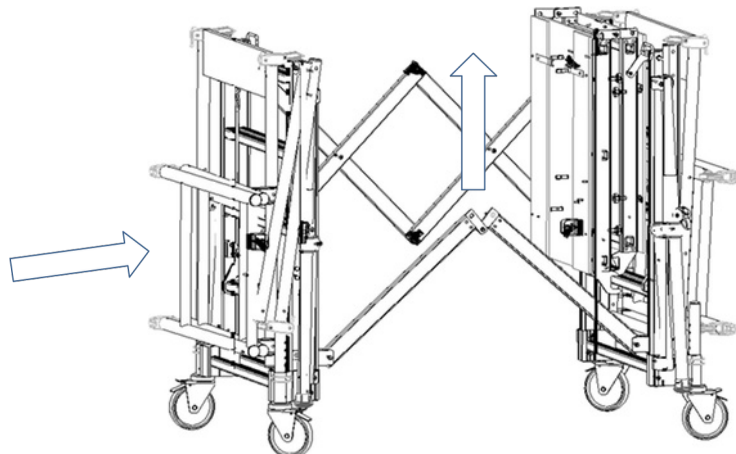

Das Produkt in eingeklappter Stellung.

X-TOWER

Kapitel 9: Beförderung und Aufladen in ein Fahrzeug

9-1 Montage der Ladevorrichtung (optional)

Die Ladevorrichtung kann an der einen oder anderen Seite des eingeklappten Fahrgerüsts angebracht werden.

Die Verbindungslaschen an der Sprosse der Rollenhalterung befestigen.

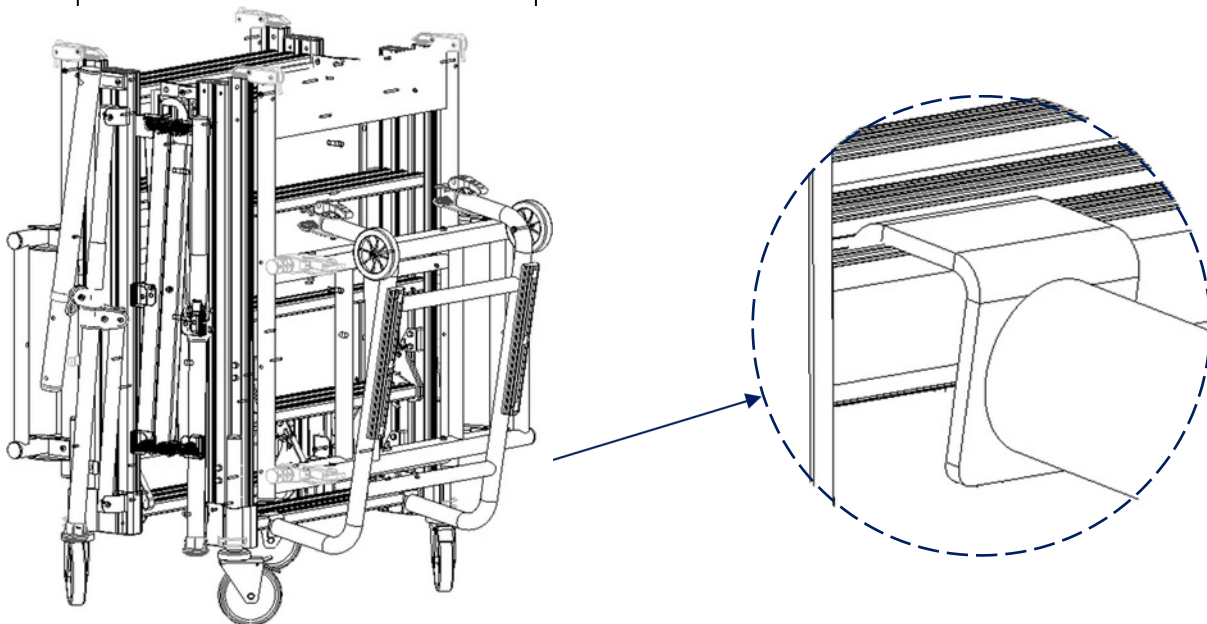

Die Ladevorrichtung anheben, bis die blauen Klemmen auf der Höhe der Leitersprosse sind, dann die Klemmen durch Druck auf den Hebel feststellen.

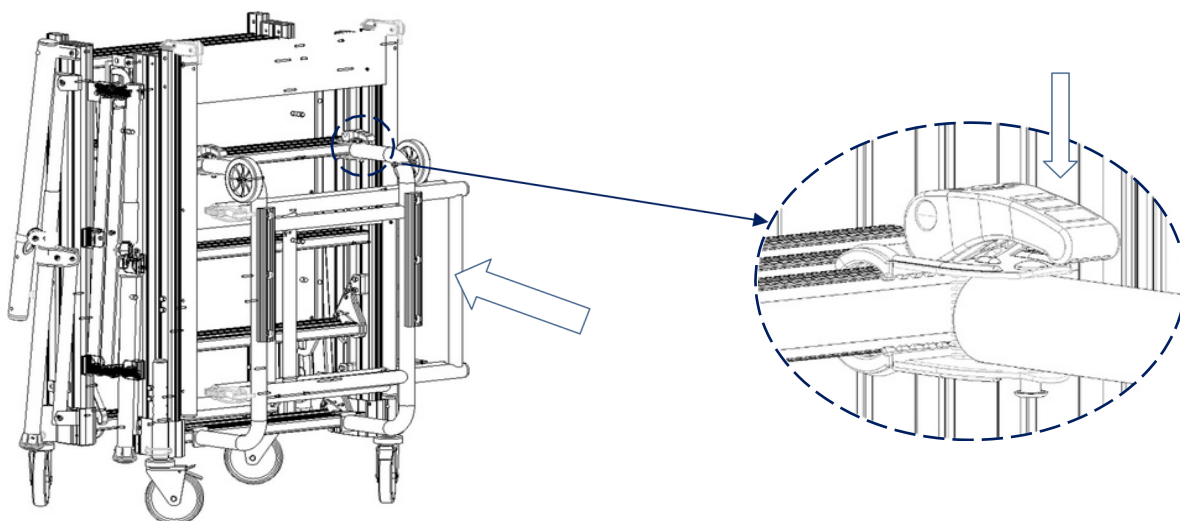

Beim Abbauen der Ladevorrichtung die Anleitungen in umgekehrter Reihenfolge ausführen. Die Ladevorrichtung muss vor dem Öffnen des Fahrgerüsts abgebaut werden.

X-TOWER

9-2 Aufladen des Fahrgerüsts in ein Fahrzeug

Das Fahrgerüst an das Fahrzeugheck rollen, ohne dass es mit der Stoßstange in Kontakt gerät, und an den 4 Rollen die Bremsen feststellen.

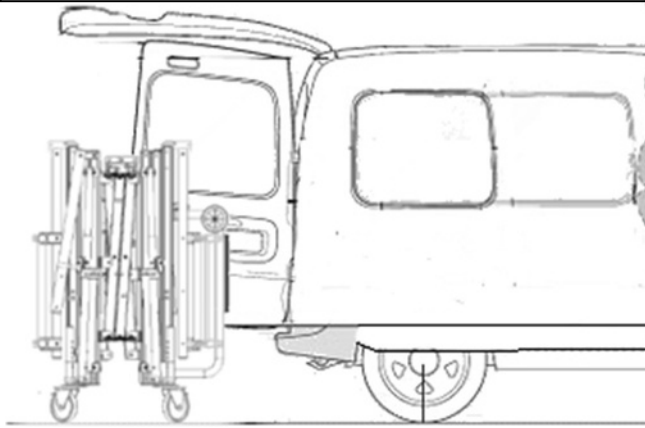

Das Produkt nach vorn kippen, bis die Stützfläche am Fahrzeug anliegt.

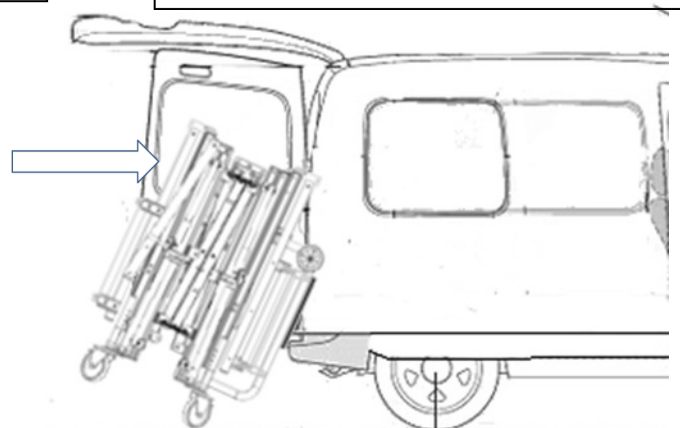

Das Fahrgerüst an der Rollenhalterung anheben und den oberen Teil zuerst hineinschieben.

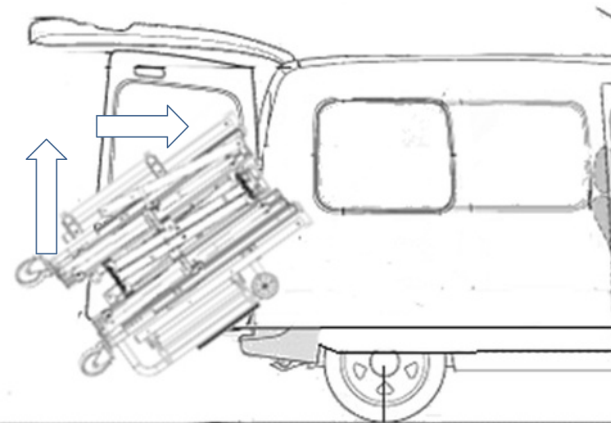

Nach dem Aufladen das Fahrgerüst leicht anheben, um es an den vorgesehenen Ort zu rollen.

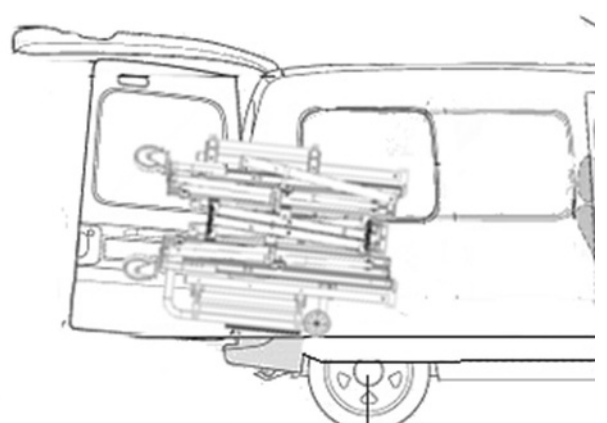

Das Fahrgerüst loslassen, sodass es auf den Stützflächen aufliegt.

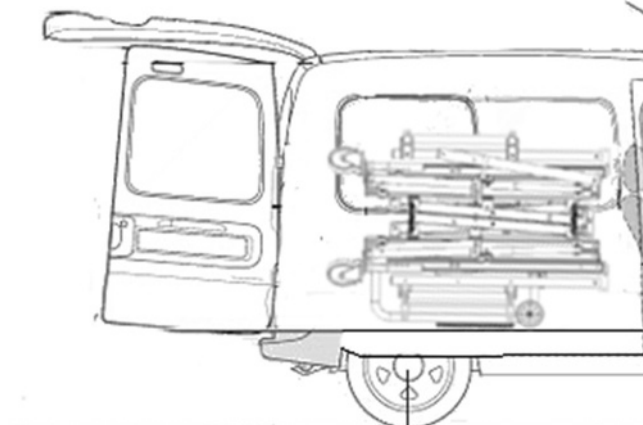

Zum Abladen des Fahrgerüsts die Anleitungen in umgekehrter Reihenfolge ausführen.

X-TOWER

Kapitel 10: Garantie

Auf unsere Produkte X-TOWER Fahrgerüste vergeben wir eine Garantie von 2 Jahren auf Material und Verarbeitung.

Diese Garantie gilt ab dem Rechnungsdatum.

Unsere Gewährleistung setzt voraus, dass der Käufer seinen vertraglichen Verpflichtungen und insbesondere der Zahlung nachgekommen ist.

Die Garantie beschränkt sich auf den Ersatz in unserem Werk oder die Reparatur der von unserem Sachverständigen als defekt erkannten Originalteile.

Alle anderen Rechte sind ausgeschlossen. Insbesondere kann die Geltendmachung von Garantieansprüchen in keinem Fall zu einem Schadenersatz führen.

Diese Garantie gilt ausschließlich für Produkte, die gemäß den Vorgaben in den technischen Montage- und Betriebsanleitungen eingerichtet und genutzt werden.

WICHTIG: Bewahren Sie Ihren Kaufbeleg (Rechnung oder Lieferschein) auf, da er für die Geltendmachung von Garantieansprüchen erforderlich ist.

Nähere Informationen finden Sie auf unserer Website:

www.tubesca-comabi.com



Online-Videoanleitung